



Informatica®

10.2

# Guide de l'administrateur

© Copyright Informatica LLC 2005, 2018

Ce logiciel et la documentation associée sont fournis uniquement sous un accord de licence séparé contenant des restrictions d'utilisation et de divulgation. Il est interdit de reproduire ou de transmettre sous quelle que forme et par quel que moyen que ce soit (électronique, photocopie, enregistrement ou autre) tout ou partie de ce document sans le consentement préalable d'Informatica LLC.

Informatica, le logo Informatica, PowerCenter, PowerExchange et Informatica Cloud sont des marques ou des marques déposées d'Informatica LLC aux États-Unis et dans de nombreux autres pays. Une liste actuelle des marques déposées d'Informatica est disponible sur le site <https://www.informatica.com/trademarks.html>. Les autres noms de société ou de produit peuvent être des marques de commerce ou des marques déposées de leurs détenteurs respectifs.

**DROITS DU GOUVERNEMENT AMÉRICAIN** Les programmes, les logiciels, les bases de données, ainsi que la documentation et les données techniques connexes fournis aux clients du gouvernement américain sont des « logiciels commerciaux » ou des « données techniques commerciales », conformément au règlement fédéral sur les acquisitions et aux règlements supplémentaires applicables à l'Agence. Ainsi, l'utilisation, la duplication, la divulgation, la modification et l'adaptation sont soumises aux restrictions et aux conditions de licence énoncées dans le contrat gouvernemental applicable et, dans la mesure applicable selon les termes du contrat gouvernemental, aux droits supplémentaires énoncés dans FAR 52.227-19, licence de logiciel d'ordinateur commercial.

Des portions de ce logiciel et/ou de la documentation sont sujettes au copyright détenu par des tierces parties, dont Copyright DataDirect Technologies. Tous droits réservés. Copyright © Sun Microsystems. Tous droits réservés. Copyright © RSA Security Inc. Tous droits réservés. Copyright © Ordinal Technology Corp. Tous droits réservés. Copyright © Aandacht c.v. Tous droits réservés. Copyright Genivia, Inc. Tous droits réservés. Copyright Isomorphic Software. Tous droits réservés. Copyright © Meta Integration Technology, Inc. Tous droits réservés. Copyright © Intalio. Tous droits réservés. Copyright © Oracle. Tous droits réservés. Copyright © Adobe Systems Incorporated. Tous droits réservés. Copyright © DataArt, Inc. Tous droits réservés. Copyright © ComponentSource. Tous droits réservés. Copyright © Microsoft Corporation. Tous droits réservés. Copyright © Rogue Wave Software, Inc. Tous droits réservés. Copyright © Teradata Corporation. Tous droits réservés. Copyright © Yahoo! Inc. Tous droits réservés. Copyright © Glyph & Cog, LLC. Tous droits réservés. Copyright © Thinkmap, Inc. Tous droits réservés. Copyright © Clearpace Software Limited. Tous droits réservés. Copyright © Information Builders, Inc. Tous droits réservés. Copyright © OSS Nokalva, Inc. Tous droits réservés. Copyright Edifecs, Inc. Tous droits réservés. Copyright Cleo Communications, Inc. Tous droits réservés. Copyright © International Organization for Standardization 1986. Tous droits réservés. Copyright © ej-technologies GmbH. Tous droits réservés. Copyright © Jaspersoft Corporation. Tous droits réservés. Copyright © International Business Machines Corporation. Tous droits réservés. Copyright © yWorks GmbH. Tous droits réservés. Copyright © Lucent Technologies. Tous droits réservés. Copyright © University of Toronto. Tous droits réservés. Copyright © Daniel Veillard. Tous droits réservés. Copyright © Unicode, Inc. Copyright IBM Corp. Tous droits réservés. Copyright © MicroQuill Software Publishing, Inc. Tous droits réservés. Copyright © PassMark Software Pty Ltd. Tous droits réservés. Copyright © LogiXML, Inc. Tous droits réservés. Copyright © 2003-2010 Lorenzi Davide. Tous droits réservés. Copyright © Red Hat, Inc. Tous droits réservés. Copyright © The Board of Trustees of the Leland Stanford Junior University. Tous droits réservés. Copyright © EMC Corporation. Tous droits réservés. Copyright © Flexera Software. Tous droits réservés. Copyright © Jinfonet Software. Tous droits réservés. Copyright © Apple Inc. Tous droits réservés. Copyright © Telerik Inc. Tous droits réservés. Copyright © BEA Systems. Tous droits réservés. Copyright © PDFlib GmbH. Tous droits réservés. Copyright © Orientation in Objects GmbH. Tous droits réservés. Copyright © Tanuki Software, Ltd. Tous droits réservés. Copyright © Ricebridge. Tous droits réservés. Copyright © Sencha, Inc. Tous droits réservés. Copyright © Scalable Systems, Inc. Tous droits réservés. Copyright © jQWidgets. Tous droits réservés. Copyright © Tableau Software, Inc. Tous droits réservés. Copyright © MaxMind, Inc. Tous droits réservés. Copyright © TMate Software s.r.o. Tous droits réservés. Copyright © MapR Technologies Inc. Tous droits réservés. Copyright © Amazon Corporate LLC. Tous droits réservés. Copyright © Highsoft. Tous droits réservés. Copyright © Python Software Foundation. Tous droits réservés. Copyright © BeOpen.com. Tous droits réservés. Copyright © CNRI. Tous droits réservés.

Ce produit inclut des logiciels développés par Apache Software Foundation (<http://www.apache.org/>), et/ou d'autres logiciels sous licence et sous diverses versions Apache License (la « Licence »). Vous pouvez obtenir une copie de ces licences à l'adresse suivante : <http://www.apache.org/licenses/>. Sauf dispositions contraires de la loi en vigueur ou accord écrit, le logiciel distribué sous cette licence est livré « EN LÉTAT », SANS GARANTIE NI CONDITION D'AUCUNE SORTE, expresse ou implicite. Se reporter aux Licences pour la langue spécifique régissant les droits et limitations dans le cadre des Licences.

Ce produit inclut des logiciels développés par Mozilla (<http://www.mozilla.org/>), copyright de logiciel The JBoss Group, LLC, tous droits réservés ; copyright de logiciel © 1999-2006 de Bruno Lowagie et Paulo Soares et d'autres logiciels sous licence et sous diverses versions du GNU Lesser General Public License Agreement, accessible sur <http://www.gnu.org/licenses/lgpl.html>. Les matériaux sont fournis gratuitement par Informatica, « en l'état », sans garantie d'aucune sorte, expresse ou implicite, notamment les garanties implicites de conformité légale et d'usage normal.

Le produit inclut les logiciels ACE(TM) et TAO(TM), copyright Douglas C. Schmidt et son groupe de recherche à Washington University, University of California, Irvine, et Vanderbilt University, Copyright (©) 1993-2006, tous droits réservés.

Ce produit inclut des logiciels développés par OpenSSL Project pour une utilisation dans OpenSSL Toolkit (copyright The OpenSSL Project. Tous droits réservés) et la redistribution de ce logiciel est sujette aux termes publiés sur <http://www.openssl.org> et <http://www.openssl.org/source/license.html>.

Ce produit inclut le logiciel Curl, copyright 1996-2013, Daniel Stenberg, <daniel@haxx.se>. Tous droits réservés. Les autorisations et limitations concernant ce logiciel sont sujettes aux conditions publiées sur <http://curl.haxx.se/docs/copyright.html>. L'autorisation d'utiliser, copier, modifier et distribuer ce logiciel à toute fin, avec ou sans rémunération, est accordée par les présentes, à la condition que la notification de copyright ci-dessus et cette notification d'autorisation apparaissent dans toutes les copies.

Le produit inclut des logiciels sous copyright 2001-2005 (©) MetaStuff, Ltd. Tous droits réservés. Les autorisations et limitations concernant ce logiciel sont sujettes aux conditions publiées sur <http://www.dom4j.org/license.html>.

Ce produit inclut des logiciels sous copyright © 1996-2006 Per Bothner. Tous droits réservés. Votre droit à utiliser de tels matériels est défini dans la licence qui peut être consultée sur <http://www.gnu.org/software/kawa/Software-License.html>.

Ce produit inclut le logiciel OSSP UUID sous copyright © 2002 Ralf S. Engelschall, copyright © 2002 The OSSP Project Copyright © 2002 Cable & Wireless Deutschland. Les autorisations et limitations concernant ce logiciel sont sujettes aux conditions publiées sur <http://www.opensource.org/licenses/mit-license.php>.

Ce produit inclut des logiciels développés par Boost (<http://www.boost.org/>) ou sous licence de logiciel Boost. Les autorisations et limitations concernant ce logiciel sont sujettes aux conditions publiées sur [http://www.boost.org/LICENSE\\_1\\_0.txt](http://www.boost.org/LICENSE_1_0.txt).

Ce produit inclut des logiciels sous copyright © 1997-2007 University of Cambridge. Les autorisations et limitations concernant ce logiciel sont sujettes aux conditions publiées sur <http://www.pcre.org/license.txt>.

Ce produit inclut des logiciels sous copyright © 2007 The Eclipse Foundation. Tous droits réservés. Les autorisations et limitations concernant ce logiciel sont sujettes aux conditions publiées sur <http://www.eclipse.org/org/documents/epl-v10.php> et <http://www.eclipse.org/org/documents/edl-v10.php>.

Ce produit comprend des logiciels sous licence dont les conditions se trouvent aux adresses : <http://www.tcl.tk/software/tcltk/license.html>, <http://www.bosrup.com/web/overlib/?License>, <http://www.stlport.org/doc/license.html>, <http://asm.ow2.org/license.html>, <http://www.cryptix.org/LICENSE.TXT>, <http://hsqldb.org/web/hsqldbLicense.html>, <http://httpunit.sourceforge.net/doc/license.html>, <http://jung.sourceforge.net/license.txt>, [http://www.gzip.org/zlib/zlib\\_license.html](http://www.gzip.org/zlib/zlib_license.html), <http://www.openldap.org/software/release/license.html>, <http://www.libssh2.org>, <http://slf4j.org/license.html>, <http://www.sente.ch/software/OpenSourceLicense.html>, <http://fusesource.com/downloads/license-agreements/fuse-message-broker-v-5-3-license-agreement> ; <http://antlr.org/license.html> ; <http://aopalliance.sourceforge.net/> ; <http://www.bouncycastle.org/license.html> ; <http://www.jgraph.com/jgraphdownload.html> ; <http://www.jcraft.com/jsch/LICENSE.txt> ; [http://jotm.objectweb.org/bsd\\_license.html](http://jotm.objectweb.org/bsd_license.html) ; <http://www.w3.org/Consortium/Legal/2002/copyright-software-20021231> ; <http://www.slf4j.org/license.html> ; <http://nanoxml.sourceforge.net/orig/copyright.html> ; <http://www.json.org/license.html> ; <http://forge.ow2.org/projects/javaservice/>, <http://www.postgresql.org/about/>

licence.html, <http://www.sqlite.org/copyright.html>, <http://www.tcl.tk/software/tcltk/license.html>, <http://www.jaxen.org/faq.html>, <http://www.jdom.org/docs/faq.html>, <http://www.slf4j.org/license.html>, <http://www.iodbc.org/dataspace/iodbc/wiki/IODBC/License>, <http://www.keplerproject.org/md5/license.html>, <http://www.toedter.com/en/jcalendar/license.html>, <http://www.edankert.com/bounce/index.html>, <http://www.net-snmp.org/about/license.html>, <http://www.openmdx.org/#FAQ>, [http://www.php.net/license/3\\_01.txt](http://www.php.net/license/3_01.txt), <http://srp.stanford.edu/license.txt>, <http://www.schneier.com/blowfish.html>, <http://www.jmock.org/license.html>, <http://xsom.java.net>, <http://benalman.com/about/license/>, <https://github.com/CreateJS/EaselJS/blob/master/src/easeljs/display/Bitmap.js>, <http://www.h2database.com/html/license.html#summary>, <http://jsoncpp.sourceforge.net/LICENSE>, <http://jdbc.postgresql.org/license.html>, <http://protobuf.googlecode.com/svn/trunk/src/google/protobuf/descriptor.proto>, <https://github.com/rantav/hector/blob/master/LICENSE>, <http://web.mit.edu/Kerberos/krb5-current/doc/mitK5license.html>, <http://jibx.sourceforge.net/jibx-license.html>, <https://github.com/lyokato/libgeohash/blob/master/LICENSE>, <https://github.com/hjiang/jsonxx/blob/master/LICENSE>, <https://code.google.com/p/lz4/>, <https://github.com/jedisct1/libsodium/blob/master/LICENSE>, <http://one-jar.sourceforge.net/index.php?page=documents&file=license>, <https://github.com/EsotericSoftware/kryo/blob/master/license.txt>, <http://www.scala-lang.org/license.html>, <https://github.com/tinkerpop/blueprints/blob/master/LICENSE.txt>, <http://gee.cs.oswego.edu/dl/classes/EDU/oswego/cs/dl/util/concurrent/intro.html>, <https://aws.amazon.com/asl/>, <https://github.com/twbs/bootstrap/blob/master/LICENSE>, <https://sourceforge.net/p/xmlunit/code/HEAD/tree/trunk/LICENSE.txt>, <https://github.com/documentcloud/underscore-contrib/blob/master/LICENSE>, and <https://github.com/apache/hbase/blob/master/LICENSE.txt>.

Ce produit inclut un logiciel sous licence Academic Free License (<http://www.opensource.org/licenses/afl-3.0.php>), licence Common Development Distribution License (<http://www.opensource.org/licenses/cddl1.php>), licence Common Public License (<http://www.opensource.org/licenses/cpl1.0.php>), licence Sun Binary Code License Agreement Supplemental License Terms, licence BSD (<http://www.opensource.org/licenses/bsd-license.php>), le nouvelle licence BSD License (<http://opensource.org/licenses/BSD-3-Clause>), la licence MIT (<http://www.opensource.org/licenses/mit-license.php>), la licence Artistic License (<http://www.opensource.org/licenses/artistic-license-1.0>) et la licence publique du développeur initial Version 1.0 (<http://www.firebirdsql.org/en/initial-developer-s-public-license-version-1-0/>).

Ce produit inclut des logiciels sous copyright © 2003-2006 Joe Walnes, 2006-2007 XStream Committers. Tous droits réservés. Les autorisations et limitations concernant ce logiciel sont sujettes aux conditions publiées sur <http://xstream.codehaus.org/license.html>. Ce produit inclut des logiciels développés par Indiana University Extreme! Lab. Pour plus d'informations, veuillez vous rendre sur <http://www.extreme.indiana.edu/>.

Ce produit inclut des logiciels sous copyright © 2013 Frank Balluffi et Markus Moeller. Tous droits réservés. Les autorisations et limitations concernant ce logiciel sont sujettes aux conditions de la licence MIT.

Consultez les brevets applicables à l'adresse <https://www.informatica.com/legal/patents.html>.

**EXCLUSION DE RESPONSABILITÉ :** Informatica LLC fournit cette documentation « en l'état », sans garantie d'aucune sorte, explicite ou implicite, notamment les garanties implicites de non-infraction, de conformité légale ou d'usage normal. Informatica LLC ne garantit pas que ce logiciel et cette documentation sont exempts d'erreurs. Les informations fournies dans ce logiciel ou cette documentation peuvent inclure des inexactitudes techniques ou des erreurs typographiques. Les informations contenues dans ce logiciel et sa documentation sont sujettes à modification à tout moment sans préavis.

#### AVIS

Ce produit Informatica (le « Logiciel ») inclut certains pilotes (les « Pilotes DataDirect ») de DataDirect Technologies, une société de Progress Software Corporation (« DataDirect ») qui sont sujets aux conditions suivantes :

1. LES PILOTES DATADIRECT SONT FOURNIS « EN L'ÉTAT », SANS GARANTIE D'AUCUNE SORTE, EXPRESSE OU IMPLICITE, NOTAMMENT LES GARANTIES IMPLICITES DE CONFORMITÉ LÉGALE, D'USAGE NORMAL ET DE NON-INFRACTION.
2. DATADIRECT OU SES FOURNISSEURS TIERS NE POURRONT EN AUCUN CAS ÊTRE TENUS RESPONSABLES ENVERS LE CLIENT UTILISATEUR FINAL DE TOUT DOMMAGE DIRECT, ACCESSOIRE, INDIRECT, SPÉCIAL, CONSÉCUTIF OU AUTRE RÉSULTANT DE L'UTILISATION DES PILOTES ODBC, QU'ILS SOIENT INFORMÉS OU NON À L'AVANCE DE LA POSSIBILITÉ DE TELS DOMMAGES. CES LIMITATIONS S'APPLIQUENT À TOUTES LES CAUSES D'ACTION, NOTAMMENT TOUTE INFRACTION AU CONTRAT, INFRACTION À LA GARANTIE, NÉGLIGENCE, RESPONSABILITÉ STRICTE, REPRÉSENTATION INCORRECTE ET AUTRES TORTS.

Les renseignements contenus dans cette documentation sont sujets à modification sans préavis. Si vous constatez des problèmes dans cette documentation, veuillez nous en informer par écrit à l'adresse Informatica LLC 2100 Seaport Blvd. Redwood City, CA 94063.

Les produits Informatica sont garantis conformément aux termes et conditions des accords en vertu desquels ils sont fournis. INFORMATICA FOURNIT LES INFORMATIONS DE CE DOCUMENT « EN L'ÉTAT » SANS GARANTIE D'AUCUNE SORTE, EXPRESSE OU IMPLICITE, NOTAMMENT AUCUNE GARANTIE DE QUALITÉ MARCHANDE, D'ADAPTATION À UN USAGE PARTICULIER ET D'ABSENCE DE CONTREFAÇON

Date de publication: 2018-07-20

# Sommaire

<b>Préface.....</b>	<b>16</b>
Ressources Informatica.....	16
Informatica Network.....	16
Base de connaissances Informatica.....	16
Documentation Informatica.....	17
Matrices de disponibilité de produit Informatica.....	17
Informatica Velocity.....	17
Informatica Marketplace.....	17
Support client international Informatica.....	17
<b>Chapitre 1: Comprendre les domaines.....</b>	<b>18</b>
Comprendre les domaines - PrésentationComprendre l'outil Administrator tool.....	18
Nœuds.....	19
Gestionnaire de service.....	20
Services d'application.....	24
Service Analyst.....	24
Service de gestion de contenu.....	25
Service d'intégration de données.....	26
Service de messagerie électronique.....	26
Metadata Manager Service.....	27
Service de référentiel modèle.....	27
PowerCenter Integration Service.....	27
Service de référentiel PowerCenter.....	27
Service d'écoute PowerExchange.....	28
Service de journalisation PowerExchange.....	28
Service du gestionnaire de ressource.....	28
Service SAP BW.....	28
Service de planificateur.....	29
Hub de services Web.....	29
Haute disponibilité.....	29
Stratégie d'utilisation des données Informatica.....	29
Configuration des détails de proxy d'Informatica DiscoveryIQ.....	30
Désactivation de l'utilisation des données Informatica.....	30
<b>Chapitre 2: Gestion de votre compte.....</b>	<b>31</b>
Présentation de la gestion de votre compte.....	31
Gestion du mot de passe.....	31
Modification de votre mot de passe.....	32
Préférences.....	32
Justificatifs d'identité d'Informatica Network.....	32

Entrer les justificatifs d'identité d'Informatica Network. . . . .	33
Recherche dans la base de connaissances Informatica. . . . .	33
<b>Chapitre 3: Utiliser Informatica Administrator. . . . .</b>	<b>34</b>
Présentation de l'utilisation d'Informatica Administrator. . . . .	34
Connexion à Informatica Administrator. . . . .	35
URL Informatica Administrator. . . . .	36
Dépannage de la connexion à Informatica Administrator. . . . .	36
Onglet Gérer. . . . .	37
Onglet Gérer - Vue Domaine. . . . .	38
Panneau de détails. . . . .	40
Indicateurs d'utilisation des ressources. . . . .	40
Onglet Domaine – Vue Services et nœuds. . . . .	42
Recherche de navigateur. . . . .	44
Domaine. . . . .	44
Dossiers. . . . .	45
Services d'application. . . . .	45
Services système. . . . .	50
NœudsNœudNœud. . . . .	51
Grilles. . . . .	52
Licences. . . . .	52
Onglet Gérer - Vue Connexions. . . . .	52
Onglet Gérer - Vue Planifications. . . . .	53
Onglet Surveiller. . . . .	54
Onglet Surveiller - Vue Résumé des statistiques. . . . .	55
Onglet Surveiller- Vue Statistiques d'exécution. . . . .	56
Vues de la vue Statistiques d'exécution. . . . .	57
Statistiques dans la vue Statistiques d'exécution. . . . .	59
Rapports dans la vue Statistiques d'exécution. . . . .	60
Vue Résumé des statistiques. . . . .	62
Vue Statistiques détaillées. . . . .	62
Onglet Journaux. . . . .	63
Onglet Rapports. . . . .	63
Onglet Sécurité. . . . .	64
Utilisation de la section Rechercher. . . . .	64
Utilisation du navigateur de sécurité. . . . .	64
Groupes. . . . .	65
Utilisateurs. . . . .	65
Rôles. . . . .	66
États des services. . . . .	67
États des processus. . . . .	67
États des tâches. . . . .	69
Présentation d'Informatica Administrator Accessibility. . . . .	69

Raccourcis clavier. . . . .	70
<b>Chapitre 4: Utilisation de la vue de domaine. . . . .</b>	<b>71</b>
À propos de la vue Domaine. . . . .	71
Graphique de dépendance. . . . .	72
Affichage des dépendances pour les services d'application, les nœuds et les grilles	
Affichage des dépendances. . . . .	72
Redémarrage ou désactivation des services en aval. . . . .	73
Historique des commandes. . . . .	74
Vue Historique. . . . .	74
Affichage de l'historique. . . . .	76
Affichage des événements. . . . .	77
<b>Chapitre 5: Gestion du domaine. . . . .</b>	<b>78</b>
Présentation de la gestion de domaine. . . . .	78
Gestion des alertes. . . . .	79
Configuration des paramètres SMTP. . . . .	80
Abonnement aux alertes. . . . .	80
Affichage des alertes. . . . .	81
Gestion des dossiers. . . . .	81
Création d'un dossier. . . . .	82
Déplacement des objets vers un dossier. . . . .	82
Suppression d'un dossier. . . . .	83
Gestion de la sécurité de domaine. . . . .	83
Gestion de la sécurité des utilisateurs. . . . .	83
Gestion de service d'application. . . . .	84
Activation et désactivation des services et des processus de service. . . . .	84
Affichage des processus de services. . . . .	85
Configuration du redémarrage des processus de service. . . . .	86
Suppression des services d'application. . . . .	86
Résolution des problèmes de services d'application. . . . .	86
Configuration de passerelle. . . . .	87
Configuration de la passerelle et des nœuds de travail. . . . .	87
Gestion de configuration du domaine. . . . .	88
Sauvegarde de la configuration du domaine. . . . .	89
Restauration de la configuration du domaine. . . . .	89
Migration de la configuration du domaine. . . . .	90
Mise à jour de la connexion de base de données de configuration du domaine. . . . .	92
Arrêt d'un domaine. . . . .	92
Propriétés du domaine. . . . .	93
Propriétés générales. . . . .	93
Propriétés de la base de données. . . . .	95
Propriétés de configuration de la passerelle. . . . .	95

Gestion du niveau de service. . . . .	96
Configuration SMTP. . . . .	97
Propriétés personnalisées du domaine. . . . .	97
<b>Chapitre 6: Nœuds. . . . .</b>	<b>98</b>
Présentation des nœuds. . . . .	98
Types de nœuds. . . . .	99
Nœuds de passerelle. . . . .	99
Nœuds de travail. . . . .	99
Exemple de domaine à nœuds multiples. . . . .	99
Rôles des nœuds. . . . .	100
Rôle de service. . . . .	100
Rôle de calcul. . . . .	101
Mise à jour du rôle du nœud. . . . .	101
Affichage des processus sur un nœud doté du rôle de service. . . . .	102
Définir et ajouter des nœuds. . . . .	102
Ajout de nœuds au domaine. . . . .	103
Configuration des propriétés d'un nœud. . . . .	104
Arrêt et redémarrage du nœud. . . . .	107
Arrêt d'un nœud depuis l'outil Administrator tool. . . . .	107
Démarrage ou arrêt d'un nœud sous Windows. . . . .	108
Démarrage ou arrêt d'un nœud sous UNIX. . . . .	108
Suppression de l'association du nœud. . . . .	108
Suppression d'un nœud. . . . .	108
<b>Chapitre 7: Haute disponibilité. . . . .</b>	<b>110</b>
Présentation de la haute disponibilité. . . . .	110
Résilience. . . . .	111
Résilience du client d'application. . . . .	111
Résilience du service d'application. . . . .	112
Résilience de nœud. . . . .	112
Exemple de configuration du délai de résilience. . . . .	113
Redémarrage et basculement. . . . .	114
Basculement de domaine. . . . .	114
Redémarrage et basculement de service d'application. . . . .	114
Récupération. . . . .	115
Configuration pour un domaine haute disponibilité. . . . .	116
Configuration de la résilience du service d'application. . . . .	117
Configuration du basculement de service d'application. . . . .	118
Configuration du basculement et de la récupération du service d'intégration PowerCenter. . . . .	118
Configuration de la résilience des programmes de ligne de commande. . . . .	119
Configuration du basculement de domaine. . . . .	120
Configuration du redémarrage du nœud. . . . .	120

Résolution des problèmes de haute disponibilité. . . . .	120
--	-----

## **Chapitre 8: Connexions..... 122**

Présentation des connexions. . . . .	122
Gestion des connexions. . . . .	122
Création d'une connexion. . . . .	123
Actualisation de la liste des connexions. . . . .	124
Affichage d'une connexion. . . . .	124
Configuration d'un pooling pour une connexion. . . . .	124
Modification et test d'une connexion. . . . .	125
Suppression d'une connexion. . . . .	125
Sécurité d'intercommunication. . . . .	126
Sécurité d'intercommunication avec mise en cache de l'objet de données. . . . .	126
Ajout d'une sécurité d'intercommunication . . . . .	127
Propriétés de pooling dans les objets de connexion. . . . .	127

## **Chapitre 9: Propriétés de la connexion..... 129**

Présentation des propriétés de la connexion. . . . .	130
Propriétés de connexion Adabas. . . . .	130
Propriétés de connexion Amazon Redshift. . . . .	133
Propriétés de connexion Amazon S3. . . . .	134
Propriétés de la connexion DataSift. . . . .	135
Propriétés de la connexion Facebook. . . . .	136
Propriétés de la connexion Greenplum. . . . .	137
Propriétés de connexion Hadoop. . . . .	138
Propriétés de connexion HBase. . . . .	143
Propriétés de connexion HDFS. . . . .	144
Propriétés de connexion HBase pour MapR-DB. . . . .	146
Propriétés de connexion Hive. . . . .	146
Propriétés de la connexion HTTP. . . . .	151
Propriétés de la connexion IBM DB2. . . . .	153
Propriétés de connexion IBM DB2 for i5/OS. . . . .	156
Propriétés de connexion IBM DB2 for z/OS. . . . .	160
Propriétés de la connexion IMS. . . . .	163
Propriétés de connexion JDBC. . . . .	166
Propriétés de connexion JD Edwards EnterpriseOne. . . . .	169
Propriétés de connexion LDAP. . . . .	170
Propriétés de la connexion LinkedIn. . . . .	171
Propriétés de connexion Microsoft Azure Blob Storage. . . . .	172
Propriétés de connexion Microsoft Azure SQL Data Warehouse. . . . .	173
Propriétés de la connexion MS SQL Server. . . . .	174
Propriétés de la connexion Netezza. . . . .	178
Propriétés de la connexion OData. . . . .	179



Propriétés de connexion ODBC. . . . .	180
Propriétés de connexion Oracle. . . . .	182
Propriétés de la connexion Salesforce. . . . .	184
Propriétés de la connexion SAP. . . . .	185
Propriétés de connexion séquentielle. . . . .	188
Propriétés de connexion Teradata Parallel Transporter. . . . .	190
Propriétés de connexion Tableau. . . . .	192
Propriétés de la connexion Twitter. . . . .	193
Propriétés de la connexion Twitter Streaming. . . . .	194
Propriétés de connexion VSAM. . . . .	195
Propriétés de la connexion Web Content-Kapow Katalyst. . . . .	198
Propriétés de la connexion des services Web. . . . .	199
Propriétés d'identificateur dans les connexions à la base de données. . . . .	200
Identificateurs classiques. . . . .	201
Identificateurs délimités. . . . .	201
Propriétés de l'identificateur. . . . .	201
<b>Chapitre 10: Planifications. . . . .</b>	<b>204</b>
Présentation des planifications. . . . .	204
Créer et modifier des planifications. . . . .	204
Création d'une planification. . . . .	205
Modification d'une planification. . . . .	207
Suspension et reprise d'une planification. . . . .	207
Suppression des tâches depuis une planification. . . . .	208
Suppression d'une planification. . . . .	208
<b>Chapitre 11: Exportation et importation d'objet de domaine. . . . .</b>	<b>209</b>
Présentation de l'exportation et de l'importation d'objets de domaine. . . . .	209
Processus d'exportation. . . . .	210
Règles et instructions d'exportation des objets de domaine. . . . .	210
Afficher les objets de domaine. . . . .	210
Noms d'objets de domaine affichables. . . . .	211
Processus d'importation. . . . .	217
Règles et instructions pour l'importation des objets de domaine. . . . .	217
Résolution de conflit. . . . .	218
<b>Chapitre 12: Gestion des licences. . . . .</b>	<b>219</b>
Présentation de la gestion des licences. . . . .	219
Validation de licence. . . . .	220
Événements du journal de licence. . . . .	220
Tâches de gestion des licences. . . . .	221
Types de clés de licence. . . . .	221
Clés originales. . . . .	221

Clés incrémentielles. . . . .	222
Création d'un objet de licence. . . . .	222
Attribution d'une licence à un service. . . . .	223
Règles et instructions d'attribution d'une licence à un service. . . . .	223
Annulation de l'attribution de licence à un service. . . . .	224
Mise à jour d'une licence. . . . .	224
Suppression d'une licence. . . . .	225
Propriétés de licence. . . . .	226
Détails de la licence. . . . .	226
Plateformes prises en charge. . . . .	228
Référentiels. . . . .	229
Options de service. . . . .	229
Connexions. . . . .	229
Options Metadata Exchange. . . . .	229
<b>Chapitre 13: Surveillance. . . . .</b>	<b>230</b>
Présentation de la surveillance. . . . .	230
Configuration de la surveillance. . . . .	231
Étape 1. Configurer les paramètres de surveillance. . . . .	232
Étape 2. Configuration des vues Rapports et Statistiques. . . . .	233
Optimisation des performances de surveillance. . . . .	234
Résumé des statistiques. . . . .	234
Affichage du résumé des statistiques. . . . .	235
Surveiller les Data Integration Services . . . . .	236
Vue Propriétés d'un service d'intégration de données. . . . .	236
Vue Rapports d'un service d'intégration de données. . . . .	237
Surveiller les tâches ad hoc. . . . .	237
Affichage des journaux d'une tâche ad hoc. . . . .	240
Annulation d'une tâche ad hoc. . . . .	240
Affichage du résumé des statistiques d'une tâche ad hoc. . . . .	241
Affichage des statistiques détaillées d'une tâche ad hoc. . . . .	241
Surveillance des applications. . . . .	242
Vue Propriétés d'une application. . . . .	242
Vue Rapports d'une application. . . . .	242
Surveillance des tâches de mappage déployées. . . . .	242
Affichage des journaux pour une tâche de mappage déployée. . . . .	243
Réédition d'une tâche de mappage déployée. . . . .	243
Annulation d'une tâche de mappage déployée. . . . .	244
Affichage du résumé des statistiques d'une tâche de mappage déployée. . . . .	244
Affichage des statistiques détaillées d'une tâche de mappage déployée. . . . .	244
Surveiller des objets de données logiques. . . . .	245
Affichage des propriétés d'un objet de données logiques. . . . .	245
Affichage des exécutions d'actualisation du cache d'un objet de données logiques. . . . .	246

Affichage des journaux pour les exécutions d'actualisation de cache des objets de données. . . . .	246
Surveiller les services de données SQL. . . . .	246
Affichage des propriétés d'un service de données SQL. . . . .	247
Vue Connexions d'un service de données SQL. . . . .	247
Affichage des requêtes d'un service de données SQL. . . . .	248
Affichage des tables virtuelles pour un service de données SQL. . . . .	248
Affichage des rapports d'un service de données SQL. . . . .	249
Surveiller les services Web. . . . .	249
Affichage des propriétés d'un service Web. . . . .	250
Affichage des rapports d'un service Web. . . . .	250
Vue Opérations pour un service Web REST ou SOAP. . . . .	250
Affichage des requêtes pour un service Web. . . . .	251
Surveiller les flux de travail. . . . .	251
Graphique de flux de travail . . . . .	251
Afficher les objets de flux de travail. . . . .	252
États du flux de travail. . . . .	253
États d'objets de flux de travail. . . . .	255
Mappage des états d'éléments de travail d'une tâche. . . . .	256
Annulation ou abandon d'un flux de travail. . . . .	256
Récupération de flux de travail. . . . .	257
Journaux de flux de travail. . . . .	258
État de la tâche après le redémarrage ou le basculement du service d'application. . . . .	260
Surveillance d'un dossier d'objets. . . . .	260
Affichage du contexte d'un objet. . . . .	261
Configuration du filtre personnalisé Date et heure. . . . .	261
Configuration du filtre personnalisé Temps écoulé. . . . .	261
Configuration du filtre personnalisé à sélection multiple. . . . .	262
<b>Chapitre 14: Gestion de la journalisation. . . . .</b>	<b>263</b>
Présentation de la gestion de la journalisation. . . . .	263
Architecture du gestionnaire de journalisation. . . . .	264
Événements du journal de sessions et de workflows de PowerCenter. . . . .	265
Événements du journal des tâches du service d'intégration de données. . . . .	265
Récupération du gestionnaire de journalisation. . . . .	266
Résolution des problèmes du gestionnaire de journalisation. . . . .	266
Emplacement du journal. . . . .	266
Journaux système. . . . .	267
Configuration de la gestion des journaux. . . . .	268
Purge des événements du journal. . . . .	268
Fuseau horaire. . . . .	269
Configuration des propriétés de gestion des journaux. . . . .	269
Utilisation de l'onglet Journaux. . . . .	270
Affichage des événements du journal. . . . .	270

Configuration des colonnes du journal. . . . .	272
Enregistrement des événements du journal. . . . .	273
Exportation des événements de journaux. . . . .	273
Affichage des erreurs du journal de l'outil Administrator. . . . .	275
Événements du journal. . . . .	275
Composants des événements du journal. . . . .	276
Événements de journalisation du domaine. . . . .	277
Événements du journal du service Analyst. . . . .	278
Événements du journal du service d'intégration de données. . . . .	278
Événements de journal du service d'écoute. . . . .	278
Événements du journal du service de journalisation. . . . .	279
Événements du journal du service de référentiel modèle. . . . .	279
Événements du journal du Metadata Manager Service. . . . .	279
Événements du journal du PowerCenter Integration Service. . . . .	280
Événements du journal du PowerCenter Repository Service. . . . .	280
Événements du journal du service du gestionnaire de ressource. . . . .	280
Événements du journal du SAP BW Service. . . . .	281
Événements de journaux du service de planificateur. . . . .	281
Événements du journal de hub de services Web. . . . .	281
Événements du journal de l'activité utilisateur. . . . .	281
Agrégateur de journal. . . . .	282
Agrégation des journaux du service d'application. . . . .	283
Traitement des journaux agrégés du service d'application. . . . .	283
<b>Chapitre 15: Rapports de domaine. . . . .</b>	<b>284</b>
Présentation des rapports de domaine. . . . .	284
Rapport de gestion des licences. . . . .	284
Gestion des licences. . . . .	285
Résumé sur le processeur. . . . .	286
Détails du processeur. . . . .	287
Résumé du référentiel. . . . .	287
Résumé de l'utilisateur. . . . .	287
Détails de l'utilisateur. . . . .	288
Configuration matérielle. . . . .	288
Configuration de nœud. . . . .	289
Options sous licence. . . . .	289
Exécution du rapport de gestion des licences. . . . .	290
Envoi du rapport de gestion des licences dans un e-mail. . . . .	291
Rapport des services Web. . . . .	291
Comprendre le rapport des services Web. . . . .	291
Propriétés générales et récapitulatif du hub de services Web. . . . .	293
Statistiques historiques des services Web. . . . .	294
Statistiques d'exécution des services Web. . . . .	294

Propriétés du service Web. . . . .	295
Adresses IP principales du service Web. . . . .	295
Tableau de statistiques historiques des services Web. . . . .	296
Exécution du rapport des services Web. . . . .	296
Exécution du rapport des services Web pour un hub de services Web sécurisé. . . . .	297
<b>Chapitre 16: Diagnostics de nœud. . . . .</b>	<b>299</b>
Présentation des diagnostics de nœuds. . . . .	299
Connexion à Informatica Network. . . . .	300
Connexion à Informatica Network. . . . .	300
Génération de diagnostics de nœud. . . . .	301
Téléchargement de diagnostics de nœud. . . . .	302
Chargement de diagnostics de nœuds. . . . .	302
Analyse des diagnostics de nœud. . . . .	303
Identifier les correctifs de bogues. . . . .	304
Identifier les recommandations. . . . .	304
<b>Chapitre 17: Comprendre la globalisation. . . . .</b>	<b>305</b>
Présentation de la globalisation. . . . .	305
Unicode. . . . .	306
Utilisation d'un référentiel PowerCenter Unicode. . . . .	306
Paramètres régionaux. . . . .	307
Paramètres régionaux du système. . . . .	308
Paramètres régionaux utilisateur. . . . .	308
Paramètres régionaux d'entrée. . . . .	308
Modes de mouvement de données. . . . .	309
Modes de mouvement de données des caractères. . . . .	309
Modification des modes de mouvement de données. . . . .	310
Présentation des page de code. . . . .	311
Pages de code UNIX. . . . .	312
Pages de code Windows. . . . .	312
Choix d'une page de code. . . . .	312
Compatibilité des pages de code. . . . .	313
Page de code de la base de données de configuration du domaine. . . . .	315
Page de code de l'outil Administrator. . . . .	315
Page de code du client PowerCenter. . . . .	315
Page de code des processus du service d'intégration PowerCenter. . . . .	315
Page de code du référentiel PowerCenter. . . . .	316
Page de code du référentiel Metadata Manager. . . . .	316
Page de code source de PowerCenter. . . . .	317
Page de code cible de PowerCenter. . . . .	317
Pages de code de programmes de ligne de commande. . . . .	318
Résumé de la compatibilité des pages de code. . . . .	319

Validation de pages de code. . . . .	320
Validation souple des pages de code. . . . .	321
Configuration du PowerCenter Integration Service. . . . .	322
Sélection de pages de codes source et cible compatibles. . . . .	323
Résolution des problèmes de récupération de la page de codes. . . . .	323
Conversion des pages de code PowerCenter. . . . .	323
Choisir des caractères pour les métadonnées du référentiel PowerCenter. . . . .	324
Étude de cas : Traitement des données ISO 8859-1. . . . .	324
Configuration de l'environnement ISO 8859-1. . . . .	325
Étude de cas : Traitement des données Unicode UTF-16LE. . . . .	327
Configuration de l'environnement UTF-16LE. . . . .	327
<b>Chapitre 18: Administration d'Informatica Cloud. . . . .</b>	<b>330</b>
Présentation de l'administration d'Informatica Cloud. . . . .	330
Organisations Informatica Cloud. . . . .	330
Propriétés des organisations Informatica Cloud. . . . .	331
Ajout d'une organisation. . . . .	331
Suppression d'une organisation. . . . .	331
Modification de justificatifs d'identité de connexion d'Informatica Cloud. . . . .	332
Agent sécurisé d'Informatica Cloud. . . . .	332
Connexions Informatica Cloud. . . . .	332
<b>Annexe A: Pages de code. . . . .</b>	<b>334</b>
Pages de code prises en charge pour les services d'application. . . . .	334
Pages de code prises en charge pour les sources et cibles. . . . .	336
<b>Annexe B: Rôles personnalisés. . . . .</b>	<b>347</b>
Rôle personnalisé du service Analyst. . . . .	347
Rôles personnalisés du service Metadata Manager. . . . .	348
Rôle personnalisé de l'opérateur. . . . .	349
Rôles personnalisés du service de référentiel PowerCenter. . . . .	350
Rôles personnalisés du Test Data Manager. . . . .	352
<b>Annexe C: Connectivité de la plateforme Informatica. . . . .</b>	<b>357</b>
Présentation de la connectivité de la plateforme Informatica. . . . .	357
Connectivité de domaine. . . . .	358
Connectivité du référentiel Modèle. . . . .	359
Connectivité de PowerCenter. . . . .	360
Connectivité du service de référentiel. . . . .	362
Connectivité du service d'intégration. . . . .	362
Connectivité du client PowerCenter. . . . .	363
Connectivité du service Metadata Manager. . . . .	364
Connectivité native. . . . .	365

Connectivité ODBC. ....	365
Connectivité JDBC. ....	366
<b>Annexe D: Configurer le navigateur Web.....</b>	<b>367</b>
Configurer le navigateur Web. ....	367
<b>Index.....</b>	<b>368</b>

# Préface

Le *Guide d'Informatica Administrator* est conçu pour les administrateurs et les opérateurs du domaine Informatica. Il contient les informations nécessaires à la configuration, à la gestion et à la surveillance du domaine. Le *Guide de l'administrateur* suppose une connaissance de base du domaine et des services Informatica.

Le *Guide de l'administrateur PowerCenter Express* est conçu pour les administrateurs et les opérateurs du domaine Informatica. Il contient les informations nécessaires à la configuration, à la gestion et à la surveillance du domaine. Le *Guide de l'administrateur PowerCenter Express* suppose une connaissance de base du domaine et des services Informatica.

## Ressources Informatica

### Informatica Network

Informatica Network héberge le support client international Informatica, la base de connaissances Informatica et d'autres ressources de produits. Vous pouvez accéder à Informatica Network à l'adresse <https://network.informatica.com>.

En tant que membre, vous pouvez :

- Accéder à toutes les ressources Informatica d'un emplacement.
- Rechercher des ressources de produits dans la base de connaissances, notamment la documentation, les FAQ et les meilleurs pratiques.
- Afficher les informations de disponibilité de produit.
- Vérifier votre cas de support.
- Rechercher votre réseau de groupe d'utilisateurs local Informatica et collaborer avec vos pairs.

### Base de connaissances Informatica

La base de connaissances Informatica Network vous permet de rechercher les ressources de produits telles que la documentation, les articles de procédures pratiques, les meilleures pratiques et les matrices de disponibilité de produit (PAM).

Pour accéder à la base de connaissances, visitez le site <https://kb.informatica.com>. N'hésitez pas à contacter l'équipe Base de connaissances Informatica par courriel à l'adresse [KB\\_Feedback@informatica.com](mailto:KB_Feedback@informatica.com) pour lui faire part de vos questions, commentaires et suggestions concernant la base de connaissances.



## Documentation Informatica

Pour obtenir la dernière documentation relative à votre produit, parcourez la base de connaissances Informatica à l'adresse

[https://kb.informatica.com/\\_layouts/ProductDocumentation/Page/ProductDocumentSearch.aspx](https://kb.informatica.com/_layouts/ProductDocumentation/Page/ProductDocumentSearch.aspx).

N'hésitez pas à contacter l'équipe Documentation d'Informatica par courriel à l'adresse

[infa\\_documentation@informatica.com](mailto:infa_documentation@informatica.com) pour lui faire part de vos questions, commentaires ou suggestions concernant cette documentation.

## Matrices de disponibilité de produit Informatica

Les matrices de disponibilité de produit (PAM) indiquent les versions des systèmes d'exploitation, les bases de données et les autres types de sources et cibles de données pris en charge par une version d'un produit.

Si vous êtes un membre d'Informatica Network, vous pouvez accéder aux PAM à l'adresse

<https://network.informatica.com/community/informatica-network/product-availability-matrices>.

## Informatica Velocity

Informatica Velocity est un ensemble de conseils et de meilleures pratiques développé par les services professionnels d'Informatica. Développé à partir de l'expérience concrète de centaines de projets de gestion de données, Informatica Velocity représente le savoir collectif de nos consultants, qui ont travaillé avec des entreprises du monde entier pour planifier, développer, déployer et tenir à jour des solutions de gestion des données efficaces.

Si vous êtes membre d'Informatica Network, vous pouvez accéder aux ressources d'Informatica Velocity à l'adresse <http://velocity.informatica.com>.

Si vous avez des questions, des commentaires et des suggestions sur Informatica Velocity, contactez le support des services professionnels d'Informatica à l'adresse [ips@informatica.com](mailto:ips@informatica.com).

## Informatica Marketplace

Informatica Marketplace est un forum dans lequel vous pouvez trouver des solutions qui permettent d'augmenter, d'étendre ou d'améliorer vos implémentations Informatica. L'utilisation d'une des centaines de solutions créées par les développeurs et partenaires Informatica vous permettra d'améliorer votre productivité et d'accélérer le temps d'implémentation de vos projets. Vous pouvez accéder à Informatica Marketplace à l'adresse <https://marketplace.informatica.com>.

## Support client international Informatica

Vous pouvez contacter un centre de support international par téléphone ou via le support en ligne sur Informatica Network.

Pour trouver le numéro de téléphone du support client international Informatica, visitez le site Web Informatica à l'adresse

<http://www.informatica.com/us/services-and-training/support-services/global-support-centers>.

Si vous êtes un membre d'Informatica Network, vous pouvez utiliser le support en ligne à l'adresse

<http://network.informatica.com>.

# CHAPITRE 1

## Comprendre les domaines

Ce chapitre comprend les rubriques suivantes :

- [Comprendre les domaines - PrésentationComprendre l'outil Administrator tool, 18](#)
- [Nœuds, 19](#)
- [Gestionnaire de service, 20](#)
- [Services d'application, 24](#)
- [Haute disponibilité, 29](#)
- [Stratégie d'utilisation des données Informatica, 29](#)

## Comprendre les domaines - PrésentationComprendre l'outil Administrator tool

Informatica utilise une architecture orientée service qui offre la possibilité de dimensionner les services et de partager les ressources entre plusieurs machines. La fonctionnalité haute disponibilité permet de réduire le temps d'arrêt du service en raison des pannes imprévues ou de la maintenance planifiée dans l'environnement Informatica.

Le domaine Informatica est l'unité d'administration fondamentale dans Informatica. Le domaine prend en charge l'administration des services distribués. Un domaine est un ensemble de nœuds et de services que vous pouvez regrouper dans des dossiers en fonction de la propriété de l'administration.

Un nœud est la représentation logique d'une machine dans un domaine. Un nœud dans le domaine fait office de passerelle pour recevoir les demandes de service des clients et pour les acheminer vers le service et le nœud appropriés. Les services et processus sont exécutés sur des nœuds dans un domaine. La disponibilité d'un service ou d'un processus sur un nœud dépend de la méthode de configuration du service et du nœud.

L'outil Administrator tool consolide les tâches administratives pour les objets du domaine. Vous gérez le domaine et la sécurité du domaine via l'outil Administrator tool.

Le domaine Informatica est l'unité d'administration fondamentale dans Informatica. Le domaine prend en charge l'administration des services distribués. Un domaine contient un nœud et des services.

Un nœud est la représentation logique d'une machine dans un domaine. Le nœud fait office de passerelle pour recevoir les demandes de service des clients et pour les acheminer vers le service approprié. Les services et processus sont exécutés sur le nœud dans un domaine. La disponibilité d'un service ou d'un processus sur un nœud dépend de la méthode de configuration du service et du nœud.

Les services du domaine incluent le gestionnaire de service et un ensemble de services d'applications :

- Gestionnaire de service. Service qui s'exécute sur chaque nœud du domaine pour gérer toutes les opérations du domaine. Le gestionnaire de service effectue les fonctions du domaine telles que l'authentification, l'autorisation et la journalisation. Il démarre également les services d'application configurés pour s'exécuter sur le nœud.
- Services d'application. Les services qui représentent les fonctionnalités basés sur le serveur, tels que le service de référentiel modèle et le service d'intégration de données. Les services d'application qui sont exécutés sur un nœud dépendent de la méthode de configuration des services.

Les services du domaine incluent le gestionnaire de service et le service Ultra Messaging :

- Gestionnaire de service. Service qui s'exécute sur chaque nœud du domaine pour gérer toutes les opérations du domaine. Le gestionnaire de service effectue les fonctions du domaine telles que l'authentification, l'autorisation et la journalisation. Il démarre également les services d'application configurés pour s'exécuter sur le nœud.
- Service Ultra Messaging. Un service d'application qui est exécuté sur un nœud.

Le gestionnaire de service et les services d'application contrôlent la sécurité. Le gestionnaire de service gère les utilisateurs et groupes qui peuvent se connecter aux clients de l'application et authentifie les utilisateurs qui se connectent aux clients de l'application. Le gestionnaire de service et les services d'application autorisent les demandes utilisateurs des clients de l'application.

Informatica Administrator (l'outil Administrator tool) consolide les tâches administratives pour les objets du domaine comme les services, les nœuds, les licences et les grilles. Vous gérez le domaine et la sécurité du domaine via l'outil Administrator tool.

Si vous disposez de l'option de haute disponibilité, vous pouvez répartir les services et éliminer les points uniques de défaillance des services. L'exécution des services peut se poursuivre en dépit des pannes temporaires de réseau ou de matériel.

## Nœuds

Un nœud est une représentation logique d'une machine d'un domaine. Lors de l'installation, vous ajoutez la machine d'installation au domaine en tant que nœud. Vous pouvez ajouter plusieurs nœuds à un domaine.

Chaque nœud du domaine exécute le gestionnaire de service qui gère les fonctions du domaine sur ce nœud. Le gestionnaire de service prend également en charge les services d'application qui s'exécutent sur le nœud. Les configurations de nœud suivantes déterminent quelles fonctions du domaine le nœud prend en charge et quels services il exécute :

### Type de nœud

Le type de nœud détermine si le nœud peut servir de nœud de passerelle ou de nœud de travail et quelles fonctions du domaine il prend en charge. Un nœud de passerelle sert de nœud principal de passerelle pour le domaine. Le nœud principal de passerelle reçoit des demandes de service provenant de clients et les dirige vers le service et le nœud appropriés. Un nœud de travail est un nœud qui n'est pas configuré en tant que nœud de passerelle. À la première installation des services Informatica, vous créez un nœud de passerelle et le domaine Informatica. Lorsque vous installez les services Informatica sur d'autres machines, vous créez d'autres nœuds de passerelle ou d'autres nœuds de travail que vous associez au domaine.

## Rôle du nœud

Le rôle d'un nœud définit sa fonction. Un nœud doté du rôle de service peut exécuter des services d'application. Un nœud doté du rôle de calcul peut effectuer les calculs requis par des services d'application distante. Un nœud doté des deux rôles peut exécuter des services d'application et effectuer localement des calculs pour ces services. Par défaut, chaque nœud de passerelle et de travail est doté des rôles de service et de calcul. Si un nœud est attribué à une grille du service d'intégration de données, vous pouvez éventuellement mettre son rôle à jour. Activez uniquement le rôle de service pour dédier le nœud à l'exécution du processus de service d'intégration de données. Activez uniquement le rôle de calcul pour dédier le nœud à l'exécution de mappages du service d'intégration de données.

Vous pouvez vous abonner aux alertes pour recevoir des notifications lorsque des événements concernant le nœud se produisent, tels que l'échec du nœud ou la désignation d'un nœud principal de passerelle. Vous pouvez également générer des diagnostics de nœud et les charger vers Configuration Support Manager, mais aussi consulter des informations telles que les EBF disponibles et les recommandations d'Informatica.

# Gestionnaire de service

Le gestionnaire de service est un service qui gère toutes les opérations du domaine. Il est exécuté à l'intérieur des services Informatica. Il est exécuté en tant que service sous Windows et en tant que démon sous UNIX. Lorsque vous démarrez des services Informatica, vous démarrez le gestionnaire de service.

Le gestionnaire de service s'exécute sur chaque nœud du domaine. Si le gestionnaire de service n'est pas en cours d'exécution, le nœud n'est pas disponible.

Le gestionnaire de service s'exécute sur tous les nœuds du domaine pour prendre en charge le domaine et les services d'application :

- Prise en charge du domaine. Le gestionnaire de service effectue des fonctions sur chaque nœud pour prendre en charge le domaine. Les fonctions effectuées par le gestionnaire de service dépendent du type et du rôle du nœud. Par exemple, le gestionnaire de service exécuté sur le nœud de passerelle principale effectue toutes les fonctions du domaine sur ce nœud. Le gestionnaire de service exécuté sur tout autre type de nœud effectue un nombre limité de fonctions du domaine sur ce nœud.
- Prise en charge des services d'application. Lorsqu'un nœud est doté du rôle de service, le gestionnaire de service démarre les services d'application configurés pour s'exécuter sur ce nœud. Il démarre et arrête les services et processus de service selon les demandes des clients. Il achemine également les demandes de service vers les services d'application. Le gestionnaire de service utilise TCP/IP pour communiquer avec les services d'application.

Si la machine sur laquelle vous installez PowerCenter Express Personal Edition se met en mode veille ou veille prolongée, le gestionnaire de service redémarre les services une fois la sortie de veille. Si la machine sur laquelle vous installez PowerCenter Express Professional Edition se met en mode veille ou veille prolongée, vous devez redémarrer les services Informatica une fois la sortie de veille.

Pour démarrer les services Informatica depuis le menu Démarrer de Windows, cliquez sur **Programmes > Informatica PowerCenter Express > Démarrer les services Informatica**.

Sous Linux, exécutez `infaservice.sh` pour démarrer le démon Informatica. Par défaut, `infaservice.sh` est installé dans le répertoire suivant :

```
<PowerCenterExpressInstallationDir>/tomcat/bin
```

Exécutez la commande suivante depuis le répertoire où `infaservice.sh` est situé :

```
infaservice.sh startup
```

Le tableau suivant décrit les fonctions du domaine que le gestionnaire de service effectue :

Fonction	Description
Gestion des alertes	Le gestionnaire de service envoie des alertes aux utilisateurs abonnés. L'abonnement aux alertes vous permet d'être informé de la défaillance d'un nœud et de la désignation d'un nœud principal de passerelle sur le domaine, ainsi que du basculement des processus de service sur le domaine. Lorsque vous vous abonnez aux alertes, vous recevez des e-mails de notification. La gestion des alertes est effectuée sur le nœud principal de passerelle.
Authentification	Le gestionnaire de service authentifie les utilisateurs qui se connectent aux clients d'application. L'authentification est effectuée sur le nœud principal de passerelle.
Autorisation	Le gestionnaire de service autorise les demandes de l'utilisateur pour les objets du domaine en fonction des privilèges, des rôles et des autorisations assignés à l'utilisateur. Les demandes concernant les objets du domaine peuvent provenir de l'outil Administrator tool. L'autorisation du domaine est effectuée sur le nœud principal de passerelle.
Gestion des conteneurs	Lorsqu'un nœud est doté du rôle de calcul, le gestionnaire de service gère les conteneurs sur ce nœud. Un conteneur est une allocation de mémoire et de ressources du processeur. Un service d'application utilise le conteneur pour effectuer des calculs à distance sur le nœud. Par exemple, un service d'intégration de données qui s'exécute sur une grille peut exécuter un mappage à distance dans un conteneur sur un nœud doté du rôle de calcul. La gestion des conteneurs peut s'effectuer uniquement sur un nœud doté du rôle de calcul.
Configuration du domaine	Le gestionnaire de service gère les métadonnées de configuration du domaine. La configuration du domaine est effectuée sur le nœud principal de passerelle.
Configuration de nœud	Le gestionnaire de service gère les métadonnées de configuration des nœuds dans le domaine. La configuration de nœud est effectuée sur tous les nœuds du domaine.
Licences	Le gestionnaire de service enregistre les informations de licence et les vérifie lorsque vous exécutez les services d'application. La gestion des licences est effectuée sur le nœud principal de passerelle.
Journalisation	Le gestionnaire de service conserve les événements de journal de chaque service du domaine. Pour effectuer la fonction de journalisation, le gestionnaire de service exécute un gestionnaire de journaux et un agent d'enregistrement. Le gestionnaire de journaux s'exécute sur le nœud principal de passerelle. L'agent d'enregistrement s'exécute sur tous les nœuds sur lesquels s'exécutent les flux de travail et les sessions du service d'intégration PowerCenter et les tâches du service d'intégration de données.

<b>Fonction</b>	<b>Description</b>
Gestion des utilisateurs	Le gestionnaire de service gère les utilisateurs et groupes natifs et LDAP qui peuvent se connecter aux clients d'application. Il gère également la création de rôles et l'attribution de rôles et de privilèges aux utilisateurs et groupes natifs et LDAP. La gestion des utilisateurs est effectuée sur le nœud principal de passerelle.
Surveillance	Le gestionnaire de service conserve, met à jour, récupère et publie les statistiques d'exécution pour les objets d'intégration dans le référentiel modèle. Le gestionnaire de service stocke la configuration de surveillance dans le référentiel de configuration du domaine. La surveillance est effectuée sur le nœud principal de passerelle.

<b>Fonction</b>	<b>Description</b>
Alertes	Le gestionnaire de service envoie des alertes aux utilisateurs abonnés.
Authentification	Le gestionnaire de service authentifie les utilisateurs qui se connectent aux clients d'application. L'authentification est effectuée sur le nœud principal de passerelle.
Autorisation	Le gestionnaire de service autorise les demandes de l'utilisateur pour les objets du domaine en fonction des privilèges, des rôles et des autorisations assignés à l'utilisateur.
Configuration du domaine	Le gestionnaire de service gère les métadonnées de configuration du domaine.
Configuration de nœud	Le gestionnaire de service gère les métadonnées de configuration des nœuds dans le domaine.
Licences	Le gestionnaire de service enregistre les informations de licence et les vérifie lorsque vous exécutez les services d'application.
Journalisation	Le gestionnaire de service fournit des événements du journal cumulés à partir de chaque service du domaine et pour les flux de travail. Pour effectuer la fonction de journalisation, le gestionnaire de service exécute un gestionnaire de journaux et un agent d'enregistrement.
Gestion des utilisateurs	Le gestionnaire de service gère les utilisateurs et les groupes qui peuvent se connecter aux clients d'application. Il gère également la création des rôles et l'affectation des rôles et des privilèges aux utilisateurs et aux groupes.
Surveillance	Le gestionnaire de service conserve, met à jour, récupère et publie les statistiques d'exécution pour les objets d'intégration dans le référentiel modèle. Le gestionnaire de service stocke la configuration de surveillance dans le référentiel de configuration du domaine.

<b>Fonction</b>	<b>Description</b>
Alertes	Le gestionnaire de service envoie des alertes aux utilisateurs abonnés.
Authentification	Le gestionnaire de service authentifie les utilisateurs qui se connectent aux clients d'application. L'authentification est effectuée sur le nœud principal de passerelle.
Autorisation	Le gestionnaire de service autorise les demandes de l'utilisateur pour les objets du domaine en fonction des privilèges, des rôles et des autorisations assignés à l'utilisateur.
Configuration du domaine	Le gestionnaire de service gère les métadonnées de configuration du domaine.

Fonction	Description
Configuration de nœud	Le gestionnaire de service gère les métadonnées de configuration des nœuds dans le domaine.
Licences	Le gestionnaire de service enregistre les informations de licence et les vérifie lorsque vous exécutez les services d'application.
Journalisation	Le gestionnaire de service fournit des événements du journal cumulés à partir de chaque service du domaine et pour les flux de travail. Pour effectuer la fonction de journalisation, le gestionnaire de service exécute un gestionnaire de journaux et un agent d'enregistrement.
Gestion des utilisateurs	Le gestionnaire de service gère les utilisateurs et les groupes qui peuvent se connecter aux clients d'application. Il gère également la création des rôles et l'affectation des rôles et des privilèges aux utilisateurs et aux groupes.

L'image suivante montre où le gestionnaire de service exécute les fonctions du domaine :

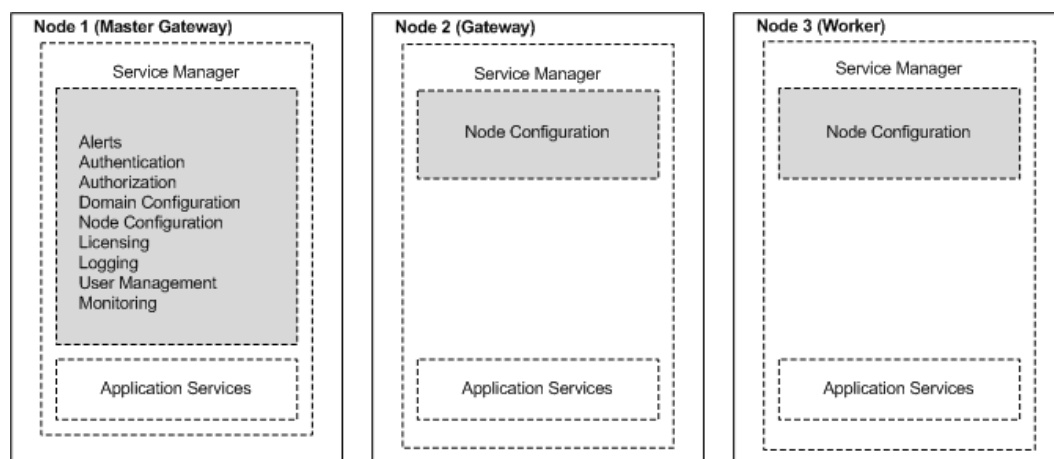
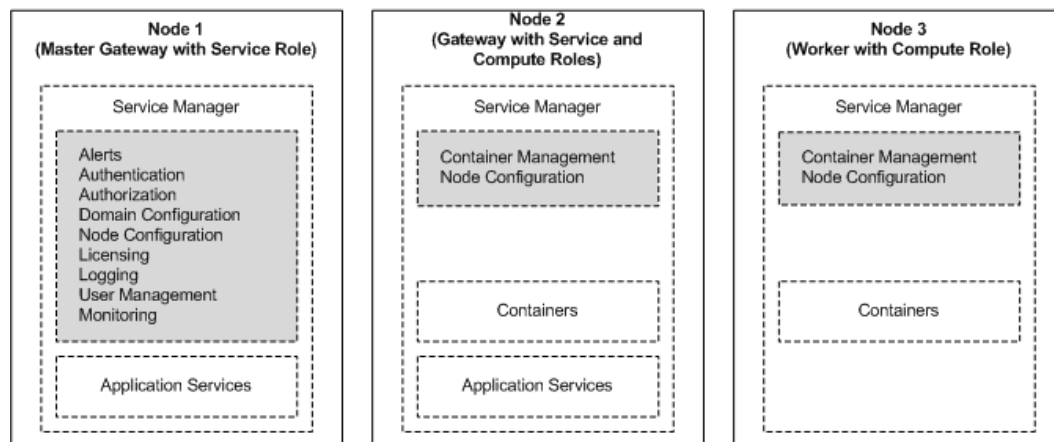

# Services d'application

Les services d'application représentent des fonctionnalités basées sur le serveur.

Les services d'application incluent des services que vous créez et des services système créés pour vous lors de la création du domaine. Un service système peut présenter une seule instance dans le domaine.

Les services d'application incluent les services suivants :

- Service Analyst
- Service de gestion de contenu
- Service d'intégration de données
- Service Metadata Manager
- Service de référentiel modèle
- Service d'intégration PowerCenter
- Service de référentiel PowerCenter
- Service d'écoute PowerExchange®
- Service de journalisation PowerExchange
- Service de gestionnaire de ressource
- Service SAP BW
- Service de planificateur
- Service Test Data Manager
- Hub des services Web

Lorsque vous configurez un service d'application, vous désignez un nœud sur lequel exécuter le processus de service. Lorsqu'un processus de service s'exécute, le gestionnaire de service affecte un numéro de port issu de la plage de numéros de ports affectés au nœud.

Le processus de service est la représentation de l'exécution d'un service actif sur un nœud. Le type de service détermine combien de processus de service peuvent s'exécuter en même temps. Par exemple, le service d'intégration PowerCenter peut faire tourner plusieurs processus de service simultanément si vous l'exécutez sur une grille.

Si vous disposez de l'option de haute disponibilité, vous pouvez exécuter un service sur plusieurs nœuds. Désignez le nœud principal sur lequel le service doit s'exécuter. Tous les autres nœuds sont des nœuds de sauvegarde pour le service. Si le nœud principal n'est pas disponible, le service s'exécute sur un nœud de sauvegarde. Vous pouvez souscrire aux alertes pour recevoir des notifications en cas de basculement d'un processus de service.

Si vous ne disposez pas de l'option de haute disponibilité, configurez un service à exécuter sur un seul nœud. Si vous attribuez le service à plusieurs nœuds, il ne démarre pas.

## Service Analyst

Le service Analyst est un service d'application qui exécute l'application Informatica Analyst dans le domaine Informatica. Il gère les connexions entre les composants de service et les utilisateurs qui se connectent à l'outil Analyst tool. Le service Analyst se connecte à un service d'intégration de données, un service de référentiel modèle, un service Metadata Manager et un service de recherche.

Le service Analyst spécifie également les connexions de base de données et les répertoires suivants :

- Répertoire de cache de fichier plat



- Répertoire du fichier d'exportation du glossaire d'entreprise
- Base de données d'audit de gestion des exceptions

Lorsque vous configurez le service Analyst, connectez-le à un service d'intégration de données pour exécuter des profils, des fiches d'évaluation et des spécifications de mappage. Vous pouvez également connecter le service Analyst à un service d'intégration de données qui exécute les flux de travail qui créent des tâches humaines. Connectez le service Analyst à un service de référentiel modèle afin d'identifier un référentiel modèle.

Connectez le service Analyst à un service Metadata Manager pour effectuer des opérations de lignage de données sur des fiches d'évaluation dans l'outil Analyst. Connectez le service Analyst à un service de recherche pour gérer les opérations de recherche dans l'outil Analyst.

Indiquez un répertoire de cache de fichier plat afin de stocker les données temporaires des fichiers plats que vous chargez. Indiquez un répertoire de glossaire métier pour stocker les fichiers temporaires que vous exportez depuis le glossaire métier.

Spécifiez une base de données comme base de données d'audit de gestion des exceptions afin d'écrire un suivi d'audit pour l'ensemble des opérations de tâches humaines dans une seule base de données. Lorsque vous spécifiez la base de données, spécifiez également le schéma des tables d'audit. La base de données stocke les données d'audit de l'ensemble du travail réalisé par les utilisateurs sur les instances de tâche humaine dans l'outil Analyst tool que le service Analyst gère. Si vous ne spécifiez pas de base de données et de schéma, le service Analyst écrit des données d'audit pour chaque instance de tâche humaine dans la base de données qui stocke les données de tâche humaine.

## Service de gestion de contenu

Le service de gestion de contenu est un service d'applications qui gère les données de référence. Le service fournit des propriétés de données de référence au service d'intégration de données et à l'outil Developer tool. Il génère également des mapplets à partir des spécifications de règle. Vous pouvez créer des spécifications de règle et générer des mapplets à partir de ces spécifications de règle dans l'outil Analyst tool.

Le service de gestion de contenu doit être disponible lorsque vous utilisez les ressources suivantes :

### **Données de référence d'adresse**

Le service de gestion de contenu gère les informations de configuration pour les données de référence d'adresse. Le service d'intégration de données applique les informations de configuration lorsqu'il exécute un mappage qui lit les données de référence d'adresse.

### **Fichiers de population d'identité**

Le service de gestion de contenu gère la liste des fichiers de population sur le nœud. Le service d'intégration de données applique la configuration de la population lorsqu'il exécute un mappage qui lit les fichiers de population.

### **Fichiers de modèle probabiliste et fichiers de modèle de classifieur**

Le service de gestion de contenu stocke les emplacements des fichiers de modèle probabiliste et de modèle de classifieur sur le nœud. Le service de gestion de contenu gère également le statut de compilation de chaque modèle.

### **Tables de référence**

Le service de gestion de contenu identifie la base de données qui stocke les valeurs de données pour les objets de la table de référence dans le référentiel modèle associé.

### **Spécifications de règle**

Le service de gestion de contenu génère des mapplets à partir des spécifications de règle. Le service Analyst sélectionne un service de gestion de contenu pour générer des mapplets. L'outil Analyst tool

utilise la configuration du service de référentiel modèle pour sélectionner le service de gestion de contenu.

## Service d'intégration de données

Le service d'intégration de données est un service d'application qui effectue des tâches d'intégration de données pour Informatica Analyst, Informatica Developer et les clients externes. Les tâches d'intégration de données incluent la prévisualisation des données et l'exécution des profils, des services de données SQL, des services Web et des mappages.

Le service d'intégration de données est un service d'application qui effectue des tâches d'intégration de données pour Informatica Developer. Les tâches d'intégration de données incluent la prévisualisation des données et l'exécution des profils et des mappages.

Lorsque vous lancez une commande depuis la ligne de commande ou un client externe pour exécuter les services de données SQL et les mappages dans une application, la commande envoie la demande au service d'intégration de données.

Vous pouvez configurer le service d'intégration de données pour qu'il s'exécute sur les objets de domaine suivants :

### Sur les nœuds

Si votre licence inclut la haute disponibilité, vous pouvez configurer le service pour qu'il s'exécute sur plusieurs nœuds. Par défaut, le service s'exécute sur le nœud principal. Si le nœud principal n'est pas disponible, le service s'exécute sur un nœud de sauvegarde. Si le processus de service échoue ou que le nœud devient indisponible, le service bascule sur un autre nœud. Si votre licence n'inclut pas la haute disponibilité, vous pouvez configurer le service pour qu'il s'exécute sur un nœud.

### Dans une grille

Si votre licence inclut une grille, vous pouvez configurer le service pour qu'il s'exécute sur la grille. Une grille est un alias attribué à un groupe de nœuds. Le service d'intégration de données répartit les tâches vers les nœuds disponibles attribués à la grille. Lorsque le service d'intégration de données s'exécute sur une grille, le service reste disponible en cas d'échec d'un processus de service ou si un nœud devient indisponible.

## Service de messagerie électronique

Le service de messagerie électronique est un service qui gère les notifications par courriel pour des glossaires d'entreprise, des fiches d'évaluation et des flux de travail.

Activez le service de messagerie électronique pour permettre aux utilisateurs de configurer des notifications par courriel.

Le service de messagerie électronique envoie par courriel les notifications suivantes :

- Notifications de Business Glossary.
- Notifications de la fiche d'évaluation.
- Notifications de flux de travail. Les notifications de flux de travail incluent des courriels envoyés à partir de tâches humaines et des tâches de notification dans les flux de travail que le service d'intégration de données exécute.

Vous pouvez configurer le service de façon à ce qu'il s'exécute sur plusieurs nœuds. Désignez le nœud principal sur lequel le service doit s'exécuter. Tous les autres nœuds sont des nœuds de sauvegarde pour le service. Si le nœud principal n'est pas disponible, le service s'exécute sur un nœud de sauvegarde.

## Metadata Manager Service

Le Metadata Manager Service est un service d'application qui exécute l'application Metadata Manager et gère les connexions entre les composants de Metadata Manager.

Utilisez Metadata Manager pour parcourir et analyser les métadonnées à partir de référentiels source distincts. Vous pouvez charger, parcourir et analyser des métadonnées à partir de sources d'application, de veille stratégique, d'intégration de données, de modélisation de données et de métadonnées relationnelles.

Vous pouvez configurer le Metadata Manager Service pour qu'il s'exécute sur un seul nœud. Le Metadata Manager Service n'est pas un service à disponibilité élevée. Cependant, vous pouvez exécuter plusieurs services Metadata Manager sur le même nœud.

## Service de référentiel modèle

Le service de référentiel modèle est un service d'application qui gère le référentiel modèle. Le référentiel modèle est une base de données relationnelle qui stocke les métadonnées des projets créés dans Informatica Analyst et Informatica Developer. Le référentiel modèle stocke également les informations de configuration et d'exécution pour les applications déployées sur un service d'intégration de données.

Le service de référentiel modèle est un service d'application qui gère le référentiel modèle. Le référentiel modèle est une base de données relationnelle qui stocke les métadonnées des projets créés dans Informatica Developer. Le référentiel modèle stocke également les informations de configuration et d'exécution pour les applications déployées sur un service d'intégration de données.

Vous pouvez configurer le service de référentiel modèle pour qu'il s'exécute sur un nœud. Le service de référentiel modèle n'est pas un service à disponibilité élevée. Cependant, vous pouvez exécuter plusieurs services de référentiel modèle sur le même nœud. Lorsque le service de référentiel modèle échoue, il redémarre automatiquement sur le même nœud.

## PowerCenter Integration Service

Le PowerCenter Integration Service exécute les sessions et workflows de PowerCenter. Lorsque vous configurez le PowerCenter Integration Service, vous pouvez indiquer l'emplacement de son exécution :

- Dans une grille. Lorsque vous configurez le service pour une exécution dans une grille, il peut être exécuté simultanément sur plusieurs nœuds. Le PowerCenter Integration Service répartit les tâches vers les nœuds disponibles assignés à la grille. Si vous ne disposez pas de l'option haute disponibilité, la tâche échoue si le processus de service ou le nœud devient indisponible. Si vous disposez de l'option haute disponibilité, le basculement et la récupération sont disponibles si un processus de service ou un nœud devient indisponible.
- Sur les nœuds. Si vous possédez l'option de haute disponibilité, vous pouvez configurer le service pour qu'il s'exécute sur plusieurs nœuds. Par défaut, il est exécuté sur le nœud principal. Si le nœud principal n'est pas disponible, il est exécuté sur un nœud de sauvegarde. Si le processus de service échoue ou que le nœud devient indisponible, le service bascule sur un autre nœud. Si vous ne disposez pas de l'option haute disponibilité, vous pouvez configurer le service à exécuter sur un seul nœud.

## Service de référentiel PowerCenter

Le service de référentiel PowerCenter gère le référentiel PowerCenter. Il récupère, insère et met à jour les métadonnées dans les tables de base de données du référentiel. Si le processus de service échoue ou si le nœud est indisponible, le service échoue.

Si vous possédez l'option de disponibilité élevée, vous pouvez configurer le service pour qu'il s'exécute sur les nœuds principal et de sauvegarde. Par défaut, le processus du service s'exécute sur le nœud principal. Si

Le processus du service échoue, un nouveau processus démarre sur le même nœud. Si le nœud est indisponible, un processus de service démarre sur un des nœuds de sauvegarde.

## Service d'écoute PowerExchange

Le service d'écoute PowerExchange est un service d'application qui gère le programme d'écoute PowerExchange. Le programme d'écoute PowerExchange gère la communication entre PowerCenter ou un client PowerExchange et une source de données pour les mouvements de données groupés et la capture des données de modification. Le PowerCenter Integration Service se connecte au programme d'écoute PowerExchange via le service d'écoute. Utilisez l'outil Administrator pour gérer le service et afficher ses journaux.

Si vous avez l'option de disponibilité élevée PowerCenter, vous pouvez exécuter le service d'écoute sur plusieurs nœuds. Si le processus du service d'écoute échoue sur le nœud principal, il bascule sur un nœud de secours.

## Service de journalisation PowerExchange

Le service de journalisation est un service d'application qui gère l'enregistreur PowerExchange pour Linux, UNIX et Windows. L'enregistreur PowerExchange capture les données de modification d'une source de données et écrit les données dans les fichiers journaux de l'enregistreur PowerExchange. Utilisez l'outil Administrator pour gérer le service et afficher ses journaux de service.

Si vous avez l'option de disponibilité élevée PowerCenter, vous pouvez exécuter le service de journalisation sur plusieurs nœuds. Si le processus du service de journalisation échoue sur le nœud principal, il reprend sur un nœud de secours.

## Service du gestionnaire de ressource

Le Service du gestionnaire de ressource est un service système qui gère les ressources de calcul dans le domaine et répartit les tâches pour garantir des performances et une évolutivité optimales. Le Service du gestionnaire de ressource collecte des informations sur les nœuds dotés du rôle de calcul. Le service fait correspondre les spécifications de la tâche avec la disponibilité des ressources afin d'identifier le nœud de calcul le plus approprié pour exécuter la tâche.

Le service de gestionnaire de ressource communique avec les nœuds de calcul dans une grille du service d'intégration de données. Activez le service de gestionnaire de ressource lorsque vous configurez une grille du service d'intégration de données pour exécuter les tâches dans des processus distants distincts.

Vous pouvez configurer le service de façon à ce qu'il s'exécute sur plusieurs nœuds. Désignez le nœud principal sur lequel le service doit s'exécuter. Tous les autres nœuds sont des nœuds de sauvegarde pour le service. Si le nœud principal n'est pas disponible, le service s'exécute sur un nœud de sauvegarde.

## Service SAP BW

Le service SAP BW écoute les requête RFC de SAP NetWeaver BI et initie les workflows pour extraire depuis ou charger dans SAP NetWeaver BI. La disponibilité du service SAP BW n'est pas élevée. Vous pouvez configurer se service pour qu'il s'exécute sur un nœud.

## Service de planificateur

Le service de planificateur est un service système qui gère les planifications pour les profils, les fiches d'évaluation, les mappages déployés et les flux de travail déployés.

Activez le service de planificateur pour créer, gérer et exécuter les planifications.

Vous pouvez configurer le service de façon à ce qu'il s'exécute sur plusieurs nœuds. Désignez le nœud principal sur lequel le service doit s'exécuter. Tous les autres nœuds sont des nœuds de sauvegarde pour le service. Si le nœud principal n'est pas disponible, le service s'exécute sur un nœud de sauvegarde.

## Hub de services Web

Le hub de services Web reçoit des requêtes provenant des clients de services web et affiche les workflows PowerCenter en tant que services. Le hub de services Web n'exécute pas un processus de service associé. Il exécute à l'intérieur du gestionnaire de services.

## Haute disponibilité

La haute disponibilité est une option qui élimine un point d'interruption unique dans le domaine et permet une interruption de service minimum en cas panne. La haute disponibilité comprend les composants suivants :

- Résilience. Capacité des services d'application à tolérer les pannes réseau temporaires jusqu'à ce que le délai de résilience expire ou que la panne du système externe soit réparée.
- Basculement. Migration d'un service d'application ou d'une tâche vers un autre nœud lorsque le nœud sur lequel s'exécute le processus de service est indisponible.
- Récupération. Exécution automatique des tâches après l'interruption d'un service. La récupération automatique est disponible pour les tâches du PowerCenter Integration Service et du PowerCenter Repository Service. Vous pouvez également récupérer manuellement les workflows et sessions du PowerCenter Integration Service. La récupération manuelle n'est pas un composant de la haute disponibilité.

## Stratégie d'utilisation des données Informatica

Informatica DiscoveryIQ est un outil d'utilisation du produit du domaine Informatica qui envoie à Informatica des rapports de routine sur l'utilisation des données et des statistiques système.

Informatica DiscoveryIQ charge les données vers Informatica 15 minutes après l'installation et la configuration du domaine Informatica. Le domaine envoie ensuite des données à Informatica à intervalles de quelques jours. La collecte et le chargement des données sont activés par défaut. Vous pouvez choisir de ne pas envoyer de statistiques d'utilisation à Informatica.

Si le réseau sur lequel vous installez les services Informatica requiert un serveur proxy pour communiquer avec le réseau externe, configurez les détails du proxy.

Informatica DiscoveryIQ permet à Informatica de contrôler l'état de l'environnement après l'analyse des statistiques système et des rapports de domaine. En fonction des rapports, Informatica peut vous transmettre des méthodes recommandées et d'autres recommandations pour résoudre les problèmes au

niveau du domaine. Les statistiques d'utilisation fournissent à Informatica des informations qui permettent de gérer de façon proactive l'implémentation du produit.

Informatica DiscoveryIQ transmet les données suivantes à Informatica :

- Détails du système d'exploitation
- Informations sur les processeurs
- Numéro de série de la clé de licence Informatica
- Informations sur la passerelle
- Options de domaine
- Options de nœud
- Informations des services d'application

## Configuration des détails de proxy d'Informatica DiscoveryIQ

Configurez les détails du serveur proxy si le réseau sur lequel vous installez les Services Informatica utilisent un serveur proxy pour communiquer avec le réseau externe.

1. Dans la zone d'en-tête de l'outil Administrator, cliquez sur **Gérer > Détails de proxy DiscoveryIQ**.
2. Entrez le domaine, le nom d'hôte et le numéro de port du serveur proxy.
3. Entrez le nom d'utilisateur et le mot de passe pour la connexion au serveur proxy.
4. Cliquez sur **OK** pour enregistrer les détails du serveur proxy.

## Désactivation de l'utilisation des données Informatica

Vous pouvez désactiver le chargement des données d'utilisation depuis le domaine Informatica dans l'outil Administrator.

1. Dans l'outil Administrator, cliquez sur **Aide > À propos de**.
2. Cliquez sur **Politique d'utilisation de données**.
3. Effacez **Activer la collecte des données d'utilisation**.
4. Cliquez sur **OK**.

## CHAPITRE 2

# Gestion de votre compte

Ce chapitre comprend les rubriques suivantes :

- [Présentation de la gestion de votre compte, 31](#)
- [Gestion du mot de passe, 31](#)
- [Préférences, 32](#)
- [Justificatifs d'identité d'Informatica Network, 32](#)

## Présentation de la gestion de votre compte

Gérez votre compte pour modifier votre mot de passe ou modifier les préférences de l'utilisateur.

Si vous avez un compte utilisateur natif, vous pouvez modifier votre mot de passe à tout moment avec l'application Modifier le mot de passe. Si une autre personne a créé votre compte utilisateur, modifiez votre mot de passe lors de la première connexion à l'outil Administrator.

Les préférences de l'utilisateur contrôlent les options qui s'affichent dans l'outil Administrator lorsque vous vous connectez. Les préférences de l'utilisateur n'affectent pas les options qui s'affichent quand un autre utilisateur se connecte à l'outil Administrator.

Vous pouvez configurer les justificatifs d'identité du portail MySupport Informatica pour votre compte de façon à pouvoir accéder à la base de connaissances Informatica depuis l'outil Administrator.

## Gestion du mot de passe

Vous pouvez changer le mot de passe via l'application de modification du mot de passe.

Vous pouvez ouvrir l'application de modification de mot de passe depuis l'outil Administrator tool ou à l'aide de l'URL suivante : `http://<fully qualified host name>:<port>/passwordchange/`

Le gestionnaire de service utilise le mot de passe utilisateur associé à un nœud de travail pour authentifier les utilisateurs du domaine. Si vous changez un mot de passe d'utilisateur associé à un ou à plusieurs nœuds de travail, le gestionnaire de service met à jour le mot de passe pour chaque nœud de travail. Le gestionnaire de service ne peut pas mettre à jour les nœuds qui ne sont pas en cours d'exécution. Pour les nœuds qui ne sont pas en cours d'exécution, le gestionnaire de service met à jour le mot de passe au redémarrage des nœuds.

**Remarque:** Pour un compte utilisateur LDAP, changez le mot de passe dans le service d'annuaire LDAP.

## Modification de votre mot de passe

Modifiez le mot de passe d'un compte utilisateur natif à tout moment. Pour un compte utilisateur créé par une autre personne, modifiez le mot de passe lors de la première connexion à l'outil Administrator.

1. Dans la zone d'en-tête de l'outil Administrator, cliquez sur **Gérer > Changer le mot de passe** .  
L'application de modification du mot de passe s'ouvre dans une nouvelle fenêtre du navigateur.
2. Entrez le mot de passe actuel dans la zone **Mot de passe** et le nouveau mot de passe dans les zones **Nouveau mot de passe** et **Confirmer le mot de passe**.
3. Cliquez sur **Mettre à jour** .

## Préférences

Vos préférences déterminent les options qui s'affichent dans l'outil Administrator lorsque vous vous connectez. Vos préférences n'affectent pas les options qui s'affichent quand un autre utilisateur se connecte à l'outil Administrator.

Le tableau suivant décrit les options que vous pouvez configurer pour vos préférences :

Option	Description
Abonnement aux alertes	Vous abonne aux alertes de domaine et de service. Vous devez avoir une adresse de courriel valide configurée pour votre compte d'utilisateur. La valeur par défaut est Non.
Affichage des propriétés personnalisées	Affiche les propriétés personnalisées dans le panneau de contenu lorsque vous cliquez sur un objet dans le navigateur. Vous utilisez des propriétés personnalisées afin de configurer le comportement d'Informatica dans des cas spécifiques ou pour optimiser les performances. Masquez les propriétés personnalisées pour éviter de modifier ces valeurs par inadvertance. N'utilisez des propriétés personnalisées que si le support client international Informatica vous y invite.

Pour modifier vos préférences, cliquez sur **Gérer > Préférences** dans la zone d'en-tête de l'outil Administrator tool.

## Justificatifs d'identité d'Informatica Network

Vous pouvez saisir vos justificatifs d'identité d'Informatica Network dans l'outil Administrator pour accéder à la base de connaissances Informatica depuis celui-ci.

Vous pouvez également afficher les résultats de recherche pour un message d'erreur dans la base de connaissances Informatica en cliquant sur le code du message d'erreur dans l'outil Administrator.



## Entrer les justificatifs d'identité d'Informatica Network

Entrez vos justificatifs d'identité d'Informatica Network afin d'accéder à la base de connaissances Informatica depuis l'outil Administrator tool.

1. Cliquez sur **Gérer > Justificatifs d'identité de l'assistance**.  
La fenêtre **Justificatifs d'identité de connexion d'Informatica Network** s'affiche.
2. Entrez vos justificatifs d'identité d'Informatica Network et l'ID de projet du client.
3. Cliquez sur **OK**.

## Recherche dans la base de connaissances Informatica

Vous pouvez rechercher des termes dans la base de connaissances Informatica directement depuis l'outil Administrator.

1. Cliquez sur **Aide > Rechercher dans la base de connaissances**.  
La fenêtre **Rechercher dans la base de connaissances** s'affiche.
2. Saisissez le terme à rechercher dans la zone de texte.
3. Cliquez sur **OK**.  
Les résultats de recherche s'affichent dans une fenêtre de navigateur distincte.

## CHAPITRE 3

# Utiliser Informatica Administrator

Ce chapitre comprend les rubriques suivantes :

- [Présentation de l'utilisation d'Informatica Administrator, 34](#)
- [Connexion à Informatica Administrator, 35](#)
- [Onglet Gérer, 37](#)
- [Onglet Gérer - Vue Domaine, 38](#)
- [Onglet Domaine – Vue Services et nœuds, 42](#)
- [Onglet Gérer - Vue Connexions, 52](#)
- [Onglet Gérer - Vue Planifications, 53](#)
- [Onglet Surveiller, 54](#)
- [Onglet Surveiller - Vue Résumé des statistiques, 55](#)
- [Onglet Surveiller- Vue Statistiques d'exécution, 56](#)
- [Onglet Journaux, 63](#)
- [Onglet Rapports, 63](#)
- [Onglet Sécurité, 64](#)
- [États des services, 67](#)
- [États des processus, 67](#)
- [États des tâches, 69](#)
- [Présentation d'Informatica Administrator Accessibility, 69](#)

## Présentation de l'utilisation d'Informatica Administrator

Informatica Administrator est l'outil que vous utilisez pour gérer le domaine et la sécurité Informatica.

Utilisez l'outil Administrator pour effectuer les types de tâches suivants :

- Tâches d'administration du domaine. Gérer des journaux, objets de domaine, autorisations d'utilisateurs et rapports de domaine. Générer et charger des diagnostics de nœuds. Surveiller les tâches et les applications du service d'intégration de données. Les objets de domaine comprennent des services d'applications, des nœuds, des grilles, des dossiers, des connexions de bases de données, des profils des systèmes d'exploitation et des licences.

- Tâches d'administration du domaine. Gérer des journaux, objets de domaine et autorisations utilisateur.
- Tâches d'administration de la sécurité. Permet de gérer les utilisateurs, les groupes, les rôles et les privilèges.

L'outil Administrator comprend les onglets suivants :

- **Gérer.** Permet d'afficher et de modifier les propriétés du domaine et les objets à l'intérieur du domaine.
- **Surveiller.** Permet d'afficher l'état des tâches de profil, de fiche d'évaluation, d'aperçu et de mappage, des services de données SQL, des services Web et des flux de travail pour chaque service d'intégration de données.
- **Surveiller.** Permet d'afficher l'état des tâches de profil, les tâches d'aperçu, les tâches de mappage, les services de données SQL et les services Web pour chaque service d'intégration de données.
- **Surveiller.** Permet d'afficher et de surveiller les déploiements Ultra Messaging.
- **Journaux.** Permet d'afficher les événements du journal pour le domaine et les services à l'intérieur du domaine.
- **Rapports.** Permet d'exécuter un rapport des services Web ou de gestion des licences.
- **Sécurité.** Permet de gérer les utilisateurs, les groupes, les rôles et les privilèges.
- **Nuage.** Permet d'afficher les informations relatives à votre organisation Informatica Cloud®.

L'outil Administrator possède les éléments d'en-tête suivants :

- **Se déconnecter.** Permet de se déconnecter de l'outil Administrator tool.
- **Gérer.** Permet de gérer votre compte.
- **Aide.** Accédez à l'aide de l'onglet actuel et déterminez la version d'Informatica.
- **Aide.** Accédez à l'aide de l'onglet actuel, déterminez la version d'Informatica et configurez la politique d'utilisation de données.

## Connexion à Informatica Administrator

Vous devez disposer d'un compte d'utilisateur pour vous connecter à l'application Web Informatica Administrator.

Si le domaine Informatica s'exécute sur un réseau avec l'authentification Kerberos, vous devez configurer le navigateur afin d'autoriser l'accès aux applications Web Informatica. Dans Microsoft Internet Explorer et Google Chrome, ajoutez l'URL de l'application Web Informatica à la liste des sites de confiance. Si vous utilisez Chrome version 41 ou ultérieure, vous devez également définir les stratégies `AuthServerWhitelist` et `AuthNegotiateDelegateWhitelist`.

1. Démarrez le navigateur Microsoft Internet Explorer ou Google Chrome.
2. Dans le champ **Adresse**, entrez l'URL de l'outil Administrator :
  - Si l'outil Administrator n'est pas configuré pour utiliser une connexion sécurisée, entrez l'URL suivante :
 

```
http://<fully qualified hostname>:<http port>/administrator/
```
  - Si l'outil Administrator est configuré pour utiliser une connexion sécurisée, entrez l'URL suivante :
 

```
https://<fully qualified hostname>:<http port>/administrator/
```

Le nom d'hôte et le port dans l'URL correspondent à ceux du nœud maître de passerelle. Si vous avez configuré une communication sécurisée pour le domaine, vous devez utiliser HTTPS dans l'URL pour pouvoir accéder à l'outil Administrator.

Si vous utilisez l'authentification Kerberos, le réseau utilise l'authentification unique. Vous n'avez pas besoin de vous connecter à l'outil Administrator à l'aide d'un nom d'utilisateur et d'un mot de passe.

3. Si vous n'utilisez pas l'authentification Kerberos, entrez le nom d'utilisateur, le mot de passe et le domaine de sécurité de votre compte d'utilisateur, puis cliquez sur **Connexion**.

Le champ **Domaine de sécurité** apparaît lorsque le domaine Informatica contient un domaine de sécurité LDAP. Si vous ne connaissez pas le domaine de sécurité auquel appartient votre compte d'utilisateur, contactez l'administrateur de domaine Informatica.

**Remarque:** Si vous connectez pour la première fois avec le nom d'utilisateur et le mot de passe fournis par l'administrateur du domaine, modifiez votre mot de passe pour maintenir la sécurité.

## URL Informatica Administrator

Dans l'URL de l'outil Administrator, <hôte>:<port> représente le nom d'hôte du nœud principal de passerelle et le numéro de port de l'outil Administrator.

Vous configurez le port de l'outil Administrator lorsque vous définissez le domaine. Vous pouvez définir le domaine pendant l'installation ou en exécutant le programme de ligne de commande *infasetup* DefineDomain. Si vous entrez le port du domaine au lieu du port de l'outil Administrator dans l'URL, le navigateur est dirigé vers le port de l'outil Administrator.

**Remarque:** Si le domaine bascule sur un nœud principal de passerelle différent, le nom d'hôte de l'URL de l'outil Administrator est le même que le nom d'hôte du nœud principal de passerelle choisi.

## Dépannage de la connexion à Informatica Administrator

Si le domaine Informatica utilise l'authentification Kerberos, vous pouvez rencontrer les problèmes suivants lorsque la connexion à l'outil Administrator :

**Je ne peux pas me connecter à l'outil Administrator à partir de la machine sur laquelle j'ai créé le nœud de passerelle du domaine.**

Après l'installation, si vous ne pouvez pas vous connecter à l'outil Administrator à partir de la machine sur laquelle vous avez créé le nœud de passerelle du domaine, effacez le cache du navigateur. Lorsque vous vous connectez pour la première à l'outil Administrator après l'installation, vous pouvez vous connecter uniquement avec le compte d'administrateur créé lors de l'installation. Si une autre identification de l'utilisateur est stockée dans le cache du navigateur, la connexion peut échouer.

**Une page vide s'affiche une fois que je me suis connecté à l'outil Administrator.**

Si une page vide s'affiche une fois que vous vous êtes connecté à l'outil Administrator, vérifiez que vous avez activé la délégation pour tous les comptes d'utilisateur avec les principaux du service utilisés dans le domaine Informatica. Pour activer la délégation, dans le service Microsoft Active Directory, définissez l'option **Approuver cet utilisateur pour la délégation à tous les services (Kerberos uniquement)** pour chaque compte d'utilisateur dont vous définissez un SPN.

# Onglet Gérer

Dans l'onglet **Gérer**, vous pouvez afficher et gérer le domaine et les objets qu'il contient.

Le contenu qui s'affiche et les tâches que vous pouvez effectuer dans l'onglet **Gérer** varient en fonction de la vue que vous sélectionnez. Vous pouvez sélectionner les vues suivantes :

- **Domaine.** Affichez et gérez le statut du domaine, l'utilisation des ressources et les événements.
- **Services et nœuds.** Affichez et gérez les services d'application et les nœuds.
- **Services et nœuds.** Affichez et gérez les services d'application et le nœud.
- **Connexions.** Affichage et gestion des connexions.
- **Planifications.** Afficher et gérer les planifications pour les profils, les fiches d'évaluation, les mappages déployés et les flux de travail déployés.

Le contenu qui s'affiche et les tâches que vous pouvez effectuer dans l'onglet **Gérer** varient en fonction de la vue que vous sélectionnez. Vous pouvez sélectionner la vue **Services et nœuds** pour gérer le service Ultra Messaging.

# Onglet Gérer - Vue Domaine

La vue **Domaine** affiche une présentation du domaine et de son contenu. Vous pouvez utiliser la vue Domaine pour surveiller le statut du domaine, l'utilisation des ressources et les événements. Vous pouvez également effectuer des actions de domaine, comme l'activation et la désactivation des services.

L'image suivante montre la vue **Domaine** de l'onglet **Gérer**

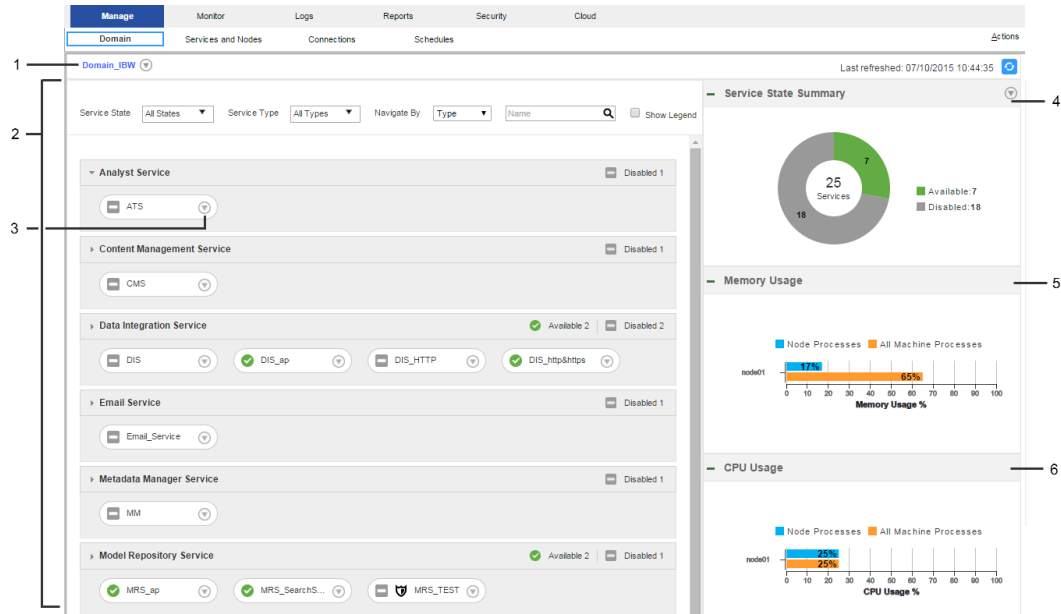

1. Menu Actions de domaine
2. Panneau de contenu
3. Menu Actions de l'objet
4. Résumé de l'état de service
5. Indicateur d'utilisation de la mémoire
6. Indicateur d'utilisation du processeur

La vue **Domaine** possède les composants suivants :

## Menu Actions de domaine

Le menu Actions de domaine vous permet d'afficher plus d'informations sur le domaine ou d'arrêter le domaine.

Il vous permet d'effectuer les tâches suivantes :

- Afficher les propriétés. Ouvrez la vue Services et nœuds et affichez les propriétés du domaine.
- Afficher l'historique. Ouvrez la vue Historique et affichez les événements du domaine depuis la dernière journée.
- Afficher les journaux. Ouvrez l'onglet Journaux et affichez le journal d'événements du gestionnaire de service depuis la dernière journée.
- Afficher l'historique des commandes. Ouvrez le panneau Historique des commandes et affichez les 50 commandes de cycle de vie de service les plus récentes qui ont été émises depuis l'outil Administrator tool.
- Arrêter le domaine.

## Panneau de contenu

Affiche les objets de domaine et leurs états. Les objets de domaine comprennent des services, des nœuds et des grilles.

Le tableau suivant décrit les méthodes que vous pouvez utiliser pour afficher les objets dans le panneau de contenu :

Méthode	Description
État de service	Filtrez les services selon les états suivants : - Tous les états - Disponible - Indisponible - Désactivé
Type de service	Filtrez certains ou tous les services du domaine.
Naviguer par	Groupez les objets par nœud, par type ou par dossier.
Rechercher	Recherchez un objet par nom. Vous pouvez utiliser un astérisque (*) comme caractère générique dans ce champ.
Afficher la légende	Affichez une liste des icônes d'état et des descriptions.

### Menu Actions d'objet

Les objets du panneau de contenu comprennent des menus Actions. Utilisez ces menus pour afficher les informations sur les objets de domaine ou pour effectuer des tâches courantes. Les informations que vous pouvez afficher et les tâches que vous pouvez effectuer varient selon l'objet que vous sélectionnez.

Utilisez le menu Actions de service pour effectuer les tâches suivantes :

- Afficher les propriétés. Ouvrez la vue Services et nœuds et affichez les propriétés du service.
- Afficher l'historique. Ouvrez la vue Historique et affichez les événements du service depuis la dernière journée.
- Afficher les journaux. Ouvrez l'onglet Journaux et affichez les événements de journaux de service depuis la dernière journée.
- Afficher les dépendances. Ouvrez le graphique Dépendance et affichez les dépendances directes du service.
- Recycler le service.
- Activez ou désactivez le service.

Utilisez le menu Actions pour effectuer les tâches suivantes :

- Afficher les propriétés. Ouvrez la vue Services et nœuds et affichez les propriétés du nœud.
- Afficher l'historique. Ouvrez la vue Historique et affichez les événements du nœud depuis la dernière journée.
- Afficher les dépendances. Ouvrez le graphique Dépendance et affichez les dépendances directes du nœud.
- Arrêter le nœud

Utilisez le menu Actions de grille pour effectuer les tâches suivantes :

- Afficher les propriétés. Ouvrez la vue Services et nœuds et affichez les propriétés de la grille.
- Afficher les dépendances. Ouvrez le graphique Dépendance et affichez les dépendances directes de la grille.

### Résumé de l'état de service

Le graphe en anneau affiche le nombre de services du domaine ainsi que leur état. Lorsque vous cliquez sur un état dans le graphe, le panneau de contenu affiche les services ayant cet état.

### Indicateurs d'utilisation des ressources

Graphes à barres qui comparent l'utilisation des ressources d'un processus de domaine à celle de tous les processus de la machine. La vue Domaine contient un indicateur d'utilisation de la mémoire et un indicateur d'utilisation du processeur.

### Menu Actions de l'onglet Gérer

Accédez à l'aide pour obtenir la vue Domaine.

## Panneau de détails

Lorsque vous sélectionnez un objet de domaine, le panneau **Détails** affiche des informations sur l'objet. Les informations que vous pouvez afficher varient selon l'objet que vous sélectionnez.

Le tableau suivant décrit les détails qui s'affichent en fonction de l'objet que vous sélectionnez dans le panneau de contenu :

Objet	Contenu du panneau de détails
Nœud	Nom et état du nœud. Cliquez sur le nom du nœud pour afficher les propriétés.
Service	Le panneau de détails affiche le contenu de service suivant : <ul style="list-style-type: none"><li>- Nom et état du service. Cliquez sur le nom du service pour afficher les propriétés.</li><li>- Nœud sur lequel le processus de service s'exécute. Cliquez sur le nom du nœud pour afficher les propriétés.</li><li>- État du nœud sur lequel le processus de service s'exécute.</li><li>- État du processus de service.</li></ul>
Service en cours d'exécution sur une grille	Le panneau de détails affiche le contenu suivant pour un service exécuté sur une grille : <ul style="list-style-type: none"><li>- Nom et état du service. Cliquez sur le nom du service pour afficher les propriétés.</li><li>- Nœuds de la grille : Cliquez sur le nom de nœud pour afficher les propriétés.</li><li>- État des nœuds sur lesquels le processus de service s'exécute.</li><li>- État des processus de service.</li></ul>
Service en mode haute disponibilité	Le panneau de détails affiche le contenu suivant pour un service hautement disponible : <ul style="list-style-type: none"><li>- Nom et état du service. Cliquez sur le nom du service pour afficher les propriétés.</li><li>- Nœuds sur lesquels le service est configuré pour s'exécuter. Cliquez sur le nom de nœud pour afficher les propriétés.</li><li>- État des nœuds sur lesquels le processus de service s'exécute.</li><li>- État du processus de service sur les nœuds.</li></ul>
Grille	Le panneau de détails affiche le contenu de grille suivant : <ul style="list-style-type: none"><li>- Nom et état de la grille. Cliquez sur le nom de la grille pour afficher les propriétés.</li><li>- Nœuds de la grille : Cliquez sur le nom de nœud pour afficher les propriétés.</li><li>- État des nœuds exécutés dans la grille.</li></ul>

## Indicateurs d'utilisation des ressources

Les indicateurs d'utilisation des ressources sont des graphiques et des graphiques à barres qui comparent l'utilisation des ressources d'un processus de domaine à celle de tous les processus de la machine.



Sélectionnez un processus de domaine à comparer avec tous les processus. Vous pouvez afficher les statistiques actuelles d'utilisation ou des statistiques pour les 60 dernières minutes.

Vous pouvez afficher les statistiques d'utilisation de la mémoire et du processeur. Choisissez si vous souhaitez afficher les statistiques actuelles ou les graphiques d'utilisation au cours des 60 dernières minutes. Cliquez sur la flèche de sélection et choisissez **Actuel** ou **Tendance de la dernière heure**.

L'image suivante présente l'utilisation des ressources actuelle dans un domaine qui contient un nœud :

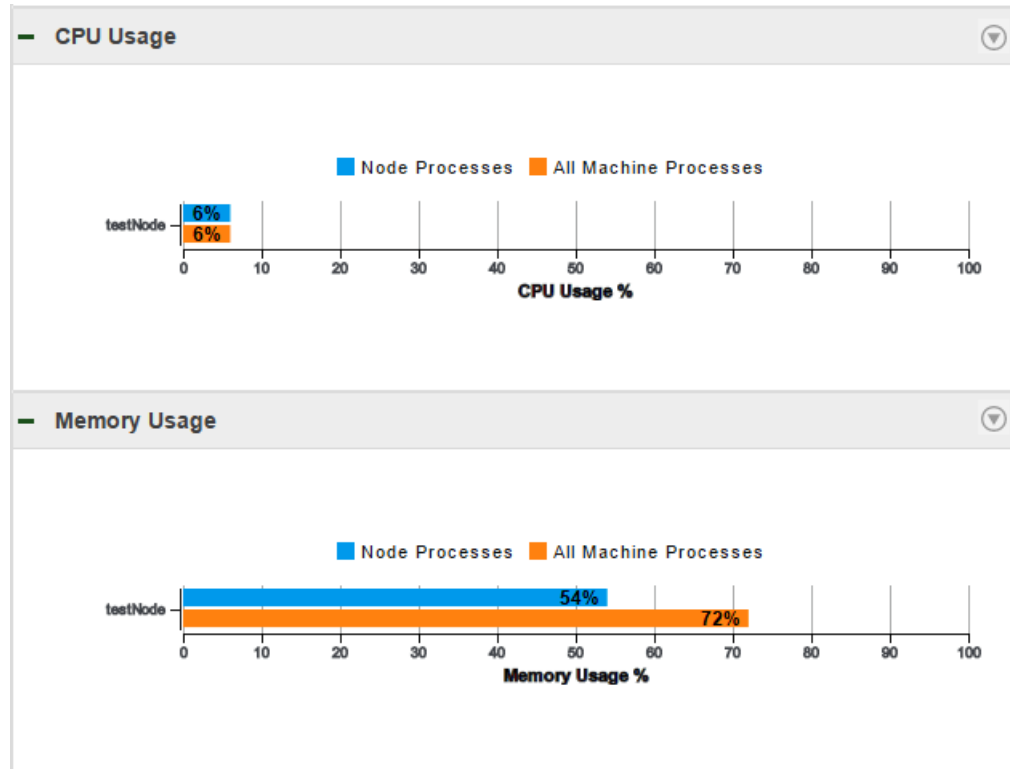

Les informations que les graphiques affichent varient en fonction de l'objet de domaine que vous sélectionnez.

Le tableau suivant décrit les informations que vous pouvez afficher lorsque vous sélectionnez le domaine ou un objet de domaine :

Objet de domaine	Contenu de l'indicateur d'utilisation
Domaine	L'indicateur d'utilisation affiche le contenu suivant : <ul style="list-style-type: none"> <li>- Nœuds du domaine.</li> <li>- Utilisation des ressources de tous les processus en cours d'exécution sur tous les nœuds du domaine.</li> <li>- Utilisation des ressources de tous les processus en cours d'exécution sur la machine.</li> </ul>
Nœud	L'indicateur d'utilisation affiche le contenu suivant : <ul style="list-style-type: none"> <li>- Nœud.</li> <li>- Utilisation des ressources de processus en cours d'exécution sur le nœud.</li> <li>- Utilisation des ressources de tous les processus en cours d'exécution sur la machine.</li> </ul>
Service	L'indicateur d'utilisation affiche le contenu suivant : <ul style="list-style-type: none"> <li>- Nœud sur lequel le processus de service s'exécute.</li> <li>- Utilisation des ressources du processus de service en cours d'exécution sur le nœud.</li> <li>- Utilisation des ressources de tous les processus en cours d'exécution sur la machine.</li> </ul>

Objet de domaine	Contenu de l'indicateur d'utilisation
Service en mode haute disponibilité	L'indicateur d'utilisation affiche le contenu suivant : <ul style="list-style-type: none"> <li>- Nœud sur lequel le processus de service est en cours d'exécution.</li> <li>- Utilisation des ressources du processus de service en cours d'exécution sur le nœud.</li> <li>- Utilisation des ressources de tous les processus en cours d'exécution sur la machine.</li> </ul>
Service en cours d'exécution sur une grille	L'indicateur d'utilisation affiche le contenu suivant : <ul style="list-style-type: none"> <li>- Tous les nœuds sur lesquels le processus de service s'exécute.</li> <li>- Utilisation des ressources du processus de service en cours d'exécution sur chaque nœud.</li> <li>- Utilisation des ressources de tous les processus en cours d'exécution sur la machine.</li> </ul>
Grille	L'indicateur d'utilisation affiche le contenu suivant : <ul style="list-style-type: none"> <li>- Tous les nœuds disponibles dans la grille.</li> <li>- Utilisation des ressources de tous les processus en cours d'exécution sur tous les nœuds du domaine.</li> <li>- Utilisation des ressources de tous les processus en cours d'exécution sur la machine.</li> </ul>

Si un lien **Plus d'informations...** s'affiche dans l'indicateur, vous pouvez cliquer dessus pour afficher la liste complète des nœuds du domaine. Vous pouvez trier la liste par nom de nœud, par utilisation de processus sur les nœuds ou par utilisation de processus sur la machine. Vous pouvez également rechercher dans la liste un nœud spécifique.

## Onglet Domaine – Vue Services et nœuds

La vue **Services et nœuds** affiche tous les services d'application et les nœuds définis dans le domaine. La vue **Services et nœuds** affiche tous les services d'application et le nœud défini dans le domaine.

La vue **Services et nœuds** possède les composants suivants :

### Navigateur

Il s'affiche dans le volet de gauche de l'onglet **Gérer**. Le navigateur affiche les types d'objets suivants :

- **Domaine.** Vous pouvez afficher un domaine, qui représente l'objet le plus haut de la hiérarchie du navigateur.
- **Dossiers.** Utilisez les dossiers pour organiser les objets de domaine dans le navigateur. Sélectionnez un dossier pour afficher les informations le concernant, de même que les objets qui s'y trouvent.
- **Services d'application.** Un service d'application représente une fonctionnalité basée serveur. Sélectionnez un service d'application pour afficher les informations sur le service et ses processus.
- **Services système.** Un service système est un service d'application qui peut présenter une seule instance dans le domaine. Sélectionnez un service système pour afficher les informations relatives au service et à ses processus.
- **Nœuds.** Un nœud représente une machine du domaine. Vous configurez les processus de service à exécuter sur des nœuds dotés du rôle de service.
- **Nœud.** Un nœud représente une machine du domaine. Vous configurez les processus de service à exécuter sur le nœud.
- **Grilles.** Créez une grille pour exécuter le service d'intégration de données ou le service d'intégration PowerCenter sur plusieurs nœuds. Sélectionnez une grille pour afficher les nœuds qui lui sont attribués.

- Licences. Créez une licence dans l'onglet **Gérer** à l'aide d'un fichier de clé de licence fourni par Informatica. Sélectionnez une licence pour afficher les services qui lui sont attribués.
- Licence. Affichez la licence et les services assignés à la licence.

Vous pouvez rechercher des nœuds, des services et des grilles dans le navigateur.

Vous pouvez rechercher des services dans le navigateur.

#### **Panneau de contenu**

Il apparaît dans le volet de droite de l'onglet **Gérer** et affiche des informations sur le domaine ou sur l'objet de domaine que vous sélectionnez dans le navigateur.

#### **Menu Actions dans le navigateur**

Lorsque vous sélectionnez un domaine dans le navigateur, vous pouvez créer un dossier, un service, un nœud, une grille ou une licence.

Lorsque vous sélectionnez un objet de domaine dans le navigateur, vous pouvez le supprimer, le déplacer dans un autre dossier ou actualiser les données qui le concernent.

#### **Menu Actions dans le navigateur**

Lorsque vous sélectionnez un objet de domaine dans le navigateur, vous pouvez actualiser l'objet.

#### **Menu Actions dans le navigateur**

Lorsque vous sélectionnez un objet de domaine dans le Navigateur, vous pouvez créer un dossier, un service, un nœud ou une licence.

#### **Menu Actions de l'onglet Gérer**

Lorsque vous sélectionnez le domaine dans le navigateur, vous pouvez arrêter le domaine ou en afficher les journaux.

Lorsque vous sélectionnez un nœud dans le navigateur, vous pouvez supprimer une association de nœuds, recalculer le benchmark du profil de processeur ou arrêter le nœud.

Lorsque vous sélectionnez un service dans le navigateur, vous pouvez redémarrer ou désactiver le service et configurer ses propriétés.

Lorsque vous sélectionnez une licence dans le navigateur, vous pouvez y ajouter une clé incrémentielle.

#### **Menu Actions de l'onglet Gérer**

Lorsque vous sélectionnez un domaine dans le navigateur, vous pouvez afficher les journaux du domaine.

Lorsque vous sélectionnez un service dans le navigateur, vous pouvez redémarrer ou désactiver le service et configurer ses propriétés.

Lorsque vous sélectionnez une licence dans le navigateur, vous pouvez y ajouter une clé incrémentielle.

#### **Menu Actions de l'onglet Gérer**

Lorsque vous sélectionnez le domaine dans le navigateur, vous pouvez arrêter le domaine ou en afficher les journaux.

Lorsque vous sélectionnez une licence dans le navigateur, vous pouvez y ajouter une clé incrémentielle.

## Recherche de navigateur

Vous pouvez rechercher et filtrer les nœuds, les services d'application et les grilles dans le navigateur. Vous pouvez rechercher et filtrer les services d'application dans le navigateur.

Vous pouvez effectuer les tâches suivantes dans la zone de recherche du navigateur :

### Faire une recherche par nom d'objet.

Dans la zone de texte de recherche, entrez le nom ou une partie du nom de l'objet recherché. Le navigateur affiche les résultats de la recherche.

### Filtrer par type d'objet.

Cliquez sur **Filtres**, puis sélectionnez le type d'objet par lequel filtrer. Si vous effectuez un filtre par nœuds, vous pouvez également filtrer par rôle de nœud. Si vous filtrez par services, vous pouvez également filtrer par type de service. Le navigateur affiche les résultats filtrés.

Cliquez sur **Filtres**, puis sélectionnez le type d'objet par lequel filtrer. Si vous filtrez par services, vous pouvez également filtrer par type de service. Le navigateur affiche les résultats filtrés.

L'image suivante illustre la zone de recherche du navigateur filtrée par nœuds avec les rôles de service et de calcul :

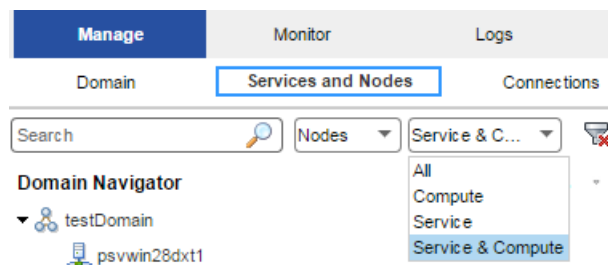

### Réinitialisez les filtres.

Cliquez sur **Réinitialiser les filtres** pour effacer les filtres ou le texte de recherche entré.

## Domaine

Vous pouvez afficher un domaine dans la vue **Services et nœuds** de l'onglet **Gérer**. Il s'agit de l'objet le plus haut dans la hiérarchie du navigateur.

Lorsque vous sélectionnez le domaine dans le navigateur, le panneau de contenu affiche les vues et les boutons suivants :

- Vue **Propriétés**. Affichez ou modifiez les propriétés de résilience du domaine.
- Vue **Ressources**. Affichez les ressources disponibles pour chaque nœud du domaine.
- Vue **Ressources**. Affichez les ressources disponibles.
- Vue **Autorisations**. Affichez ou modifiez les autorisations des groupes et utilisateurs du domaine.
- Vue **Diagnostiques**. Affichez les diagnostics de nœuds, générez et envoyez des diagnostics de nœud au responsable du service d'assistance à la clientèle ou modifiez les informations de connexion du portail client.
- Vue **Plug-ins**. Affichez les plug-ins enregistrés dans le domaine.
- Bouton **Afficher les journaux de domaines**. Affichez les journaux et les services du domaine.

Dans le menu **Actions** du navigateur, vous pouvez ajouter un dossier, un nœud, une grille, un service d'application ou une licence au domaine.

Dans le menu **Actions** de l'onglet **Gérer**, vous pouvez arrêter le domaine, afficher les journaux ou accéder à l'aide de la vue en cours.

Dans le menu **Actions** de l'onglet **Gérer**, vous pouvez afficher les journaux ou accéder à l'aide de la vue en cours.

Dans le menu **Actions** de l'onglet **Gérer**, vous pouvez arrêter le domaine, afficher les journaux ou accéder à l'aide de la vue en cours.

## Dossiers

Vous pouvez utiliser des dossiers dans le domaine pour organiser les objets et gérer la sécurité.

Les dossiers peuvent contenir des nœuds, des services, des grilles, des licences et d'autres dossiers.

Lorsque vous sélectionnez un dossier dans le navigateur, il s'ouvre pour afficher tous les objets du dossier. Le panneau de contenu affiche les informations suivantes :

- Vue **Propriétés**. Affiche le nom et la description du dossier.
- Vue **Autorisations**. Afficher ou modifier les autorisations des groupes et utilisateurs dans le dossier.

Dans le menu **Actions** du navigateur, vous pouvez supprimer le dossier, le déplacer vers un autre dossier, actualiser le contenu de l'onglet **Gérer** ou accéder à l'aide de l'onglet actif.

**Remarque:** Le dossier System\_Services est généré automatiquement lors de la création du domaine. Il contient tous les services système. Un service système est un service d'application qui peut présenter une seule instance dans le domaine. Vous ne pouvez pas supprimer, déplacer ni modifier les propriétés ou le contenu du dossier System\_Services.

## Services d'application

Les services d'application sont un groupe de services qui représentent la fonctionnalité basée sur le serveur Informatica.

La vue **Services et nœuds** de l'onglet **Gérer** permet de créer et gérer les services d'application suivants :

La vue **Services et nœuds** de l'onglet **Gérer** permet de créer et gérer les services d'application suivants :

La vue **Services et nœuds** de l'onglet **Gérer** permet de créer et gérer le service Ultra Messaging.

### Service Analyst

Exécute Informatica Analyst dans le domaine Informatica. Le service Analyst gère les connexions entre les composants de service et les utilisateurs qui accèdent à Informatica Analyst.

Le service Analyst se connecte à un service d'intégration de données, un service de référentiel modèle, un service Metadata Manager et un service de recherche. Le service Analyst spécifie également un répertoire de cache de fichier plat, un répertoire pour les fichiers d'exportation du glossaire d'entreprise et une base de données d'audit de gestion des exceptions.

Vous pouvez créer et redémarrer le service Analyst dans le domaine Informatica pour accéder à l'outil Analyst tool. Vous pouvez démarrer l'outil Analyst tool à partir de l'outil Administrator tool.

Lorsque vous sélectionnez un service Analyst dans le navigateur, le panneau de contenu affiche les informations suivantes :

- Vue **Propriétés**. Affichez l'état du service et l'URL du service Analyst. Gérez les propriétés générales de référentiel modèle, d'intégration de données, de tâche humaine, de Metadata Manager, de cache de fichier plat, d'exportation du glossaire d'entreprise, de journalisation et les propriétés personnalisées.

- Vue **Processus**. Affichez l'état du processus de service sur chaque nœud. Affichez et modifiez les propriétés du processus de service sur chaque nœud affecté.
- Vue **Autorisations**. Affichez ou modifiez les autorisations des groupes et utilisateurs dans le service Analyst.
- Menu **Actions**. Gérez le service et le contenu du référentiel.

### Service de gestion de contenu

Gère les données de référence et compile des spécifications de règle en mapplets.

Lorsque vous sélectionnez un service de gestion de contenu dans le navigateur, le panneau de contenu affiche les informations suivantes :

- Vue **Propriétés**. Affichez l'état du service. Gérez les propriétés générales, principales, d'intégration de données, de référentiel modèle, de données de table de référence, de fichiers temporaires, de journalisation et les propriétés personnalisées.
- Vue **Processus**. Affichez l'état du processus de service sur chaque nœud. Affichez et modifiez les propriétés du processus de service sur chaque nœud affecté.
- Vue **Autorisations**. Affichez ou modifiez les autorisations des groupes et utilisateurs dans le service de gestion de contenu.
- Menu **Actions**. Gérez le service.

### Service d'intégration de données

Exécute les tâches d'intégration de données pour Informatica Analyst, Informatica Developer et les clients externes. Lorsque vous prévisualisez ou exécutez les profils de données, les services de données SQL et les mappages dans Informatica Analyst ou Informatica Developer, l'application envoie les demandes au service d'intégration de données pour effectuer les tâches d'intégration de données. Lorsque vous lancez une commande depuis la ligne de commande ou un client externe pour exécuter les services de données SQL et les mappages dans une application, la commande envoie la demande au service d'intégration de données.

Lorsque vous sélectionnez un service d'intégration de données dans le navigateur, le panneau de contenu affiche les informations suivantes :

- Vue **Propriétés**. Affichez l'état du service. Gérez les propriétés générales, du référentiel modèle, de journalisation, d'objet de données logiques et de cache de table virtuelle, de profilage, de cache d'objet de données et les propriétés personnalisées. Définissez l'option de déploiement par défaut.
- Vue **Processus**. Affichez l'état du processus de service sur chaque nœud. Affichez et modifiez les propriétés du processus de service sur chaque nœud affecté.
- Vue **Applications**. Démarrez et arrêtez les applications et services de données SQL. Sauvegardez les applications. Gérez les propriétés d'application.
- Menu **Actions**. Gérez le service et le contenu du référentiel.

### Service d'intégration de données

Effectue les tâches d'intégration de données pour Informatica Developer. Lorsque vous prévisualisez ou exécutez des mappages dans Informatica Developer, l'application envoie des demandes au service d'intégration de données pour effectuer les tâches d'intégration de données. Lorsque vous lancez une commande depuis la ligne de commande ou un client externe pour exécuter des mappages dans une application, la commande envoie la demande au service d'intégration de données.

- Vue **Propriétés**. Affichez l'état du service. Gérez les propriétés générales, du référentiel modèle, de la journalisation, du cache des objets de données logiques, du profilage, du cache des objets de données et les propriétés personnalisées. Définissez l'option de déploiement par défaut.

- Vue **Processus**. Affichez l'état du processus de service sur chaque nœud. Affichez et modifiez les propriétés du processus de service sur chaque nœud affecté.
- **Vue Applications**. Démarrez, arrêtez et sauvegardez les applications. Gérez les propriétés d'application.
- Menu **Actions**. Gérez le service et le contenu du référentiel.

### Service Metadata Manager

Exécute l'application Metadata Manager et gère les connexions entre les composants de Metadata Manager.

Lorsque vous sélectionnez un service Metadata Manager dans le navigateur, le panneau de contenu affiche les informations suivantes :

- Vue **Propriétés**. Affichez l'état du service et l'URL de l'instance du service Metadata Manager. Affichez ou modifiez les propriétés de Metadata Manager.
- **Vue Services associés**. Affichez et configurez le service d'intégration associé au service Metadata Manager.
- **Vue Autorisations**. Affichez ou modifiez les autorisations des groupes et utilisateurs dans le service Metadata Manager.
- Menu **Actions**. Gérez le service et le contenu du référentiel.

### Service de référentiel modèle

Gère le référentiel modèle. Le référentiel modèle stocke les métadonnées créées par les produits Informatica, telles qu'Informatica Developer, Informatica Analyst, le service d'intégration de données et Informatica Administrator. Le référentiel modèle permet la collaboration des produits.

Lorsque vous sélectionnez un service de référentiel modèle dans le navigateur, le panneau de contenu affiche les informations suivantes :

- Vue **Propriétés**. Affichez l'état du service. Gérez les propriétés générales, de base de données de référentiel, de recherche et personnalisées.
- Vue **Processus**. Affichez l'état du processus de service sur chaque nœud. Affichez et modifiez les propriétés du processus de service sur chaque nœud affecté.
- Menu **Actions**. Gérez le service et le contenu du référentiel.

### Service de référentiel modèle

Gère le référentiel modèle. Le référentiel modèle stocke les métadonnées créées par Informatica Developer, le service d'intégration de données et Informatica Administrator. Le référentiel modèle permet la collaboration des produits.

Lorsque vous sélectionnez un service de référentiel modèle dans le navigateur, le panneau de contenu affiche les informations suivantes :

- Vue **Propriétés**. Affichez l'état du service. Gérez les propriétés générales, de base de données de référentiel, de recherche et personnalisées.
- Vue **Processus**. Affichez l'état du processus de service sur chaque nœud. Affichez et modifiez les propriétés du processus de service sur chaque nœud affecté.
- Menu **Actions**. Gérez le service et le contenu du référentiel.

### Service d'intégration PowerCenter

Exécute les sessions et flux de travail PowerCenter. Sélectionnez un service d'intégration PowerCenter dans le navigateur pour accéder aux informations sur le service.

Lorsque vous sélectionnez un service d'intégration PowerCenter dans le navigateur, le panneau de contenu affiche les informations suivantes :

- Vue **Propriétés**. Affichez l'état du service. Affichez ou modifiez les propriétés du service d'intégration.
- Vue **Référentiel associé**. Affichez ou modifiez le référentiel associé au service d'intégration.
- Vue **Processus**. Affichez l'état du processus de service sur chaque nœud. Affichez ou modifiez les propriétés du processus de service sur chaque nœud affecté.
- Vue **Autorisations**. Affichez ou modifiez les autorisations des groupes et utilisateurs dans le service d'intégration.
- Menu **Actions**. Gérez le service.

#### Service de référentiel PowerCenter

Gère le référentiel PowerCenter. Il récupère, insère et met à jour les métadonnées dans les tables de la base de données du référentiel. Sélectionnez un service de référentiel PowerCenter dans le navigateur pour accéder aux informations sur le service.

Lorsque vous sélectionnez un service de référentiel PowerCenter dans le navigateur, le panneau de contenu affiche les informations suivantes :

- Vue **Propriétés**. Affichez l'état et le mode de fonctionnement du service. Gérez les propriétés générales et avancées, les attributions de nœud et les propriétés de la base de données.
- Vue **Processus**. Affichez l'état du processus de service sur chaque nœud. Affichez et modifiez les propriétés du processus de service sur chaque nœud affecté.
- Vue **Connexions et verrous**. Affichez et fermez les connexions au référentiel et les verrous d'objet.
- Vue **Plug-ins**. Affichez et gérez les plug-ins enregistrés.
- Vue **Autorisations**. Affichez ou modifiez les autorisations des groupes et utilisateurs dans le service de référentiel PowerCenter.
- Menu **Actions**. Gérez le contenu du référentiel et effectuez des tâches administratives.

#### Service d'écoute PowerExchange

Exécute l'écouteur PowerExchange.

Lorsque vous sélectionnez un service d'écoute dans le navigateur, le panneau de contenu affiche les informations suivantes :

- Vue **Propriétés**. Affichez l'état du service et l'URL de l'instance du service d'écoute PowerExchange. Affichez ou modifiez les propriétés du service d'écoute.
- Menu **Actions**. Contient des actions que vous pouvez effectuer sur le service d'écoute, comme l'affichage des journaux ou l'activation et la désactivation du service.

#### Service de journalisation PowerExchange

Exécute le service de journalisation PowerExchange pour Linux, UNIX et Windows.

Lorsque vous sélectionnez un service de journalisation dans le navigateur, le panneau de contenu affiche les informations suivantes :

- Vue **Propriétés**. Affichez l'état du service et l'URL de l'instance du service de journalisation PowerExchange. Affichez ou modifiez les propriétés du service de journalisation.
- Menu **Actions**. Contient des actions que vous pouvez effectuer sur le service de journalisation, comme l'affichage des journaux ou l'activation et la désactivation du service.



### Service SAP BW

Écoute les demandes RFC de SAP BW et initie les flux de travail à extraire depuis ou à charger dans SAP BW. Sélectionnez un service SAP BW dans le navigateur pour accéder aux propriétés et autres informations sur le service.

Lorsque vous sélectionnez un service SAP BW dans le navigateur, le panneau de contenu affiche les informations suivantes :

- Vue **Propriétés**. Affichez l'état du service. Gérez les propriétés générales et les affectations de nœud.
- **Vue** Service d'intégration associé. Affichez ou modifiez le service d'intégration associé au service SAP BW.
- Vue **Processus**. Affichez l'état du processus de service sur chaque nœud. Affichez ou modifiez le répertoire du fichier de paramètres BWParam.
- Vue **Autorisations** . Affichez ou modifiez les autorisations des groupes et utilisateurs dans le service SAP BW.
- Menu **Actions**. Gérez le service.

### Hub des services Web

Passerelle de service Web pour les clients externes. Traite les demandes SOAP depuis les clients de service Web qui veulent accéder à la fonctionnalité PowerCenter via les services Web. Les clients de service Web accèdent au service d'intégration PowerCenter et au service de référentiel PowerCenter via le hub des services Web.

Lorsque vous sélectionnez un hub des services Web dans le navigateur, le panneau de contenu affiche les informations suivantes :

- Vue **Propriétés**. Affichez l'état du service. Affichez ou modifiez les propriétés du hub des services Web.
- **Vue** Référentiel associé. Affichez les services de référentiel PowerCenter associés au hub des services Web.
- Vue **Autorisations**. Affichez ou modifiez les autorisations des groupes et utilisateurs dans le hub des services Web.
- Menu **Actions**. Gérez le service.

### Service Ultra Messaging

Exécute le système de surveillance Ultra Messaging dans le domaine Informatica. Il gère les connexions entre les composants de service et les utilisateurs qui ont accès au système de surveillance Ultra Messaging.

Lorsque vous sélectionnez le service Ultra Messaging dans le navigateur, le panneau de contenu affiche les informations suivantes :

- Service
- Vue **Propriétés**. Affichez ou modifiez les propriétés du service Ultra Messaging.
- Vue **Configurations**. Affichez ou modifiez les configurations des composants de surveillance.
- Menu **Actions**. Accès à l'aide concernant la vue actuelle.

## Services système

Un service système est un service d'application qui peut présenter une seule instance dans le domaine. Les services système sont créés lorsque vous créez le domaine. Vous pouvez les activer, les désactiver et les configurer.

Vous pouvez gérer les services système dans la vue **Services et nœuds** de l'onglet **Gérer**

L'image suivante montre le dossier Services système dans le navigateur de domaine de la vue **Services et nœuds** :

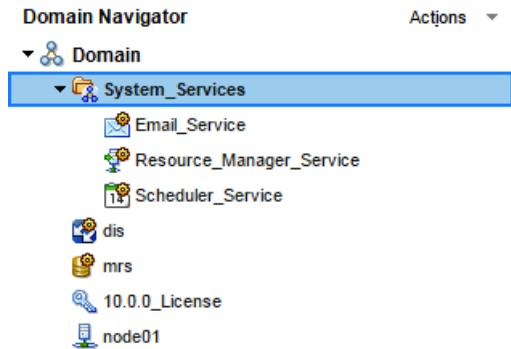

Vous pouvez gérer les services système suivants :

### Service de messagerie électronique

Le service de messagerie électronique envoie des notifications par courriel pour les glossaires d'entreprise, les fiches d'évaluation et les flux de travail. Activez le service de messagerie électronique pour permettre aux utilisateurs de configurer des notifications par courriel.

Lorsque vous sélectionnez le service de messagerie électronique dans le dossier Services système du navigateur, le panneau de contenu affiche les vues et les boutons suivants :

- Vue **Propriétés**. Affichez l'état du service. Gérez les options du référentiel modèle et les propriétés du serveur de messagerie électronique du service.
- Vue **Processus**. Affichez l'état du processus de service de chaque nœud attribué.
- Vue **Autorisations**. Affichez ou modifiez les autorisations du groupe et de l'utilisateur dans le service.
- Menu **Actions**. Gérez le service.

### Service de gestionnaire de ressource

Le service de gestionnaire de ressource gère les ressources de calcul dans le domaine et répartit les tâches pour garantir des performances et une évolutivité optimales. Le service de gestionnaire de ressource collecte des informations sur les nœuds dotés du rôle de calcul. Le service fait correspondre les spécifications de la tâche avec la disponibilité des ressources afin d'identifier le nœud de calcul le plus approprié pour exécuter la tâche.

Le service de gestionnaire de ressource communique avec les nœuds de calcul dans une grille du service d'intégration de données. Activez le service de gestionnaire de ressource lorsque vous configurez une grille du service d'intégration de données pour exécuter les tâches dans des processus distants distincts.

Lorsque vous sélectionnez le service de gestionnaire de ressource dans le dossier Services système du navigateur, le panneau de contenu affiche les vues et les boutons suivants :

- Vue **Propriétés**. Affichez l'état du service. Gérez le niveau de journal ainsi que les nœuds principaux et de sauvegarde du service.

- Vue **Processus**. Affichez l'état du processus de service de chaque nœud attribué.
- Vue **Autorisations**. Affichez ou modifiez les autorisations du groupe et de l'utilisateur dans le service.
- Menu **Actions**. Gérez le service.

### Service de planificateur

Le service de planificateur gère les planifications pour les profils, les fiches d'évaluation, les mappages déployés et les flux de travail déployés. Activez le service de planificateur pour créer, gérer et exécuter les planifications.

Lorsque vous sélectionnez le service de planificateur dans le dossier Services système du navigateur, le panneau de contenu affiche les vues et les boutons suivants :

- Vue **Propriétés**. Affichez l'état du service. Gérez le niveau de journal, les nœuds principaux et de sauvegarde ainsi que les options du service de référentiel modèle du service.
- Vue **Processus**. Affichez l'état du processus de service pour chaque nœud attribué et configurez les propriétés du processus.
- Vue **Autorisations**. Affichez ou modifiez les autorisations du groupe et de l'utilisateur dans le service.
- Menu **Actions**. Gérez le service.

## Nœuds

Un nœud est une représentation logique d'une machine physique dans le domaine. Dans la vue Services et nœuds de l'onglet Gérer, vous attribuez des ressources aux nœuds et configurez des processus de service de façon à ce qu'ils s'exécutent sur les nœuds disposant du rôle de service.

Lorsque vous sélectionnez un nœud dans le navigateur, le panneau de contenu affiche les informations suivantes :

- Vue **Propriétés**. Affichez le statut du nœud. Affichez ou modifiez les propriétés du nœud, telles que le répertoire de sauvegarde du référentiel ou la plage des numéros de port pour les processus exécutés sur le nœud.
- Vue **Processus**. Affichez le statut des processus configurés pour s'exécuter sur le nœud. Les processus de service s'exécutent sur les nœuds dotés du rôle de service.
- Vue **Ressources**. Affichez ou modifiez les ressources assignées au nœud.
- Vue **Autorisations**. Affichez ou modifiez les autorisations des groupes et utilisateurs pour le nœud.

Le menu **Actions** du navigateur vous permet de supprimer le nœud, de le déplacer vers un autre dossier, d'actualiser le contenu de l'onglet **Gérer** ou d'accéder à l'aide sur l'onglet actif.

Le menu **Actions** du navigateur vous permet d'actualiser le contenu de l'onglet **Gérer** ou d'accéder à l'aide sur l'onglet actif.

Le menu **Actions** du navigateur vous permet d'actualiser le contenu de l'onglet **Gérer**, de supprimer le nœud ou d'accéder à l'aide sur l'onglet actif.

Le menu **Actions** de l'onglet **Gérer** vous permet de supprimer l'association de nœuds, de recalculer le benchmark du profil du processeur ou d'arrêter le nœud.

## Grilles

Une grille est un alias assigné à un groupe de nœuds qui exécutent des tâches du service d'intégration PowerCenter ou du service d'intégration de données.

Lorsque vous exécutez une tâche dans une grille, le service d'intégration répartit le traitement vers plusieurs nœuds de la grille. Par exemple, lorsque vous exécutez un profil dans une grille, le service d'intégration de données segmente le travail en plusieurs tâches et assigne chaque tâche à un nœud de la grille. Vous attribuez des nœuds à la grille dans la vue **Services et nœuds** de l'onglet **Gérer**.

Lorsque vous sélectionnez une grille dans le navigateur, le panneau de contenu affiche les informations suivantes :

- Vue **Propriétés**. Afficher ou modifier les assignations de nœud à une grille.
- **Vue** Autorisations. Afficher ou modifier les autorisations des groupes et utilisateurs sur la grille.

Dans le menu **Actions** du navigateur, vous pouvez supprimer la grille, la déplacer vers un dossier, actualiser le contenu dans l'onglet **Gérer** ou accéder au volet d'aide de l'onglet actif.

## Licences

Vous pouvez créer un objet de licence dans l'onglet **Gérer** à l'aide d'un fichier de clé de licence fourni par Informatica.

Une fois la licence créée, vous pouvez affecter des services à la licence.

Lorsque vous sélectionnez une licence dans le navigateur, le panneau de contenu affiche les informations suivantes :

- Vue **Propriétés**. Afficher les propriétés de la licence, comme les plateformes prises en charge, les référentiels et les options sous licence. Vous pouvez également modifier la description de la licence.
- **Vue** Services assignés. Afficher ou modifier les services assignés à la licence.
- **Vue** Options. Afficher les options PowerCenter sous licence.
- Vue **Options**. Afficher les options Ultra Messaging sous licence.
- Vue **Autorisations**. Afficher ou modifier les autorisations de la licence.

Dans le menu **Actions** du navigateur, vous pouvez supprimer la licence, déplacer la licence dans un dossier, actualiser le contenu dans l'onglet **Gérer** ou accéder au volet d'aide de l'onglet actif.

Le menu **Actions** du navigateur vous permet d'actualiser le contenu de l'onglet **Gérer** ou d'accéder au volet d'aide de l'onglet actif.

Dans le menu **Actions** du navigateur, vous pouvez supprimer la licence, déplacer la licence dans un dossier, actualiser le contenu dans l'onglet **Gérer** ou accéder au volet d'aide de l'onglet actif.

Dans le menu **Actions** de l'onglet **Gérer**, vous pouvez ajouter une clé incrémentielle à une licence.

## Onglet Gérer - Vue Connexions

La vue **Connexions** affiche le domaine et toutes les connexions du domaine.

L'onglet **Connexions** possède les composants suivants :

### Navigateur

Affiche le domaine et les connexions dans le domaine.

### Menu Actions dans le Navigateur.

Lorsque vous sélectionnez un domaine dans le Navigateur, vous pouvez créer une connexion.

Lorsque vous sélectionnez une connexion dans le Navigateur, vous pouvez la supprimer.

### Panneau de contenu

Affiche les informations relatives au domaine ou à la connexion que vous sélectionnez dans le navigateur.

Lorsque vous sélectionnez le domaine dans le navigateur, le panneau de contenu affiche toutes les connexions du domaine. Vous pouvez filtrer ou trier les connexions, ou rechercher des connexions spécifiques dans le panneau de contenu.

Lorsque vous sélectionnez une connexion dans le navigateur, le panneau de contenu affiche des informations sur la connexion. Les tâches que vous pouvez effectuer pour la connexion varient en fonction des vues que vous sélectionnez :

- **Vue Propriétés.** Afficher ou modifier les propriétés de la connexion.
- **Vue Pooling.** Afficher ou modifier les propriétés du pooling pour la connexion.
- **Vue Autorisations.** Afficher ou modifier les autorisations des groupes et des utilisateurs de la connexion.

### Menu Actions de l'onglet Gérer

Lorsque vous sélectionnez une connexion dans le navigateur, vous pouvez la tester.

## Onglet Gérer - Vue Planifications

Utilisez la vue **Planifications** pour afficher et gérer les planifications des mappages déployés et des flux de travail.

La vue **Planifications** possède les composants suivants :

#### Navigateur

Affiche le domaine et les planifications du domaine.

#### Vue Toutes les planifications

Lorsque vous sélectionnez le domaine dans le navigateur, la vue **Toutes les planifications** affiche le nom, l'état et la description des planifications du domaine.

#### Vue Propriétés

Lorsque vous sélectionnez une planification dans le navigateur, la vue **Propriétés** en affiche les détails.

#### Vue Tâches planifiées

Lorsque vous sélectionnez le domaine dans le navigateur, la vue **Tâches planifiées** affiche les détails des tâches planifiées du domaine.

Lorsque vous sélectionnez une planification dans le navigateur, la vue **Tâches planifiées** affiche les détails relatifs aux tâches en cours d'exécution selon cette planification.

#### Menu Actions de l'onglet Gérer

Les actions que vous pouvez effectuer dans le menu Actions varient selon la vue que vous sélectionnez.

Vous pouvez effectuer les actions suivantes dans le menu Actions :

- Créer une planification
- Modifier une planification
- Supprimer une planification
- Suspendre une planification
- Reprendre une planification
- Actualiser
- Annuler la planification d'un objet
- Réinitialiser les filtres
- Accéder à l'aide

## Onglet Surveiller

L'onglet **Surveiller** vous permet de surveiller les service d'intégration de données et les objets d'intégration exécutés dans le service d'intégration de données.

Vous pouvez surveiller les objets suivants dans l'onglet **Surveiller** :

- Tâches ad hoc. Comprend des profils, des profils de données d'entreprise, des mappages, des fiches d'évaluation, des tables de référence et des aperçus.
- Tâches ad hoc. Comprend des profils, des profils de données d'entreprise, des mappages et des aperçus.
- Applications. Comprend des mappages déployés, des objets de données logiques, des services de données SQL, des services Web et des flux de travail.
- Applications. Comprend des mappages déployés, des objets de données logiques et des flux de travail.
- Connexions du service de données SQL.
- Demandes. Comprend des demandes du service de données SQL et des demandes de service Web.

Vous pouvez sélectionner les vues suivantes :

- Vue **Résumé des statistiques**. Affichez des informations graphiques à propos de l'état de l'objet, de la distribution et de l'utilisation des ressources à travers les services d'intégration de données.
- Vue **Statistiques d'exécution**. Affichez des propriétés, des statistiques et des rapports pour les objets que le service d'intégration de données exécute.

# Onglet Surveiller - Vue Résumé des statistiques

La vue **Résumé des statistiques** affiche les statistiques historiques relatives aux services d'intégration de données et aux tâches qu'ils exécutent.

L'image suivante montre la vue **Résumé des statistiques** :

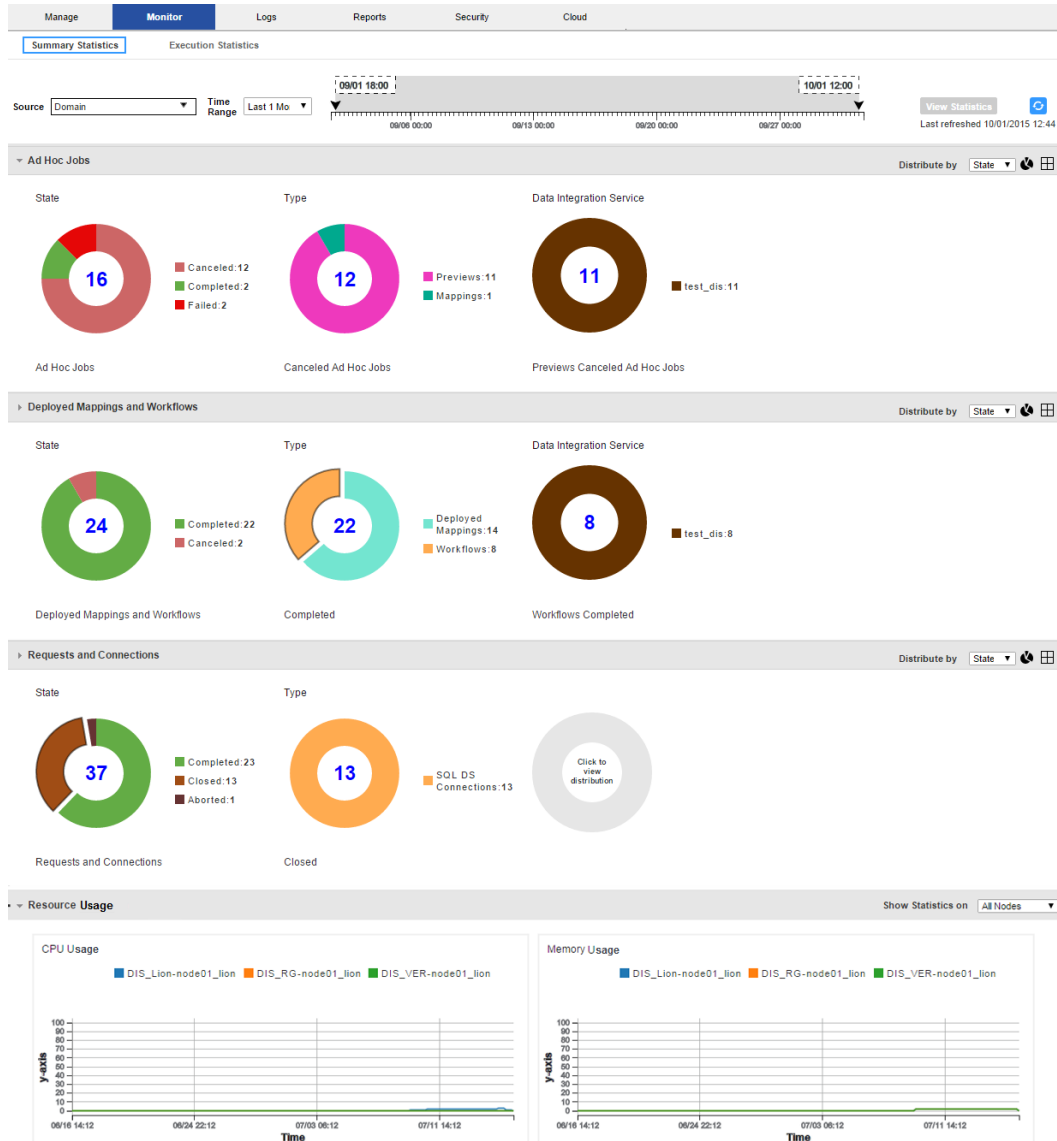

Utilisez la vue **Résumé des statistiques** pour afficher les informations graphiques relatives à l'état de l'objet, à la distribution et à l'utilisation des ressources.

La vue **Résumé des statistiques** contient les composants suivants :

## Chronologie

Spécifiez une source et un intervalle de temps pour lesquels vous voulez afficher les statistiques.

### Panneau des tâches ad hoc

Affichez les graphes en anneau ou tabulaires des tâches pour la source et l'intervalle de temps sélectionnés. Sélectionnez des sections de l'anneau pour filtrer par type de tâche, par état et par service d'intégration de données.

### Panneaux Mappages déployés et Flux de travail

Affichez les graphes en anneau ou tabulaires relatifs aux mappages déployés et aux flux de travail pour la source et l'intervalle de temps sélectionnés. Sélectionnez des sections de l'anneau pour filtrer par type, par état et par service d'intégration de données.

### Panneau Demandes et connexions

Affichez les graphes en anneau ou tabulaires des tâches de service d'intégration de données pour la source et l'intervalle de temps sélectionnés. Sélectionnez des sections de l'anneau pour filtrer par type d'objet, par état et par service d'intégration de données.

### Panneau Utilisation des ressources

Affichez l'utilisation du processeur et de la mémoire pour tous les processus de service d'intégration de données qui sont exécutés dans le domaine ou sur un nœud du domaine.

## Onglet Surveiller- Vue Statistiques d'exécution

Dans la vue **Statistiques d'exécution** de l'onglet **Surveiller**, vous pouvez surveiller les services d'intégration de données et les objets que les services d'intégration de données exécutent.

L'image suivante montre la vue **Statistiques d'exécution** de l'onglet **Surveiller** :

Name	Type	State	Job ID	Started By	Start Time	Elapsed Time	End Time
Read_flat	Preview	Canceled	wapFh2dZEe...	Administrator	09/30/2015 02:58:10	00:00:02	09/30/2015 02:58:12
Map_flat	Mapping	Canceled	tfoF32dEeW...	Administrator	09/30/2015 02:57:50	00:00:09	09/30/2015 02:58:00
Map_flat	Mapping	Completed	NhBUEmdTE...	Administrator	09/30/2015 02:11:19	00:00:06	09/30/2015 02:11:28

Showing 14 results.

Map\_flat - tfoF32dEeW7cgS7HHWFoQ

This Mapping job is canceled.

General Properties

Name	Map_flat
Type	Mapping
Started By	Administrator
User Security Domain	Native
Start Time	09/30/2015 02:57:50
Elapsed Time	00:00:09
End Time	09/30/2015 02:58:00

1. Navigateur
2. Dossiers
3. Menu Actions
4. Panneau de contenu
5. Panneau de détails
6. Vues du panneau de détails

Lorsque vous sélectionnez un objet dans le navigateur, vous pouvez afficher les détails de l'objet et le surveiller.

Vous pouvez sélectionner les types d'objets suivants dans le navigateur de la vue **Statistiques d'exécution** :



## Domaine

Afficher les états et les propriétés des services d'intégration de données du domaine. Afficher l'état et les propriétés du service d'intégration de données.

## Service d'intégration de données

Affichez les propriétés générales du service d'intégration de données et affichez les statistiques relatives aux objets exécutés dans le service d'intégration de données.

## Dossier

Affichez une liste d'objets contenus dans le dossier. Le dossier est un regroupement logique d'objets. Lorsque vous sélectionnez un dossier, une liste d'objets s'affiche dans le volet de contenu. Le volet de contenu affiche plusieurs colonnes qui présentent les propriétés de chaque objet. Vous pouvez configurer les colonnes qui s'affichent dans le volet de contenu.

Le tableau suivant affiche les dossiers qui s'affichent dans le navigateur :

Dossier	Emplacement
Tâches ad hoc	S'affiche dans le service d'intégration de données.
Tâches de mappage déployés	S'affiche dans l'application correspondante.
Objets de données logiques	S'affiche dans l'application correspondante.
Services de données SQL	S'affiche dans l'application correspondante.
Services Web	S'affiche dans l'application correspondante.
Flux de travail	S'affiche dans l'application correspondante.

## Vues de la vue Statistiques d'exécution

Lorsque vous sélectionnez un objet d'intégration dans le navigateur ou un lien d'objet dans le panneau de contenu de l'onglet **Statistiques d'exécution**, plusieurs vues d'informations s'affichent dans le panneau de contenu. Les vues présentent des informations sur l'objet sélectionné, telles que les propriétés, les statistiques d'exécution et les rapports d'exécution.

En fonction du type d'objet que vous sélectionnez dans le navigateur, il se peut que le panneau de contenu affiche les vues suivantes :

### Vue Propriétés

Affiche les propriétés générales et les statistiques d'exécution de l'objet sélectionné. Il se peut que les propriétés générales incluent le nom et la description de l'objet. Les statistiques varient selon le type d'objet sélectionné.

### Vue Statistiques

Affiche les statistiques historiques relatives aux tâches d'une application ou aux tâches que le service d'intégration de données a exécutées. Par exemple, lorsque vous sélectionnez une application, vous pouvez afficher le nombre de tâches de mappage déployés qui ont échoué au cours des quatre dernières heures.

### Vue Rapports

Affiche le rapport pour l'objet sélectionné. Le rapport contient des indicateurs clés pour l'objet. Par exemple, vous pouvez afficher les rapports pour déterminer les travaux en cours les plus longs dans un service d'intégration de données pendant une période spécifique.

**Vue Résumé des statistiques**

Affiche les statistiques de débit et d'utilisation des ressources des tâches de mappage ad hoc, des tâches de mappage ou des mappages d'un flux de travail.

**Vue Statistiques détaillées**

Affiche des graphiques relatifs au débit et à l'utilisation des ressources des tâches de mappage déployés ad hoc, des tâches de mappage ou des mappages d'un flux de travail.

**Vue Statistiques de l'historique**

Affiche les données moyennes de plusieurs exécutions d'une tâche spécifique. Par exemple, vous pouvez afficher la durée minimale, maximale et moyenne de la tâche de mappage. Vous pouvez afficher la quantité moyenne de processeur que la tâche consomme pendant son exécution.

**Vue Connexions**

Affiche les connexions définies pour l'objet sélectionné. Vous pouvez afficher les statistiques de chaque connexion, telles que le nombre de connexions fermées, abandonnées et totales.

**Vue Demandes**

Affiche les détails des demandes. Il existe deux types de demandes : Les demandes SQL et les demandes de service Web. Les utilisateurs peuvent exécuter un outil client tiers pour exécuter les demandes SQL par rapport aux tables virtuelles dans un service de données SQL. Les utilisateurs peuvent faire appel à un client de service Web pour exécuter des demandes de service Web par rapport à un service Web. Chaque demande de service Web exécute une opération correspondante.

Une demande est une demande de service Web ou une requête SQL qu'un utilisateur exécute par rapport à une table virtuelle dans un service de données SQL.

**Vue Tables virtuelles**

Affiche les tables virtuelles définies dans un service de données SQL. Vous pouvez également afficher les propriétés et les détails d'actualisation du cache pour chaque table virtuelle.

**Vue Opérations**

Affiche les opérations définies pour le service Web.

## Statistiques dans la vue Statistiques d'exécution

Lorsque vous sélectionnez un service d'intégration de données ou une application dans le navigateur de la vue **Statistiques d'exécution**, la section **Statistiques** de la vue **Propriétés** affiche les statistiques des tâches qui s'exécutent sur le service d'intégration de données.

Le tableau suivant décrit les types de tâches et les statistiques que vous pouvez afficher :

Type d'objet	Statistiques
Tâches ad hoc	Affiche les statistiques suivantes relatives aux tâches ad hoc : <ul style="list-style-type: none"> <li>- Total. Nombre total de tâches.</li> <li>- En échec. Nombre de tâches en échec.</li> <li>- Abandonné. Nombre de tâches abandonnées. Le service d'intégration de données a été recyclé ou désactivé en mode d'abandon lors de l'exécution de la tâche.</li> <li>- Terminé. Nombre de tâches terminées.</li> <li>- Annulé. Nombre de tâches annulées.</li> </ul>
Applications	Affiche les statistiques suivantes à propos de l'application : <ul style="list-style-type: none"> <li>- Total. Nombre total d'applications.</li> <li>- En cours d'exécution. Nombre d'applications en cours d'exécution.</li> <li>- En échec. Nombre d'applications en échec.</li> <li>- Arrêté. Nombre d'applications arrêtées.</li> <li>- Désactivé. Nombre d'applications désactivées.</li> </ul>
Tâches de mappage déployées	Affiche les statistiques suivantes relatives aux tâches de mappage déployées : <ul style="list-style-type: none"> <li>- Total. Nombre total de mappages déployés.</li> <li>- En échec. Nombre de tâches de mappage ayant échoué.</li> <li>- Abandonné. Nombre de tâches de mappage abandonnées.</li> <li>- Terminé. Nombre de tâches de mappage terminées.</li> <li>- Annulé. Nombre de tâches de mappage annulées.</li> </ul>
Connexions	Affiche les statistiques suivantes sur les connexions du service de données SQL à des bases de données virtuelles : <ul style="list-style-type: none"> <li>- Total. Nombre total de connexions.</li> <li>- Fermé. Nombre de connexions de base de données sur lesquelles les demandes de service de données SQL ont été exécutées auparavant.</li> <li>- Abandonné. Nombre de connexions qui ont été manuellement abandonnées ou qui ont été abandonnées lorsque le service d'intégration de données a été recyclé ou désactivé en mode d'abandon.</li> </ul>
Demandes	Affiche les statistiques suivantes relatives au service de données SQL et aux demandes de service Web : <ul style="list-style-type: none"> <li>- Total. Nombre total de demandes.</li> <li>- Terminé. Nombre de demandes terminées.</li> <li>- Abandonné. Requêtes qui ont été abandonnées lorsque le service d'intégration de données a été recyclé ou désactivé en mode d'abandon.</li> <li>- En échec. Nombre de demandes en échec.</li> </ul>
Flux de travail	Affiche les statistiques suivantes relatives au flux de travail : <ul style="list-style-type: none"> <li>- Total. Nombre total d'instances de flux de travail.</li> <li>- Terminé. Nombre d'instances de flux de travail terminées.</li> <li>- Annulé. Nombre d'instances de flux de travail annulées.</li> <li>- Abandonné. Nombre d'instances de flux de travail abandonnées.</li> <li>- En échec. Nombre d'instances de flux de travail échouées.</li> </ul>

## Rapports dans la vue Statistiques d'exécution

Vous pouvez afficher les rapports de surveillance dans la vue **Rapports** de la vue **Statistiques d'exécution**. La vue **Rapports** s'affiche lorsque vous sélectionnez l'objet approprié dans le navigateur. Vous pouvez afficher des rapports permettant de surveiller les objets déployés dans un service d'intégration de données, comme des tâches ad hoc, des services Web, des services de données SQL et des flux de travail. Vous pouvez afficher des rapports permettant de surveiller les objets déployés dans un service d'intégration de données, comme des tâches ad hoc et des flux de travail.

Les rapports qui s'affichent dans la vue **Rapports** varient en fonction de l'objet que vous sélectionnez. Pour afficher les rapports dans la vue **Rapports**, vous devez les configurer dans l'onglet **Surveiller Actions > Paramètres Rapport et Statistiques**. Par défaut, aucun rapport ne s'affiche dans la vue **Rapports**.

Vous pouvez afficher les rapports de surveillance suivants :

### Tâches ad hoc les plus longues

Affiche les tâches ad hoc dont l'exécution a été la plus longue pendant la période spécifiée. Le rapport affiche le nom, l'ID, le type, l'état et la durée de la tâche. Vous pouvez afficher ce rapport dans la vue **Rapports** lorsque vous surveillez un service d'intégration de données dans l'onglet **Surveiller**.

### Tâches de mappage les plus longues

Affiche les tâches qui ont duré le plus longtemps pendant la période spécifiée. Le rapport affiche le nom, l'état, l'ID et la durée de la tâche. Vous pouvez afficher ce rapport dans la vue **Rapports** lorsque vous surveillez un service d'intégration de données dans l'onglet **Surveiller**.

### Tâches de profilage les plus longues

Affiche les tâches de profilage qui ont duré le plus longtemps pendant la période spécifiée. Le rapport affiche le nom, l'état, l'ID et la durée de la tâche. Vous pouvez afficher ce rapport dans la vue **Rapports** lorsque vous surveillez un service d'intégration de données dans l'onglet **Surveiller**.

### Tâches de la table de référence les plus longues

Affiche les tâches de traitement de la table de référence qui ont duré le plus longtemps pendant la période spécifiée. Les tâches de la table de référence sont celles où vous exportez ou importez les données de la table de référence. Le rapport affiche le nom, l'état, l'ID et la durée de la tâche. Vous pouvez afficher ce rapport dans la vue **Rapports** lorsque vous surveillez un service d'intégration de données dans l'onglet **Surveiller**.

### Tâches de fiche d'évaluation les plus longues

Affiche les tâches de fiche d'évaluation qui ont duré le plus longtemps pendant la période spécifiée. Le rapport affiche le nom, l'état, l'ID et la durée de la tâche. Vous pouvez afficher ce rapport dans la vue **Rapports** lorsque vous surveillez un service d'intégration de données dans l'onglet **Surveiller**.

### Connexions du service de données SQL les plus longues

Affiche les connexions du service de données SQL qui ont été ouvertes le plus longtemps pendant la période spécifiée. Le rapport affiche l'ID de connexion, le service de données SQL, l'état de la connexion et la durée. Vous pouvez afficher ce rapport dans la vue **Rapports** lorsque vous surveillez un service d'intégration de données, un service de données SQL ou une application dans l'onglet **Surveiller**.

### Demandes du service de données SQL les plus longues

Affiche les demandes du service de données SQL qui ont été exécutées le plus longtemps pendant la période spécifiée. Le rapport affiche l'ID de demande, le service de données SQL, l'état de la demande et la durée. Vous pouvez afficher ce rapport dans la vue **Rapports** lorsque vous surveillez un service d'intégration de données, un service de données SQL ou une application dans l'onglet **Surveiller**.

### **Demandes de service Web les plus longues**

Affiche les demandes de service Web qui ont été ouvertes le plus longtemps pendant la période spécifiée. Le rapport affiche l'ID de demande, l'opération de service Web, l'état de la demande et la durée. Vous pouvez afficher ce rapport dans la vue **Rapports** lorsque vous surveillez un service d'intégration de données, un service Web ou une application dans l'onglet **Surveiller**.

### **Flux de travail les plus longs**

Affiche tous les flux de travail qui ont été exécutés pendant la plus longue période de temps spécifiée. Le rapport affiche le nom du flux de travail, l'état, l'ID d'instance et la durée. Vous pouvez afficher ce rapport dans la vue **Rapports** lorsque vous surveillez un service d'intégration de données ou une application dans l'onglet **Surveiller**.

### **Flux de travail les plus longs excepté les tâches humaines**

Affiche les flux de travail qui n'incluent aucune tâche humaine qui ont été exécutés pendant la plus longue période de temps spécifiée. Le rapport affiche le nom du flux de travail, l'état, l'ID d'instance et la durée. Vous pouvez afficher ce rapport dans la vue **Rapports** lorsque vous surveillez un service d'intégration de données ou une application dans l'onglet **Surveiller**.

### **Rapport de durée minimale, maximale et moyenne**

Affiche la durée minimale, maximale et moyenne des demandes de service de données SQL et de service Web au cours d'une période spécifiée. Vous pouvez afficher ce rapport dans la vue **Rapports** lorsque vous surveillez un service d'intégration de données, un service de données SQL, un service Web ou une application dans l'onglet **Surveiller**.

### **Adresse IP la plus active pour les demandes du service de données SQL**

Affiche le nombre total de demandes du service de données SQL à partir de chaque adresse IP pendant la période spécifiée. Vous pouvez afficher ce rapport dans la vue **Rapports** lorsque vous surveillez un service d'intégration de données, un service de données SQL ou une application dans l'onglet **Surveiller**.

### **Connexions de service de données SQL les plus actives**

Affiche les connexions du service de données SQL qui ont reçu le plus de demandes de connexion pendant la période spécifiée. Le rapport affiche l'ID de connexion, le service de données SQL et le nombre total de demandes de connexion. Vous pouvez afficher ce rapport dans la vue **Rapports** lorsque vous surveillez un service d'intégration de données, une application ou un service de données SQL dans l'onglet **Surveiller**.

### **Utilisateurs les plus actifs des tâches ad hoc**

Affiche les utilisateurs qui ont exécuté le plus de tâches ad hoc pendant la période spécifiée. Le rapport affiche le nom d'utilisateur et le nombre total de tâches que l'utilisateur a exécutées. Vous pouvez afficher ce rapport dans la vue **Rapports** lorsque vous surveillez un service d'intégration de données dans l'onglet **Surveiller**.

### **Adresse IP la plus active du client de service Web**

Affiche les adresses IP qui ont reçu le plus de demandes du service Web pendant la période spécifiée. Vous pouvez afficher ce rapport dans la vue **Rapports** lorsque vous surveillez un service d'intégration de données, un service Web ou une opération de service Web dans l'onglet **Surveiller**.

### **Erreurs les plus fréquentes pour les tâches ad hoc**

Affiche les erreurs les plus fréquentes pour les tâches ad hoc, indépendamment du type de tâche, pendant la période spécifiée. Le rapport affiche le type de tâche, l'ID d'erreur et le nombre d'erreurs. Vous pouvez afficher ce rapport dans la vue **Rapports** lorsque vous surveillez un service d'intégration de données dans l'onglet **Surveiller**.

### Erreurs les plus fréquentes pour les demandes du service de données SQL

Affiche les erreurs les plus fréquentes pour les demandes du service de données SQL pendant la période spécifiée. Le rapport affiche l'ID d'erreur et le nombre d'erreurs. Vous pouvez afficher ce rapport dans la vue **Rapports** lorsque vous surveillez un service d'intégration de données, un service de données SQL ou une application dans l'onglet **Surveiller**.

### Pannes les plus fréquentes pour les demande du service Web

Affiche les pannes les plus fréquentes pour les demandes du service Web pendant la période spécifiée. Le rapport affiche l'ID de panne et le nombre de pannes. Vous pouvez afficher ce rapport dans la vue **Rapports** lorsque vous surveillez un service d'intégration de données, un service Web ou une application dans l'onglet **Surveiller**.

## Vue Résumé des statistiques

Vous pouvez afficher les informations relatives au débit et aux ressources des tâches de mappage dans la vue **Statistiques d'exécution**.

Lorsque vous sélectionnez une tâche de mappage ad hoc, une tâche de mappage déployée ou un mappage dans un flux de travail dans le panneau de contenu, le panneau de détails affiche la vue **Résumé des statistiques**. La vue **Résumé des statistiques** affiche les statistiques d'exécution relatives au débit et à l'utilisation des ressources de la tâche. La période d'exécution commence lorsque le service d'intégration de données démarre la lecture à partir de la première ligne.

Vous pouvez afficher les statistiques de débit suivantes pour la tâche :

- Source. Nom du fichier source de mappage.
- Nom de la cible. Nom du fichier cible.
- Lignes. Nombre de lignes lues pour la source et la cible.
- Nombre moyen de lignes/s. Nombre moyen de lignes lues par seconde pour la source et la cible.
- Octets. Nombre d'octets lus pour la source et la cible.
- Nombre moyen d'octets/s. Nombre moyen d'octets lus par seconde pour la source et la cible
- Accès à la première ligne. La date et l'heure auxquelles le service d'intégration de données a démarré la lecture de la première ligne dans le fichier source.
- Lignes supprimées. Nombre de lignes source que le service d'intégration de données n'a pas lues.
- Lignes rejetées. Nombre de lignes cibles que le service d'intégration de données n'a pas écrites dans la cible.

Vous pouvez afficher les statistiques d'utilisation de ressources suivantes pour la tâche :

- Nœud d'exécution. Nœud sur lequel le service d'intégration de données qui exécute la tâche est exécuté.
- Utilisation moyenne du processeur. Quantité moyenne de processeur que le service d'intégration de données a utilisée pour exécuter la tâche.
- Utilisation moyenne de la mémoire. Quantité moyenne de mémoire que le service d'intégration de données a utilisée pour exécuter la tâche.

## Vue Statistiques détaillées

Vous pouvez afficher des informations graphiques relatives au débit et aux ressources des tâches de mappage dont l'exécution dure plus d'une minute.

Lorsque vous sélectionnez une tâche de mappage ad hoc, une tâche de mappage déployée ou un mappage dans un flux de travail dans le panneau de contenu de la vue **Statistiques d'exécution**, le panneau de détails affiche la vue **Statistiques détaillées**. La vue **Statistiques détaillées** affiche les statistiques d'exécution

relatives au débit et à l'utilisation des ressources pour la tâche. La période d'exécution commence lorsque le service d'intégration de données démarre la lecture à partir de la première ligne.

La vue **Statistiques détaillées** affiche les graphiques suivants :

#### **Graphique de débit**

Trace le nombre de lignes lues et écrites vis-à-vis de l'exécution de la tâche.

#### **Graphique d'utilisation du processeur**

Trace le pourcentage du processeur de service d'intégration de données qui a été alloué pour exécuter la tâche vis-à-vis de l'exécution de la tâche.

#### **Graphique d'utilisation de la mémoire**

Trace la quantité de mémoire, en mégaoctets, que le service d'intégration de données a alloué pour exécuter la tâche vis-à-vis de l'exécution de la tâche.

## Onglet Journaux

L'onglet **Journaux** affiche des journaux.

Dans l'onglet **Journaux**, vous pouvez afficher les types de journaux suivants :

- Journal de domaine. Les événements du journal de domaine sont des événements du journal générés à partir de fonctions de domaine effectuées par le gestionnaire de service.
- Journal de service. Les événements du journal de service sont des événements du journal générés par chaque service d'application.
- Journal de l'activité utilisateur. Les événements du journal de l'activité utilisateur surveillent l'activité utilisateur dans le domaine.

L'onglet **Journaux** affiche les composants suivants pour chaque type de journal :

- Filtre. Configurez les options de filtrage pour les journaux.
- Visionneuse du journal. Affiche les événements du journal en fonction des critères de filtrage.
- Réinitialiser le filtre. Réinitialisez les critères de filtrage.
- Copier les lignes. Copiez le texte de journal des lignes sélectionnées.
- Menu **Actions**. Contient les options d'enregistrement, de purge et de gestion des journaux. Il contient également les options de filtrage.

## Onglet Rapports

L'onglet **Rapports** affiche les rapports de domaine.

Dans l'onglet **Rapports**, vous pouvez exécuter les rapports de domaine suivants :

- Rapport de gestion des licences. Exécute un rapport pour surveiller le nombre d'options logicielles acquises pour une licence et le nombre de fois qu'une licence a dépassé ses limites d'utilisation. Exécute un rapport pour surveiller l'utilisation des processeurs logiques et des PowerCenter Repository Service. Vous exécutez le rapport pour une licence.

- Rapport de gestion des licences. Exécute un rapport pour surveiller le nombre d'options logicielles acquises pour une licence et le nombre de fois qu'une licence a dépassé ses limites d'utilisation.
- Rapport des services Web. Exécutez un rapport pour analyser la performance des services Web s'exécutant sur le hub de services Web. Vous exécutez le rapport pour une période donnée.

## Onglet Sécurité

Vous gérez la sécurité Informatica dans l'onglet Sécurité de l'outil Administrator tool.

L'onglet Sécurité possède les composants suivants :

- Section Rechercher. Recherche des utilisateurs, groupes ou rôles par nom.
- Navigateur. Le navigateur s'affiche dans le volet de gauche et affiche les groupes, les utilisateurs et les rôles.
- Panneau de contenu. Le panneau de contenu affiche les propriétés et options en fonction de l'objet sélectionné dans le navigateur et de l'onglet sélectionné dans le panneau de contenu.
- Menu Actions de sécurité. Contient des options pour créer ou supprimer un groupe, un utilisateur ou un rôle. Vous pouvez gérer les profils LDAP et les profils du système d'exploitation. Vous pouvez également afficher les utilisateurs disposant de privilèges pour un service.

**Remarque:** Si vous utilisez PowerCenter Express Personnel Edition, vous n'avez pas accès à l'onglet Sécurité

### Utilisation de la section Rechercher

Utilisez la section Rechercher pour rechercher des utilisateurs, groupes et rôles par nom. La recherche n'est pas sensible à la casse.

1. Dans la section Rechercher, sélectionnez si vous souhaitez rechercher des utilisateurs, groupes ou rôles.
2. Entrez le nom complet ou partiel à rechercher.

Vous pouvez inclure un astérisque (\*) dans un nom pour utiliser un caractère générique dans la recherche. Par exemple, saisissez « ad\* » pour rechercher tous les objets commençant par « ad ». Saisissez « ad\* » pour rechercher tous les objets se terminant par « ad ».

3. Cliquez sur Atteindre.

La section Résultats de la recherche apparaît et affiche un maximum de 100 objets. Si votre recherche renvoie plus de 100 objets, précisez vos critères de recherche pour affiner les résultats de la recherche.

4. Sélectionnez un objet dans la section Résultats de la recherche pour afficher des informations sur l'objet dans le volet de contenu.

### Utilisation du navigateur de sécurité

Le navigateur s'affiche dans le panneau de contenu de l'onglet Sécurité. Lorsque vous sélectionnez un objet dans le navigateur, le panneau de contenu affiche des informations sur l'objet.

Le navigateur de l'onglet Sécurité affiche l'une des sections suivantes en fonction de ce que vous affichez :

- Section Groupes. Sélectionnez un groupe pour afficher les propriétés du groupe, les utilisateurs affectés au groupe, et les rôles et privilèges attribués au groupe.
- Section Utilisateurs. Sélectionnez un utilisateur pour afficher les propriétés de l'utilisateur, les groupes auxquels l'utilisateur appartient, et les rôles et privilèges attribués à l'utilisateur.



- Section Rôles. Sélectionnez un rôle pour afficher les propriétés du rôle, les utilisateurs et groupes auxquels le rôle est attribué, et les privilèges affectés au rôle.

Le navigateur fournit différents moyens d'effectuer une tâche. Vous pouvez utiliser l'une des méthodes suivantes pour gérer les groupes, utilisateurs et rôles :

- Cliquer sur le menu Actions. Chaque section du navigateur comprend un menu Actions pour gérer les groupes, utilisateurs ou rôles. Sélectionnez un objet dans le navigateur et cliquez sur le menu Actions pour afficher les options créer, supprimer et déplacer.
- Cliquer avec le bouton droit de la souris sur un objet. Cliquez avec le bouton droit de la souris sur un objet dans le navigateur pour afficher les options Créer, Supprimer et Déplacer disponibles dans le menu Actions.
- Utiliser les raccourcis clavier. Utilisez les raccourcis clavier pour passer à des sections différentes du navigateur.

## Groupes

Un groupe est un ensemble d'utilisateurs et de groupes qui peuvent posséder les mêmes privilèges, rôles et autorisations.

La section Groupes du navigateur organise les groupes dans des dossiers du domaine de sécurité. Un domaine de sécurité est un regroupement de comptes et de groupes d'utilisateurs dans un domaine Informatica. L'authentification native utilise le domaine de sécurité natif qui contient les utilisateurs et groupes créés et gérés dans l'outil Administrator. L'authentification LDAP utilise les domaines de sécurité LDAP qui contiennent les utilisateurs et groupes importés à partir du service d'annuaire LDAP.

La section Groupes du navigateur organise les groupes dans des dossiers du domaine de sécurité. Un domaine de sécurité est un regroupement de comptes et de groupes d'utilisateurs dans un domaine Informatica. L'authentification native utilise le domaine de sécurité natif qui contient les utilisateurs et groupes créés et gérés dans l'outil Administrator.

La section Groupes du navigateur organise les groupes dans des dossiers du domaine de sécurité. Un domaine de sécurité est un regroupement de comptes et de groupes d'utilisateurs dans un domaine Informatica. L'authentification native utilise le domaine de sécurité natif qui contient les utilisateurs et groupes créés et gérés dans l'outil Administrator.

Lorsque vous sélectionnez un dossier de domaine de sécurité dans la section Groupes du navigateur, le volet de contenu affiche tous les groupes appartenant au domaine de sécurité.

Lorsque vous sélectionnez un groupe dans le navigateur, le volet de contenu affiche les onglets suivants :

- Présentation. Affiche les propriétés générales du groupe et les utilisateurs affectés au groupe.
- Privilèges. Affiche les privilèges et rôles attribués au groupe pour le domaine et pour les services d'application du domaine.
- Autorisations. Affiche le niveau d'accès dont disposent les utilisateurs au sein du groupe pour effectuer des tâches sur les objets du domaine, notamment les nœuds, les grilles et les services d'application. Affiche également le niveau d'accès dont disposent les utilisateurs au sein du groupe pour effectuer des tâches sur les objets de la connexion et les profils du système d'exploitation.

## Utilisateurs

Un utilisateur avec un compte dans le domaine Informatica peut se connecter aux clients d'applications suivants :

- Informatica Administrator

- Client PowerCenter
- Metadata Manager
- Informatica Developer
- Informatica Analyst

Un utilisateur avec un compte dans le domaine Informatica peut se connecter aux clients d'applications suivants :

- Informatica Administrator
- Informatica Developer

Un utilisateur avec un compte dans le domaine Informatica peut se connecter à Informatica Administrator.

La section Utilisateurs du navigateur organise les utilisateurs dans des dossiers du domaine de sécurité. Un domaine de sécurité est un regroupement de comptes et de groupes d'utilisateurs dans un domaine Informatica. L'authentification native utilise le domaine de sécurité natif qui contient les utilisateurs et groupes créés et gérés dans l'outil Administrator. L'authentification LDAP utilise les domaines de sécurité LDAP qui contiennent les utilisateurs et groupes importés à partir du service d'annuaire LDAP.

La section Utilisateurs du navigateur organise les utilisateurs dans des dossiers du domaine de sécurité. Un domaine de sécurité est un regroupement de comptes et de groupes d'utilisateurs dans un domaine Informatica.

La section Utilisateurs du navigateur organise les utilisateurs dans des dossiers du domaine de sécurité. Un domaine de sécurité est un regroupement de comptes et de groupes d'utilisateurs dans un domaine Informatica.

Lorsque vous sélectionnez un dossier de domaine de sécurité dans la section Utilisateurs du navigateur, le volet de contenu affiche tous les utilisateurs appartenant au domaine de sécurité.

Lorsque vous sélectionnez un utilisateur dans le navigateur, le volet de contenu affiche les onglets suivants :

- Présentation. Affiche les propriétés générales de l'utilisateur et tous les groupes auxquels l'utilisateur appartient.
- Privilèges. Affiche les privilèges et rôles attribués à l'utilisateur pour le domaine et pour les services d'application dans le domaine.
- Autorisations. Affiche le niveau d'accès dont dispose l'utilisateur pour effectuer des tâches sur les objets du domaine, comme les nœuds, les grilles et les services d'application. Affiche également le niveau d'accès dont dispose l'utilisateur pour effectuer des tâches sur les objets de connexion et les profils du système d'exploitation.

## Rôles

Un rôle est un regroupement de privilèges que vous assignez à un utilisateur ou un groupe. Les privilèges déterminent les actions que les utilisateurs peuvent effectuer. Vous assignez un rôle à des utilisateurs et des groupes pour le domaine et les services d'application du domaine.

La section Rôles du navigateur organise les rôles dans les dossiers suivants :

- Rôles définis par le système. Contient des rôles que vous ne pouvez ni éditer ni supprimer. Le rôle Administrateur est un rôle défini par le système.
- Rôles personnalisés. Contient des rôles que vous pouvez créer, éditer et supprimer. L'outil Administrator comprend des rôles personnalisés que vous pouvez éditer et assigner à d'autres utilisateurs et groupes.

Lorsque vous sélectionnez un dossier dans la section Rôles du navigateur, le volet de contenu affiche tous les rôles appartenant au dossier.

Lorsque vous sélectionnez un rôle dans le navigateur, le volet de contenu affiche les onglets suivants :

- Présentation. Affiche les propriétés générales du rôle ainsi que les utilisateurs et groupes dont le rôle est assigné pour le domaine et les services d'application.
- Privilèges. Affiche les privilèges assignés au rôle pour le domaine ou les services d'application.

## États des services

Vous pouvez identifier l'état d'un service d'application grâce à l'icône qui s'affiche dans l'outil Administrator tool.

Le tableau suivant décrit les icônes qui indiquent les états de service :

État	Icône
Disponible	
Désactivé	
Indisponible	

## États des processus

Vous pouvez identifier l'état d'un processus de service d'intégration de données ou d'un processus du service d'intégration PowerCenter en fonction de l'icône affichée dans l'outil Administrator tool.

L'état des icônes indique également le type de nœud sur lequel le processus est exécuté. Si le nœud principal dispose de la haute disponibilité, un losange jaune se superpose sur l'icône d'état du processus. Si le processus est exécuté sur une grille, une icône de grille se superpose sur l'icône d'état du processus.

Le tableau suivant décrit les icônes qui indiquent les états de service :









État	Icône
Abandonné	
Abandonné (avec une haute disponibilité)	
Abandonné (grille)	
Désactivé	
Désactivé (avec une haute disponibilité)	

État	Icône
Désactivé (grille)	
A échoué	
A échoué (avec une haute disponibilité)	
A échoué (grille)	
En cours d'exécution	
Exécution (avec une haute disponibilité)	
Exécution (grille)	
En attente ou retardé	
En attente ou retardé (avec une haute disponibilité)	
En attente ou retardé (grille)	
Démarrage	
Démarrage (avec une haute disponibilité)	
Démarrage (grille)	
Arrêté	
Arrêté (avec une haute disponibilité)	
Arrêté (grille)	
Arrêt	
Arrêt (avec une haute disponibilité)	
Arrêt (grille)	

# États des tâches

Vous pouvez identifier l'état d'une tâche en fonction de l'icône affichée dans l'outil Administrator tool.

Le tableau suivant présente les icônes associées à chaque état de tâche :

État	Icône
Abandonné	
Annulé	
Terminé	
A échoué	
Mis en file d'attente ou en attente	
En cours d'exécution	
Démarrage	
Arrêté	
Arrêt	
Interrompu	
Inconnu	

## Présentation d'Informatica Administrator Accessibility

Vous pouvez utiliser un lecteur d'écran et des raccourcis clavier pour naviguer et travailler avec l'interface de l'outil Administrator tool.

Pour activer et désactiver le curseur JAWS Virtual PC, utilisez le raccourci clavier **Insert+Z**.

**Remarque:** Pour utiliser le lecteur d'écran JAWS avec l'outil Administrator tool, vous devez utiliser Internet Explorer 11. Pour utiliser les fonctionnalités d'accessibilité sur des versions antérieures d'Internet Explorer, vous devez définir le mode de compatibilité du navigateur sur IE9 ou IE10. Pour définir le mode de compatibilité, appuyez sur **F12** et modifiez le paramètre **Mode navigateur** pour qu'il corresponde à votre version d'Internet Explorer.

## Raccourcis clavier

Vous pouvez utiliser les raccourcis clavier pour naviguer et travailler avec l'interface de l'outil Administrator tool.

Vous pouvez ajouter et modifier des valeurs dans l'outil Administrator tool. Le focus du clavier dans l'outil Administrator tool est indiqué par une bordure bleue autour du libellé de l'interface. Une ligne en pointillé s'affiche autour d'un objet sélectionné pour indiquer qu'il est activé. Des infobulles s'affichent lorsque le libellé reçoit le focus du clavier ou lorsque vous le survolez. L'ordre de navigation parmi les objets de l'éditeur s'effectue de haut en bas et de gauche à droite.

Vous pouvez effectuer les tâches suivantes avec des raccourcis clavier :

### **Naviguer parmi les éléments et sélectionner un élément**

Appuyez sur la **touche de tabulation**.

### **Sélectionner l'objet précédent**

Appuyez sur **Maj+Tab**.

### **Naviguer parmi les onglets de perspective**

Appuyez sur flèche **gauche** ou **droite**.

### **Cocher ou décocher une case ou un bouton radio**

Appuyez sur la barre **Espace**.

### **Charger des fichiers à l'aide du bouton Chargement de fichier**

Appuyez sur la barre **Espace**.

### **Naviguez parmi les enregistrements dans une boîte de dialogue**

Appuyez sur la flèche **haut** ou **bas**.

### **Sélectionner et ouvrir un élément du menu déroulant avec les sous-menus**

Appuyez sur la flèche **Espace**. Pour revenir au menu principal, appuyez sur **Échap**.

### **Modifier la valeur du contenu de la grille telle que les champs Accéder et Supprimer des boîtes de dialogue Attribuer des autorisations et Modifier les autorisations directes**

Appuyez sur la barre **Espace**.

**Remarque:** Vous devez entrer les valeurs appropriées pour tous les éléments de formulaire marqués d'un astérisque (\*).

### **Déplacez la sélection du menu déroulant Fréquence de mise à jour vers la case à cocher Plage horaire dans la grille de liste Statistiques et rapports de la boîte de dialogue Paramètres Rapport et Statistiques de l'onglet Surveiller ou de l'outil Monitoring tool**

Appuyez sur **Échap**.

Vous ne pouvez pas accéder aux barres de fractionnement dans l'outil Administrator tool pour augmenter ou réduire la taille des panneaux en utilisant le clavier. Vous ne pouvez pas sélectionner plusieurs éléments avec la touche **Ctrl** dans l'onglet Rapports d'audit sous Sécurité.

## CHAPITRE 4

# Utilisation de la vue de domaine

Ce chapitre comprend les rubriques suivantes :

- [À propos de la vue Domaine, 71](#)
- [Graphique de dépendance, 72](#)
- [Historique des commandes, 74](#)
- [Vue Historique, 74](#)

## À propos de la vue Domaine

La vue Domaine affiche une présentation de l'état du domaine et des objets qu'il contient. Vous pouvez utiliser la vue Domaine pour vérifier les informations actuelles historiques sur le domaine.

La vue Domaine vous permet d'effectuer les tâches suivantes :

- Afficher l'état actuel, l'utilisation des ressources et les détails du domaine et des objets du domaine.
- Afficher les dépendances entre les objets du domaine.
- Effectuer des actions de domaine telles que l'arrêt du domaine, l'activation et la désactivation des services et l'arrêt des nœuds.
- Afficher les commandes de service récentes que les utilisateurs ont émises depuis l'outil Administrator tool.
- Afficher les informations historiques sur l'état, l'utilisation des ressources et les événements du domaine.

# Graphique de dépendance

Le graphique **Dépendance** affiche les dépendances entre les services, les nœuds et les grilles dans le domaine Informatica.

L'image suivante montre le graphique **Dépendance** d'un service de référentiel modèle :

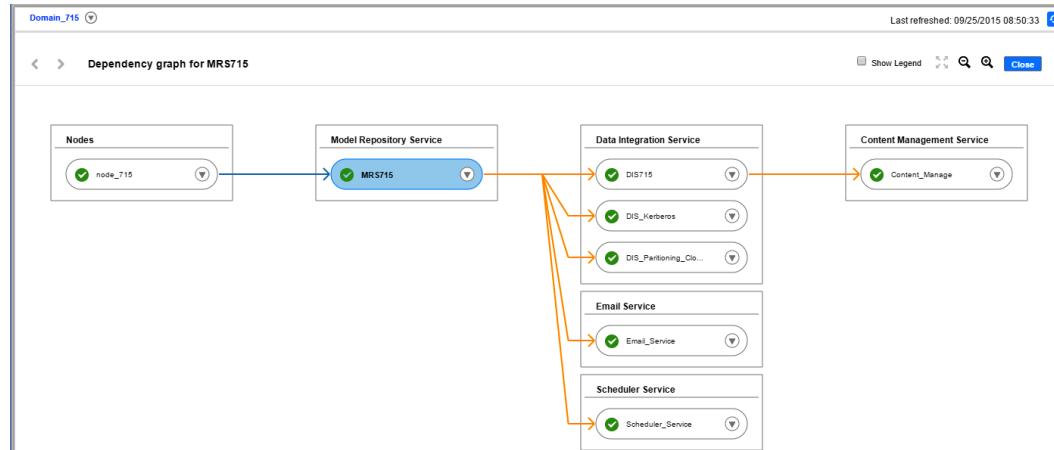

Vous pouvez utiliser le graphique **Dépendance** pour effectuer les tâches suivantes :

- Afficher les dépendances entre les nœuds, les services et les grilles.
- Arrêter un nœud.
- Activer, désactiver ou recycler un service.
- Désactiver ou recycler les services qui dépendent d'autres services.

Lorsque vous affichez les dépendances d'un objet, le graphique **Dépendance** affiche les dépendances en amont et en aval. Les dépendances en amont sont des objets dont dépend l'objet sélectionné. Les dépendances en aval sont des objets qui dépendent de l'objet sélectionné.

Lorsque vous activez, désactivez ou recyclez les services du graphique **Dépendance**, les actions s'affichent dans le panneau **Historique des commandes**.

## Affichage des dépendances pour les services d'application, les nœuds et les grilles

Vous pouvez afficher les dépendances entre les services d'application, les nœuds et les grilles du domaine Informatica. Vous pouvez afficher les dépendances entre les services d'application et le nœud du domaine.

1. Dans l'outil Administrator tool, cliquez sur l'onglet **Gérer**.
2. Dans le panneau de contenu, cliquez sur le menu **Actions** d'un objet de domaine, puis sélectionnez **Afficher les dépendances**.

Le graphique **Dépendance** s'ouvre et affiche l'objet et ses dépendances directes.

Le graphique **Dépendance** affiche les objets de domaine reliés par des lignes bleues et orange, comme suit :

- Les lignes bleues indiquent des dépendances service-à-nœud et service-à-grille.
- Les lignes orange indiquent des dépendances service-à-nœud.



- Les lignes bleues pointillées indiquent les dépendances nœud de sauvegarde-à-service.
- Les lignes orange indiquent les dépendances service-à-service telles que service d'intégration de données-à-service de gestion de contenu ou service de référentiel modèle-à-service d'intégration de données.

Le tableau suivant décrit les informations qui s'affichent dans le graphique **Dépendance** en fonction de l'objet :

Objet de domaine	Dépendances en amont	Dépendances en aval
Nœud	S.O.	Services exécutés sur le nœud.
Nœud exécuté dans une grille	S.O.	Le nœud a les dépendances en aval suivantes : - Grille dans laquelle le nœud s'exécute. - Processus de service qui s'exécute sur la grille. - Processus de service exécutés sur le nœud, mais pas dans la grille.
Service	Nœud sur lequel le processus de service s'exécute.	Services qui dépendent du service.
Service en cours d'exécution sur une grille	Le service comprend les dépendances en amont suivantes : - Nœuds sur lesquels le processus de service s'exécute. - Grille sur laquelle le processus de service s'exécute.	Services qui dépendent du service.
Service exécuté en mode haute disponibilité	Nœuds principaux et de sauvegarde sur lesquels le processus de service peut s'exécuter.	Services qui dépendent du service.
Grille	Nœuds attribués à la grille.	Services exécutés sur la grille.

3. Dans le graphique **Dépendance**, vous pouvez éventuellement effectuer les tâches suivantes :
  - Sélectionnez **Afficher la légende** pour afficher les informations relatives aux icônes et aux lignes utilisées dans le graphique.
  - Cliquez et faites glisser pour afficher différentes parties du graphique.
  - Zoom avant sur le graphique ou zoom arrière.
  - Pour quitter le graphique **Dépendance**, cliquez sur **Fermer**.

## Redémarrage ou désactivation des services en aval

Vous pouvez redémarrer ou désactiver les services en aval dans le graphique **Dépendance**.

Les services en aval sont des services qui dépendent d'autres services. Par exemple, le service d'intégration de données dépend du service de référentiel modèle. Vous pouvez redémarrer ou désactiver les services en aval dans le menu Actions du service duquel ils dépendent. Lorsque vous désactivez les services en aval, le processus de service est abandonné.

1. Dans l'outil Administrator tool, cliquez sur l'onglet **Gérer**.
2. Cliquez sur le menu **Actions** d'un objet de domaine, puis sélectionnez **Afficher les dépendances**.

Le graphique **Dépendance** s'ouvre et affiche l'objet et ses dépendances directes.

3. Cliquez sur **Actions > Recycler les dépendances en aval** ou **Actions > Désactiver les dépendances en aval**.

La fenêtre Recycler les dépendances en aval ou Désactiver les dépendances en aval s'affiche.

4. Vous pouvez éventuellement choisir si l'action est **Planifiée** ou si elle est **Non planifiée**.
5. Vous pouvez éventuellement entrer des commentaires à propos de l'action.
6. Sélectionnez les services à recycler ou à désactiver.
7. Cliquez sur **Recycler les services** ou sur **Désactiver les services**.

## Historique des commandes

Le panneau **Historique des commandes** de la vue **Domaine** affiche les commandes récentes du cycle de vie du service que les utilisateurs ont émis depuis l'outil Administrator tool. Les commandes du cycle de vie du service comprennent Activer, Désactiver et Recycler.

Pour afficher l'historique des commandes, cliquez sur **Actions de domaine > Afficher l'historique des commandes**.

Vous pouvez afficher les informations suivantes relatives aux commandes dans le panneau **Historique des commandes** :

- Nom du service. Nom du service pour lequel la commande a été émise.
- Type de service.
- Commande.
- Statut. Peut être A échoué, Réussite ou Mis en file d'attente.
- Statut mis à jour
- Commentaires. Commentaires que les utilisateurs entrent lorsqu'ils recyclent ou désactivent le service.
- Message. Messages du journal associés à la commande.

Vous pouvez éventuellement afficher ou masquer des colonnes dans l'historique des commandes. Pour modifier les colonnes, cliquez avec le bouton droit de la souris sur l'en-tête de la colonne, puis cochez ou décochez les colonnes.

**Remarque:** L'historique des commandes est effacé lorsque vous arrêtez ou redémarrez le nœud principal de passerelle.

## Vue Historique

La vue **Historique** affiche les données historiques du domaine, d'un service ou d'un nœud. Vous pouvez afficher les données historiques du panneau de contenu, du résumé de l'état de service, des indicateurs d'utilisation des ressources et du panneau de détails. Vous pouvez également afficher les informations concernant les événements du domaine.

L'image suivante montre la vue **Historique** :

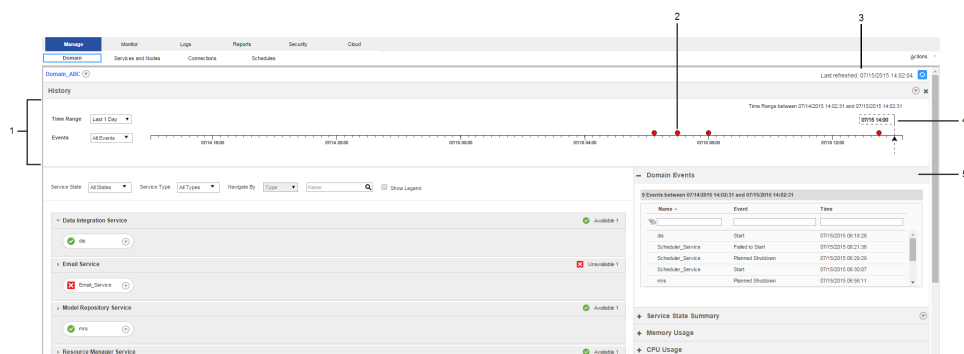

1. Chronologie
2. Cercle d'événement
3. Dernière actualisation
4. Curseur de la chronologie
5. Panneau d'événements

L'onglet **Historique** possède les composants suivants :

### Chronologie

Utilisez la chronologie pour choisir l'intervalle de temps et les événements à afficher. Lorsque les événements se produisent à un moment donné dans le temps, le moment est indiqué par un cercle d'événement rouge. Lorsque vous sélectionnez un cercle, le panneau Événements affiche les événements qui se sont produits approximativement à ce moment dans le temps. Par défaut, la chronologie affiche les blocages et les arrêts non planifiés qui se sont produits le dernier jour.

### Panneau d'événements

Affiche les événements qui se sont produits au cours d'un intervalle de temps spécifié. Lorsque vous ouvrez la vue **Historique**, le panneau répertorie les blocages et les arrêts non planifiés qui se sont produits le dernier jour.

### Panneau de contenu

Affiche les contenus et les états de domaine actuels et historiques. Lorsque vous ouvrez la vue **Historique**, le panneau de contenu affiche les objets et les états de domaine lors de la dernière actualisation. Lorsque vous faites glisser le curseur de la chronologie vers un point dans le temps, le panneau de contenu affiche les objets et les états de domaine lors de ce point.

### Résumé de l'état de service

Affiche les résumés d'état de service actuels et historiques. Lorsque vous ouvrez la vue **Historique** depuis le menu Actions de domaine, le résumé d'état de service s'ouvre et affiche le nombre et l'état des services lors de la dernière actualisation. Lorsque vous faites glisser le curseur de la chronologie vers un point dans le temps, le résumé d'état de service affiche le nombre de services qui ont été disponibles ou indisponibles à ce moment.

### Panneau de détails

Affiche l'état actuel et historique d'un service ou d'un nœud. Lorsque vous ouvrez la vue **Historique**, le panneau de détails affiche l'état du service ou du nœud lors de la dernière actualisation. Lorsque vous faites glisser le curseur de la chronologie vers un point dans le temps, le panneau de détails affiche l'état de l'objet à ce moment.

### Indicateurs d'utilisation des ressources

Afficher les informations d'utilisation de ressources actuelles et historiques. Lorsque vous ouvrez la vue **Historique**, les indicateurs d'utilisation affichent les statistiques d'utilisation telles qu'elles sont apparues lors de la dernière actualisation. Lorsque vous faites glisser le curseur de la chronologie vers un point dans le temps, les indicateurs affichent les statistiques à ce moment.

Les données que vous pouvez afficher dans la vue Historique sont stockées dans le référentiel modèle. Avant de pouvoir afficher les données historiques, vous devez configurer un référentiel modèle dans la **Configuration de la surveillance** de la vue **Services et nœuds** de l'onglet **Gérer**. Vous pouvez afficher les données par minute, jusqu'à deux semaines. Après deux semaines, les statistiques qui vous affichez sont des moyennes par heure. Vous pouvez afficher des données par moyenne d'heure jusqu'à un an.

**Remarque:** Le service de référentiel modèle que vous configurez pour stocker les données historiques ne peut pas saisir les données sur les événements qui se produisent lorsqu'il est indisponible ou désactivé. Par exemple, les événements de démarrage du service de référentiel modèle et les événements de blocage du nœud sur lequel le processus de service de référentiel modèle est exécuté ne s'affichent pas dans la vue Historique.

## Affichage de l'historique

Vous pouvez afficher l'historique des statistiques du domaine, d'un service ou d'un nœud.

La quantité de données d'historique que vous pouvez afficher dépend des options du référentiel modèle définies dans la configuration de surveillance. Vous devez configurer un référentiel modèle dans la configuration de surveillance avant de pouvoir afficher l'historique des statistiques.

1. Pour accéder à la vue **Historique**, cliquez sur le menu **Actions** du domaine, d'un service ou d'un nœud, puis sélectionnez **Afficher l'historique**.

La vue **Historique** s'ouvre. L'actualisation automatique est suspendue au moment de l'horodatage de la dernière actualisation. La chronologie et le panneau **Événements** affichent les blocages et les arrêts inopinés qui se sont produits au cours de la dernière journée.

2. Pour modifier un intervalle de temps, sélectionnez-le dans la liste **Intervalles de temps**.

Lorsque vous modifiez l'intervalle de temps, la chronologie est actualisée et affiche l'intervalle sélectionné.

3. Pour choisir un intervalle de temps personnalisé, sélectionnez **Personnalisé** dans la liste **Intervalle de temps**

Vous pouvez sélectionner un intervalle de temps personnalisé allant d'une heure à un mois.

4. Pour modifier les événements à afficher, sélectionnez-les dans la liste **Événements**.

Vous pouvez afficher les informations relatives aux événements suivants :

- Blocage
- Échec du démarrage
- Arrêt inopiné
- Arrêt planifié
- Démarrer

Lorsque vous sélectionnez différents événements, la chronologie est actualisée et reflète les modifications.

5. Pour afficher l'historique des statistiques sur le domaine, faites glisser le curseur de la chronologie vers un point dans le temps.

La vue **Historique** est actualisée et affiche le statut du domaine à ce moment.

6. Pour quitter la vue **Historique**, cliquez sur **Fermer**.

**Remarque:** Les services en cours s'affichent comme Indisponible lorsque l'intervalle de temps débute avant qu'ils n'aient été créés.

## Affichage des événements

Vous pouvez afficher les événements du domaine, d'un nœud ou d'un service.

1. Pour afficher les événements, cliquez sur le menu **Actions** du domaine, du nœud ou d'un service, puis choisissez **Afficher l'historique**.

La vue **Historique** s'ouvre et affiche le panneau d'événements. Par défaut, le panneau d'événements répertorie les blocages et les arrêts inopinés qui se sont produits au cours de la dernière journée.

1. Vous pouvez afficher les informations suivantes relatives aux événements :

- Nom de l'objet
- Type d'objet
- Type d'événement
- Heure de l'événement
- Nom du nœud associé
- Commentaires sur les services recyclés ou désactivés
- Commentaires sur les nœuds arrêtés

2. Vous pouvez éventuellement effectuer les actions suivantes dans le panneau d'événements :

Option	Description
Rechercher des événements	Entrez les critères de recherche dans le champ de recherche, puis appuyez sur Entrée. Pour effacer les filtres de recherche, cliquez sur l'icône Réinitialiser les filtres.
Trier une colonne	Pour trier une colonne dans l'ordre croissant, cliquez sur l'en-tête de la colonne. Pour trier la colonne dans l'ordre décroissant, cliquez à nouveau sur l'en-tête de la colonne.
Ajouter ou supprimer des colonnes	Pour modifier les colonnes à afficher dans le panneau d'événements, cliquez sur un en-tête de colonne, puis cochez ou décochez une colonne.
Réinitialiser le filtre	Lorsque vous cliquez sur un cercle de la chronologie, vous pouvez effacer la sélection en cliquant sur Réinitialiser les filtres.

# CHAPITRE 5

## Gestion du domaine

Ce chapitre comprend les rubriques suivantes :

- [Présentation de la gestion de domaine, 78](#)
- [Gestion des alertes, 79](#)
- [Gestion des dossiers, 81](#)
- [Gestion de la sécurité de domaine, 83](#)
- [Gestion de la sécurité des utilisateurs, 83](#)
- [Gestion de service d'application, 84](#)
- [Configuration de passerelle, 87](#)
- [Gestion de configuration du domaine, 88](#)
- [Arrêt d'un domaine, 92](#)
- [Propriétés du domaine, 93](#)

## Présentation de la gestion de domaine

Un domaine Informatica est un ensemble de nœuds et de services qui définissent l'environnement Informatica. Pour gérer le domaine, vous devez gérer des nœuds et des services dans le domaine.

Un domaine Informatica est un ensemble de services et un nœud qui définissent l'environnement Informatica. Pour gérer le domaine, vous devez gérer le nœud et des services dans le domaine.

Un domaine Informatica est un ensemble de services et un nœud qui définissent l'environnement Informatica. Pour gérer le domaine, vous devez gérer le nœud et des services dans le domaine.

Utilisez l'outil Administrator pour effectuer les tâches suivantes :

- Gérer les alertes. Configurer, activer et désactiver les alertes de domaine et de service pour les utilisateurs.
- Créer des dossiers. Créer des dossiers pour organiser les objets du domaine et gérer la sécurité en paramétrant des autorisations sur les dossiers.
- Gérer la sécurité du domaine. Configurer une communication sécurisée entre les composants du domaine.
- Gérer la sécurité utilisateur. Attribuer des privilèges et des autorisations aux utilisateurs et aux groupes.
- Gérer les services d'application. Activer, désactiver, recycler et supprimer les services d'application. Activer et désactiver les processus de service.

- Gérer les nœuds. Configurer les propriétés du nœud, telles que le répertoire de sauvegarde et les ressources, et arrêter les nœuds.
- Gérer le nœud. Configurer les propriétés du nœud, telles que le répertoire de sauvegarde et les ressources.
- Gérer un nœud. Configurer les propriétés du nœud, telles que le répertoire de sauvegarde et les ressources.
- Configurer les nœuds de passerelles. Configurer les nœuds pour qu'ils servent de passerelles.
- Arrêter le domaine. Arrêter le domaine pour accomplir des tâches administratives sur le domaine.
- Gérer la configuration du domaine. Sauvegarder régulièrement la configuration du domaine. Il se peut que vous ayez à restaurer la configuration du domaine à partir d'une sauvegarde, pour migrer la configuration vers un autre compte utilisateur de base de données. Vous aurez aussi peut-être à réinitialiser les informations de la base de données pour la configuration du domaine s'il est modifié.
- Accomplir des tâches de domaine. Vous pouvez surveiller les états de tous les services et nœuds d'application, visualiser les dépendances entre eux, et arrêter le domaine.
- Accomplir des tâches de domaine. Vous pouvez surveiller les états des services d'application ainsi que le nœud et afficher les dépendances entre eux.
- Accomplir des tâches de domaine. Vous pouvez surveiller les états de tous les services d'application ainsi que le nœud et afficher les dépendances entre eux.
- Configurer les propriétés du domaine. Vous pouvez par exemple modifier les propriétés de la base de données, les propriétés SMTP pour les alertes et les propriétés de résilience du domaine.
- Configurer les propriétés du domaine. Vous pouvez par exemple modifier les propriétés SMTP pour les alertes et les propriétés de résilience du domaine.
- Configurer les propriétés du domaine. Vous pouvez par exemple modifier les propriétés SMTP pour les alertes et les propriétés de résilience du domaine.

Pour gérer les nœuds et les services dans une seule et même interface, tous les nœuds et les services doivent se trouver dans le même domaine. Vous ne pouvez pas accéder à plusieurs domaines Informatica dans la même fenêtre de l'outil Administrator. Vous pouvez partager des métadonnées entre domaines lorsque vous inscrivez ou désinscrivez un référentiel local dans le domaine local Informatica avec un référentiel global dans un autre domaine Informatica.

## Gestion des alertes

Les alertes présentent aux utilisateurs les alertes de domaine et de service. Les alertes de domaine fournissent les notifications relatives aux échecs de nœud et aux choix de passerelle principale. Les alertes de service fournissent les notifications relative au basculement des processus de service.

Les alertes présentent aux utilisateurs les alertes de domaine et de service. Les alertes de domaine fournissent les notifications relatives aux échecs de nœud et les alertes de service fournissent les notifications relatives aux échecs de processus de service.

Les alertes présentent aux utilisateurs les alertes de domaine et de service. Les alertes de domaine fournissent les notifications relatives aux échecs de nœud et les alertes de service fournissent les notifications relatives aux échecs de processus de service.

Pour utiliser les alertes, effectuez les tâches suivantes :

- Configurez les paramètres SMTP pour le serveur de messagerie sortant.
- Abonnez-vous aux alertes.

Une fois les paramètres SMTP configurés, les utilisateurs peuvent s'abonner aux alertes de domaine et de service.

## Configuration des paramètres SMTP

Vous configurez les paramètres SMTP pour le serveur de messagerie sortant afin d'activer les alertes.

Configurez les paramètres SMTP de la vue **Propriétés** du domaine.

1. Dans l'outil Administrator tool, cliquez sur l'onglet **Gérer**.
2. Cliquez sur la vue **Services et nœuds**.
3. Dans le navigateur, sélectionnez le domaine.
4. Dans le volet de contenu, cliquez sur la vue **Propriétés**.
5. Dans la section Configuration SMTP, cliquez sur **Modifier**.
6. Modifiez les paramètres SMTP.

Propriété	Description
Nom d'hôte	Nom d'hôte du serveur de messagerie sortant SMTP. Par exemple, entrez le serveur Microsoft Exchange Server pour Microsoft Outlook.
Port	Port utilisé par le serveur de courrier sortant. Les valeurs valides sont comprises entre 1 et 65 535. La valeur par défaut est 25.
Nom d'utilisateur	Nom d'utilisateur permettant l'authentification lors de l'envoi, si le serveur de courrier sortant l'exige.
Mot de passe	Mot de passe utilisateur permettant l'authentification lors de l'envoi, si le serveur de courrier sortant l'exige.
Adresse de courriel de l'expéditeur	Adresse de messagerie électronique utilisée par le gestionnaire de service dans le champ De lors de l'envoi de courriels de notification. Si vous ne remplissez pas ce champ, le gestionnaire de service utilise Administrator@<host name> comme expéditeur.

7. Cliquez sur **OK**.

## Abonnement aux alertes

Une fois la configuration de SMTP terminée, vous pouvez vous abonner aux alertes.

1. Vérifiez que l'administrateur de domaine a saisi une adresse e-mail valide pour votre compte d'utilisateur sur la page **Sécurité**.  
Si l'adresse e-mail ou la configuration SMTP n'est pas valide, le gestionnaire de service ne peut pas envoyer la notification d'alerte.
2. Dans la zone d'en-tête de l'outil Administrator, cliquez sur **Gérer > Préférences**.  
La page **Préférences** s'affiche.
3. Dans la section Préférences de l'utilisateur, cliquez sur **Modifier**.  
La boîte de dialogue **Modifier les préférences** s'affiche.
4. Sélectionnez **Abonnement aux alertes**.
5. Cliquez sur **OK**.
6. Cliquez sur **OK**.



Le gestionnaire de service envoie des e-mails de notification d'alerte selon vos privilèges et autorisations de domaine.

Le tableau suivant présente les types d'alertes et événements pour les e-mails de notification :

Type d'alerte	Événement
Domaine	Défaillance de nœud Choix de la passerelle principale
Service	Basculement de processus de service

## Affichage des alertes

Lorsque vous vous abonnez aux alertes, vous pouvez recevoir des e-mails de notification de domaine et de service pour certains événements. Quand un événement de domaine ou de service se produit et déclenche une notification, vous pouvez suivre l'état de l'alerte des manières suivantes :

- Le gestionnaire de service envoie un e-mail de notification d'alerte à tous les abonnés avec le privilège et l'autorisation appropriés pour le domaine et le service.
- Le gestionnaire de journalisation consigne la réussite ou l'échec de remise de la notification d'alerte dans le journal de domaine ou de service.

Par exemple, le gestionnaire de service envoie l'e-mail de notification suivant à tous les abonnés des alertes avec le privilège et l'autorisation appropriés pour le service en échec :

```
From: Administrator@<database host>
To: Jon Smith
Subject: Alert message of type [Service] for object [HR_811].
The service process on node [node01] for service [HR_811] terminated unexpectedly.
```

En outre, le gestionnaire de journalisation inscrit le message suivant dans le journal de service :

```
ALERT_10009 Alert message [service process failover] of type [service] for object
[HR_811] was successfully sent.
```

Vous pouvez consulter dans les journaux de domaine et de service les e-mails de notification d'alerte non remis. Dans le journal de domaine, filtrez par alertes selon la catégorie. Dans les journaux de service, recherchez le code de message ALERT. Quand le gestionnaire de service ne peut pas envoyer un e-mail de notification d'alerte, le message suivant s'affiche dans le journal de domaine ou de service correspondant :

```
ALERT_10004: Unable to send alert of type [alert type] for object [object name], alert
message [alert message], with error [error].
```

## Gestion des dossiers

Utilisez des dossiers dans le domaine pour organiser les objets et gérer la sécurité.

Les dossiers peuvent contenir des nœuds, des services, des grilles, des licences et d'autres dossiers. Vous pouvez utiliser les dossiers pour regrouper les services par type. Vous pouvez par exemple créer un dossier appelé IntegrationServices, et déplacer tous les services d'intégration vers ce dossier. Vous pouvez également créer des dossiers pour regrouper tous les services d'une zone fonctionnelle, tels que Ventes ou Finances.

Lorsque vous attribuez des autorisations sur un dossier à un utilisateur, il hérite des permissions sur tous les objets du dossier.

Vous pouvez effectuer les tâches suivantes avec des dossiers :

- Afficher les services et les nœuds. Affichez tous les services du dossier et les nœuds sur lesquels ils s'exécutent. Cliquez sur le nom d'un nœud ou d'un service pour accéder à ses propriétés.
- Créer des dossiers. Créez des dossiers pour regrouper les objets du domaine.
- Déplacer des objets dans des dossiers. Lorsque vous déplacez un objet dans un dossier, les utilisateurs du dossier héritent de l'autorisation sur l'objet dans le dossier. Lorsque vous déplacez un dossier dans un autre dossier, l'autre dossier devient un objet parent du dossier déplacé.
- Supprimer des dossiers. Lorsque vous supprimez un dossier, vous pouvez supprimer les objets du dossier ou les déplacer vers le dossier parent.

**Remarque:** Le dossier System\_Services est généré automatiquement lors de la création du domaine. Il contient tous les services système. Un service système est un service d'application qui peut présenter une seule instance dans le domaine. Vous ne pouvez pas supprimer, déplacer ni modifier les propriétés ou le contenu du dossier System\_Services.

## Création d'un dossier

Vous pouvez créer un dossier dans le domaine ou dans un autre dossier.

1. Dans l'outil Administrator tool, cliquez sur l'onglet **Gérer** > vue **Services et nœuds**.
2. Dans le navigateur de domaine, sélectionnez le domaine ou le dossier dans lequel vous voulez créer un dossier.
3. Dans le menu Actions du navigateur, cliquez sur Nouveau > Dossier.
4. Modifiez les propriétés suivantes :

Propriétés du nœud	Description
Nom	Nom du dossier. Le nom n'est pas sensible à la casse et doit être unique dans le domaine. Il ne peut pas dépasser 80 caractères ni commencer par @. Il ne peut contenir ni espaces ni l'un des caractères spéciaux suivants : ` ~ % ^ * + = { } \ ; : ' " / ? . , < >   ! ( ) [ ]
Description	Description du dossier. La description ne peut pas dépasser 765 caractères.
Chemin	Emplacement dans le navigateur.

5. Cliquez sur OK.

## Déplacement des objets vers un dossier

Lorsque vous déplacez un objet vers un dossier, les utilisateurs du dossier héritent de l'autorisation attribuée à l'objet. Lorsque vous déplacez un dossier vers un autre dossier, le dossier déplacé devient un objet enfant du dossier dans lequel il se trouve.

**Remarque:** Le domaine sert de dossier lorsque vous déplacez des objets dans ou depuis des dossiers.

1. Dans l'outil Administrator tool, cliquez sur l'onglet **Gérer** > vue **Services et nœuds**.
2. Dans le navigateur de domaine, sélectionnez un objet.
3. Dans le menu Actions du navigateur, sélectionnez Déplacer vers un dossier.
4. Dans la boîte de dialogue Sélectionner un dossier, sélectionnez un dossier et cliquez sur OK.

## Suppression d'un dossier

Lorsque vous supprimez un dossier, vous pouvez supprimer les objets du dossier ou les déplacer vers le dossier parent.

1. Dans l'outil Administrator tool, cliquez sur l'onglet **Gérer** > vue **Services et nœuds**.
2. Dans le navigateur de domaine, sélectionnez un dossier.
3. Dans le menu Actions du navigateur, sélectionnez Supprimer.
4. Confirmez la suppression du dossier.

Vous pouvez supprimer son contenu uniquement si vous disposez des privilèges et autorisations appropriés pour tous les objets du dossier.

5. Attendez la fin de tous les processus ou arrêtez-les.
6. Cliquez sur OK.

## Gestion de la sécurité de domaine

Vous pouvez configurer les composants du domaine Informatica pour utiliser le protocole SSL (Secure Sockets Layer) ou TLS (Transport Layer Security) pour chiffrer les connexions avec les autres composants. Lorsque vous activez le protocole SSL ou TLS pour les composants du domaine, vous garantisiez une communication sécurisée.

Vous pouvez configurer une communication sécurisée des manières suivantes :

### Entre les services du domaine

Vous pouvez configurer une communication sécurisée entre les services du domaine.

### Entre le domaine et les composants externes

Vous pouvez configurer une communication sécurisée entre les composants du domaine Informatica et les navigateurs Web ou clients de service Web.

Chaque méthode de configuration de communication sécurisée est indépendante des autres méthodes. Lorsque vous configurez une communication sécurisée pour un ensemble de composants, il n'est pas nécessaire de configurer une communication sécurisée pour tout autre ensemble.

**Remarque:** Si vous faites passer un domaine de l'état sécurisé à l'état non sécurisé ou inversement, vous devez supprimer sa configuration dans l'outil Developer et les outils clients PowerCenter, puis reconfigurer le domaine dans le client.

## Gestion de la sécurité des utilisateurs

Vous gérez la sécurité des utilisateurs à l'intérieur du domaine à l'aide de privilèges et d'autorisations.

Les privilèges déterminent les actions que l'utilisateur peut effectuer dans les objets du domaine. Les autorisations définissent le niveau d'accès d'un utilisateur à un objet du domaine. Les objets de domaine comprennent le domaine, les dossiers, les nœuds, les grilles, les licences, les connexions de bases de données, les profils de systèmes d'exploitation et les services d'application.

Les privilèges déterminent les actions que l'utilisateur peut effectuer dans les objets du domaine. Les autorisations définissent le niveau d'accès d'un utilisateur à un objet du domaine. Les objets de domaine

comprennent le domaine, le nœud, la licence, les connexions de base de données et les services d'application.

Même si un utilisateur possède le privilège pour effectuer certaines actions, l'utilisateur peut également demander l'autorisation d'effectuer l'action sur un objet spécifique. Par exemple, un utilisateur a le privilège de domaine Gérer les services qui permet de modifier les services d'application. Toutefois, l'utilisateur a également l'autorisation pour le service d'application. Un utilisateur avec le privilège de domaine Gérer les services et l'autorisation pour le service de référentiel de développement mais pas le service de référentiel de production peut modifier le premier mais pas le second.

Même si un utilisateur possède le privilège pour effectuer certaines actions, l'utilisateur peut également demander l'autorisation d'effectuer l'action sur un objet spécifique.

Pour se connecter à l'outil Administrator, un utilisateur doit posséder le privilège de domaine Accéder à Informatica Administrator. Si un utilisateur a le privilège Accéder à Informatica Administrator et l'autorisation pour un objet, mais n'a pas le privilège de domaine qui permet de modifier le type d'objet, l'utilisateur peut uniquement consulter l'objet. Par exemple, si un utilisateur a l'autorisation pour un nœud, mais n'a pas le privilège Gérer les nœuds et les grilles, l'utilisateur peut consulter les propriétés du nœud mais ne peut ni configurer, ni arrêter ni supprimer le nœud.

Pour se connecter à l'outil Administrator, un utilisateur doit posséder le privilège de domaine Accéder à Informatica Administrator. Si un utilisateur a le privilège Accéder à Informatica Administrator et l'autorisation pour un objet, mais n'a pas le privilège de domaine qui permet de modifier le type d'objet, l'utilisateur peut uniquement consulter l'objet.

Si un utilisateur n'a pas l'autorisation pour un objet sélectionné dans le navigateur, le volet de contenu affiche un message indiquant que l'autorisation pour l'objet est refusée.

## Gestion de service d'application

Vous pouvez effectuer les tâches d'administration communes suivantes pour les services d'application :

- Activer et désactiver des services et des processus de service.
- Configurer le domaine pour redémarrer les processus de service.
- Supprimer un service d'application.
- Résoudre les problèmes d'un service d'application.

**Remarque:** Vous pouvez effectuer toutes les tâches d'administration courantes des services système, à l'exception de la suppression du service système.

## Activation et désactivation des services et des processus de service

Vous pouvez activer et désactiver les services d'application et les processus de service dans l'outil Administrator. Pour qu'un service soit disponible lorsqu'il est activé, au moins un processus de service doit être activé et en cours d'exécution. Par défaut, tous les processus de service sont activés.

Le comportement d'un service lorsqu'il démarre les processus de service dépend de la manière dont il est configuré :

- Si le service est configuré pour la haute disponibilité, il démarre le processus de service sur le nœud principal. Le processus de service des nœuds de sauvegarde est en veille.

- Si le service est configuré pour s'exécuter sur une grille, il démarre les processus de service sur tous les nœuds qui disposent du rôle de service.

Un service ne démarre pas un processus de service désactivé dans n'importe quelle situation.

L'état d'un service dépend de l'état de ses processus. Un service peut se trouver dans les états suivants :

- Disponible. Vous avez activé le service et au moins un processus de service est en cours d'exécution. Le service est disponible pour traiter des demandes.
- Indisponible. Vous avez activé le service, mais aucun de ses processus n'est en cours d'exécution. Ceci peut venir du fait que les processus de service sont désactivés ou ont échoué au démarrage. Le service n'est pas disponible pour traiter des demandes.
- Désactivé. Vous avez désactivé le service.

Vous pouvez désactiver un service pour effectuer une tâche de gestion, comme par exemple la modification du mode de mouvement de données pour le service d'intégration PowerCenter. Vous pouvez désactiver le processus de service sur un nœud si vous avez besoin d'arrêter le nœud pour une opération de maintenance. Lorsque vous désactivez un service, tous les processus de service associés s'arrêtent, mais ils restent activés.

Vous pouvez désactiver un service pour effectuer une tâche de gestion. Lorsque vous désactivez un service, son processus s'interrompt et reste activé.

Le tableau suivant décrit les différents états du service et ses processus :

Configuration du processus de service	État du processus de service	Description
Activé	En cours d'exécution	Le processus de service est en cours d'exécution sur le nœud.
Activé	Mise en veille	Le processus de service est activé, mais il n'est pas en cours d'exécution, car un autre processus de service est en cours d'exécution en tant que processus de service principal. Il est en veille afin de pouvoir s'exécuter en cas de basculement de service.
Désactivé	Désactivé	Le service est activé, mais le processus de service n'est pas en cours d'exécution sur le nœud.
Activé	Arrêté	Le service est indisponible.
Activé	A échoué	Le service et le processus de service sont activés, mais le processus de service n'a pas pu démarrer.

## Affichage des processus de services

Vous pouvez afficher l'état d'un processus de service dans la vue Processus d'un service. Vous pouvez afficher l'état de tous les processus de services dans la vue Présentation d'un domaine.

Pour afficher l'état d'un processus de service :

1. Dans l'outil Administrator tool, cliquez sur l'onglet **Gérer** > vue **Services et nœuds**.
2. Dans le navigateur de domaine, sélectionnez un service.
3. Dans le panneau de contenu, sélectionnez la vue Processus.

La vue Processus affiche l'état des processus.

## Configuration du redémarrage des processus de service

Lorsqu'un processus de service d'application est indisponible alors qu'un nœud s'exécute, le domaine tente de redémarrer le processus sur le même nœud en fonction des options configurées dans les propriétés du domaine.

1. Dans l'outil Administrator tool, cliquez sur l'onglet **Gérer** > vue **Services et nœuds**.
2. Dans le navigateur de domaine, sélectionnez le domaine.
3. Dans la vue Propriétés, configurez les propriétés de redémarrage suivantes :

Propriété du domaine	Description
Nombre maximal de tentatives de redémarrage	Nombre de fois, pendant une période spécifiée, où le domaine tente de redémarrer un processus de service d'application lorsqu'il échoue. La valeur doit être supérieure ou égale à 1. La valeur par défaut est 3.
Pendant la période de redémarrage (en s)	Période maximale pendant laquelle le domaine tente de redémarrer un processus de service d'application lorsqu'il échoue. Lorsqu'un service ne parvient pas à démarrer après le nombre de tentatives spécifiées pendant cette période, le service ne redémarre pas. La valeur par défaut est 900.

## Suppression des services d'application

Vous pouvez supprimer un service application à l'aide de l'outil Administrator tool. Avant de supprimer un service d'application, vous devez le désactiver.

**Remarque:** Vous ne pouvez pas supprimer un service système.

Désactivez le service avant de le supprimer pour garantir que le service n'exécute pas de processus. Si vous ne désactivez pas le service, vous devrez peut-être attendre la fin de tous les processus ou annuler tous les processus lorsque vous supprimez le service.

1. Dans l'outil Administrator tool, cliquez sur l'onglet **Gérer** > vue **Services et nœuds**.
2. Dans le navigateur de domaine, sélectionnez le service d'application.
3. Dans le menu Actions de l'onglet **Gérer**, sélectionnez **Supprimer**.
4. Dans le message d'avertissement qui s'affiche, cliquez sur **Oui** pour arrêter tous les services qui dépendent du service d'application.
5. Si la boîte de dialogue **Désactiver le service** s'affiche, choisissez d'attendre la fin de tous les processus ou annulez tous les processus, puis cliquez sur **OK**.

## Résolution des problèmes de services d'application

**Je pense qu'un service utilise des valeurs de variable d'environnement incorrectes. Comment puis-je trouver les valeurs de variable d'environnement utilisées par un service ?**

Définissez le niveau de gravité de l'erreur du nœud à déboguer. Lorsque le service démarre sur le nœud, le journal Domaine affiche les variables d'environnement que le service utilise.

# Configuration de passerelle

Au moins un nœud doit être configuré en tant que nœud de passerelle pour un domaine. Vous pouvez configurer plusieurs nœuds de passerelle en tant que nœuds de sauvegarde.

Un nœud de passerelle du domaine sert de nœud principal de passerelle pour ce même domaine. Le gestionnaire de service du nœud principal de passerelle accepte les demandes de service et gère le domaine et ses services. Si le domaine possède un nœud de passerelle et si ce dernier devient indisponible, le domaine ne peut pas accepter les demandes de service. Si le domaine possède plusieurs nœuds de passerelle et si le nœud principal de passerelle devient indisponible, les gestionnaires de service des autres nœuds de passerelle désignent un nouveau nœud principal de passerelle. Le nouveau nœud de passerelle principal accepte les demandes de service. Un seul nœud de passerelle peut servir de nœud principal de passerelle à la fois.

Vous pouvez apporter les modifications suivantes à la configuration de passerelle pour le domaine :

## **Convertir un nœud de travail en nœud de passerelle.**

Vous pouvez convertir un nœud de travail en nœud de passerelle s'il est en cours d'exécution et s'il est doté du rôle de service. Lors de cette conversion, vous devez spécifier le répertoire des journaux pour le nœud. Si vous possédez plusieurs nœuds de passerelle, configurez-les pour qu'ils écrivent les fichiers journaux dans le même répertoire sur un disque partagé.

Après la conversion d'un nœud de travail en nœud de passerelle, le gestionnaire de service sur le nœud principal de passerelle écrit la connexion à la base de données de configuration du domaine dans le fichier nodemeta.xml du nouveau nœud de passerelle.

## **Convertir un nœud de passerelle en nœud de travail.**

Vous pouvez convertir un nœud de passerelle en nœud de travail si un autre nœud du domaine est configuré en tant que nœud de passerelle.

Si vous convertissez un nœud principal de passerelle en nœud de travail, vous devez le redémarrer pour que les gestionnaires de service désignent un nouveau nœud principal de passerelle. Si vous ne le redémarrez, le nœud continue à jouer le rôle de nœud principal de passerelle jusqu'à son prochain redémarrage ou jusqu'à ce qu'il devienne indisponible.

## Configuration de la passerelle et des nœuds de travail

Vous pouvez convertir un nœud de travail existant en nœud de passerelle ou inversement.

1. Dans l'outil Administrator tool, cliquez sur l'onglet **Gérer** > vue **Services et nœuds**.
2. Dans le navigateur de domaine, sélectionnez le domaine.
3. Dans le panneau de contenu, sélectionnez la vue **Propriétés**.
4. Dans la vue **Propriétés**, cliquez sur **Modifier** dans la section **Propriétés de configuration de la passerelle**.
5. Pour convertir un nœud de travail en nœud de passerelle, effectuez les étapes suivantes :
  - a. Cochez la case en regard du nœud.
  - b. Si le domaine utilise une base de données de configuration de domaine sécurisé, spécifiez le fichier et le mot de passe truststore de la base de données.

- c. Configurez le chemin du répertoire des fichiers journaux pour chaque nœud que vous convertissez en nœud de passerelle.

Si vous possédez plusieurs nœuds de passerelle, configurez-les pour qu'ils écrivent les fichiers journaux dans le même répertoire sur un disque partagé.

**Remarque:** Vous devez utiliser la commande `infacmd isp SwitchToWorkerNode` pour convertir un nœud de travail en nœud de passerelle dans un domaine configuré pour utiliser l'authentification SAML. Consultez la *Référence de commande Informatica* pour les instructions sur l'utilisation de la commande `infacmd isp SwitchToWorkerNode`.

6. Pour convertir un nœud de passerelle en nœud de travail, décochez la case en regard de ce nœud.
7. Cliquez sur **OK**.

## Gestion de configuration du domaine

Le gestionnaire de service sur le nœud de la passerelle principale gère la configuration du domaine. La configuration du domaine est un ensemble de tables de métadonnées stockées dans une base de données relationnelle qui est accessible par tous les nœuds de la passerelle du domaine. Chaque fois que vous faites une modification dans le domaine, le gestionnaire de service écrit les changements dans la configuration du domaine. Par exemple, lorsque vous ajoutez un nœud au domaine, le gestionnaire de service ajoute les informations du nœud à la configuration du domaine. Le nœud de la passerelle utilise une connexion JDBC pour accéder à la base de données de configuration du domaine.

Vous pouvez effectuer les tâches de gestion de configuration du domaine suivantes :

- Sauvegarde de la configuration du domaine. Sauvegarde régulière de la configuration du domaine. Il se peut que vous ayez à restaurer la configuration du domaine à partir d'une sauvegarde si la configuration du domaine est corrompue dans la base de données.
- Restauration de la configuration de domaine. Il se peut que vous ayez à restaurer la configuration du domaine si vous migrez la configuration du domaine vers un autre compte utilisateur de la base de données. Ou alors, vous aurez peut-être à restaurer la sauvegarde de la configuration du domaine vers un compte utilisateur de base de données.
- Migration de la configuration de domaine. Il se peut que vous ayez également à migrer la configuration du domaine vers un autre compte utilisateur de base de données.
- Configuration de la connexion à la base de données de configuration du domaine. Chaque nœud de passerelle doit avoir accès à la base de données de configuration du domaine. Vous pouvez configurer la connexion à la base de données lorsque vous créez un domaine. Si vous changez les informations de connexion à la base de données ou si vous migrez la configuration du domaine vers une nouvelle base de données, vous devez mettre à jour les informations de connexion à la base de données pour chacun des nœuds de la passerelle.
- Configuration des propriétés personnalisées. Configurez des propriétés de domaine propres à votre environnement ou applicables dans des cas spécifiques. Utilisez des propriétés personnalisées seulement si le support client international Informatica vous invite à le faire.

**Remarque:** La base de données de configuration du domaine et le référentiel modèle ne peuvent pas utiliser le même schéma d'utilisateur de base de données.



## Sauvegarde de la configuration du domaine

Sauvegardez régulièrement la configuration du domaine. Il se peut que vous ayez à restaurer la configuration du domaine à partir d'un fichier de sauvegarde si la configuration du domaine est corrompue dans la base de données.

Exécutez la commande `infasetup BackupDomain` pour sauvegarder la configuration du domaine dans un fichier binaire.

**Remarque:** Si la commande `infasetup BackupDomain` échoue en indiquant une erreur de mémoire Java, augmentez la mémoire système allouée à la commande `infasetup`. Pour augmenter la quantité de mémoire système, définissez la valeur `-Xmx` dans la variable d'environnement `INFA_JAVA_COMD_OPTS`.

Lorsque vous exécutez cette commande, `infasetup` sauvegarde les tables de la base de données de configuration du domaine. Pour restaurer le domaine vers une autre base de données, vous devez sauvegarder manuellement le contenu de la table `ISP_RUN_LOG` pour obtenir le flux de travail précédent et les journaux de session.

En outre, faites appel à l'utilitaire de sauvegarde de base de données pour sauvegarder manuellement les tables supplémentaires du référentiel que la commande `infasetup` ne sauvegarde pas.

## Restauration de la configuration du domaine

Vous pouvez restaurer la configuration de domaine à partir d'un fichier de sauvegarde. Vous devrez peut-être restaurer la configuration du domaine si celle de la base de données devient incompatible ou si vous voulez migrer la configuration du domaine vers une autre base de données.

Informatica restaure la configuration du domaine à partir de la version actuelle. Si vous avez un fichier de sauvegarde provenant d'une version antérieure de produit, vous devez utiliser la version antérieure pour restaurer la configuration du domaine.

Vous pouvez restaurer la configuration du domaine vers le même compte d'utilisateur de base de données ou vers un compte différent. Si vous restaurez la configuration du domaine vers un compte d'utilisateur de base de données avec une configuration de domaine existante, vous devez configurer la commande pour qu'elle remplace la configuration de domaine existante. Si vous ne configurez pas la commande pour qu'elle remplace la configuration de domaine existante, la commande échoue.

Chaque nœud dans un domaine possède un nom d'hôte et un numéro de port. Lorsque vous restaurez la configuration du domaine, vous pouvez dissocier les noms d'hôte et les numéros de port pour tous les nœuds dans le domaine. Vous pouvez le faire si vous souhaitez exécuter les nœuds sur des machines différentes. Après avoir restauré la configuration du domaine, vous pouvez assigner de nouveaux noms d'hôte et numéros de port aux nœuds. Exécutez la commande `infasetup DefineGatewayNode` ou `DefineWorkerNode` pour assigner un nouveau nom d'hôte et numéro de port à un nœud.

Si vous restaurez la configuration du domaine vers une autre base de données, vous devez réinitialiser les connexions de base de données pour tous les nœuds de passerelle.

**Important:** Lorsque vous restaurez la configuration du domaine, toutes les données des tables récapitulatives sont perdues.

Effectuez les tâches suivantes pour restaurer le domaine :

1. Désactiver les services d'application. Désactivez les services d'application en mode Terminer pour garantir que vous n'interrompez aucun processus de service en cours d'exécution. Vous devez désactiver les services d'application pour garantir qu'aucun processus de service n'est en cours d'exécution lors de l'arrêt du domaine.
2. Arrêter le domaine. Vous devez arrêter le domaine pour garantir que les utilisateurs ne le modifient pas pendant que vous le restaurez.

3. Exécutez la commande `infasetup RestoreDomain` pour restaurer la configuration du domaine dans une base de données. La commande `RestoreDomain` restaure la configuration du domaine dans le fichier de sauvegarde du compte d'utilisateur de base de données spécifié.
4. Assignez de nouveaux noms d'hôte et numéros de port aux nœuds dans le domaine si vous avez dissocié les noms d'hôte et numéros de port précédents lorsque vous avez restauré la configuration du domaine. Exécutez la commande `infasetup DefineGatewayNode` ou `DefineWorkerNode` pour assigner un nouveau nom d'hôte et numéro de port à un nœud.
5. Réinitialisez les connexions de base de données pour tous les nœuds de passerelle si vous avez restauré la configuration du domaine vers une autre base de données. Tous les nœuds de passerelle doivent avoir une connexion valide à la base de données de configuration du domaine.

## Migration de la configuration du domaine

Vous pouvez migrer la configuration du domaine vers un autre compte utilisateur de base de données. Vous devez peut-être migrer la configuration du domaine si le compte utilisateur de base de données existant n'est plus pris en charge. Par exemple, si votre société exige que tous les départements migrent vers un nouveau type de base de données, vous devrez migrer la configuration du domaine.

1. Arrêtez tous les services d'application du domaine.
2. Arrêtez le domaine.
3. Sauvegardez la configuration du domaine.
4. Créez le compte d'utilisateur de base de données où restaurer la configuration du domaine.
5. Restaurez la sauvegarde de la configuration du domaine dans le compte d'utilisateur de la base de données.
6. Mettez à jour la connexion de la base de données pour chaque nœud de passerelle.
7. Démarrez tous les nœuds du domaine.
8. Activez tous les services d'application du domaine.

**Important:** Les tables récapitulatives sont perdues lorsque vous restaurez la configuration du domaine.

### Étape 1. Désactiver tous les services d'application

Vous devez désactiver tous les services d'application pour désactiver tous les processus de service. Si vous ne désactivez pas un service d'application et qu'un utilisateur exécute un processus de service alors que vous êtes en train de sauvegarder et de restaurer le domaine, les modifications apportées au processus de service peuvent être perdues et les données corrompues.

Désactivez les services d'application en mode complet pour vous assurer que vous n'est pas en train d'interrompre l'exécution des processus de service.

Désactivez les services d'application dans l'ordre suivant :

1. Hub des services Web
2. Service SAP BW
3. Service Metadata Manager
4. Service d'intégration PowerCenter
5. Service de référentiel PowerCenter
6. Service de recherche
7. Service Analyst
8. Service de gestion de contenu

9. Service d'intégration de données
10. Service de référentiel modèle

## Étape 2. Arrêter le domaine.

Vous devez arrêter le domaine pour vérifier que les utilisateurs ne le modifient pas pendant que vous transférez la configuration du domaine. Par exemple, si le domaine est en cours d'exécution lorsque vous sauvegardez la configuration du domaine, les utilisateurs peuvent créer de nouveaux services et objets. Aussi, si vous n'arrêtez pas le domaine et que vous restaurez la configuration du domaine dans une base de données différente, le domaine ne fonctionne plus. Les connexions entre les nœuds de la passerelle et la base de données de configuration du domaine ne sont plus valides. Les nœuds de passerelle s'arrêtent car ils ne peuvent pas se connecter à la base de données de configuration du domaine. Un domaine ne fonctionne pas s'il ne possède pas de nœud de passerelle en cours d'exécution.

## Étape 3. Sauvegarder la configuration du domaine.

Exécutez la commande `infasetup BackupDomain` pour sauvegarder la configuration du domaine dans un fichier binaire.

## Étape 4. Créer un compte d'utilisateur de base de données.

Créez un compte d'utilisateur de base de données si vous souhaitez restaurer la configuration de domaine dans un nouveau compte d'utilisateur de base de données.

## Étape 5. Restaurer la configuration du domaine.

Exécutez la commande `infasetup RestoreDomain` pour restaurer la configuration du domaine dans une base de données. La commande `RestoreDomain` restaure la configuration du domaine dans le fichier de sauvegarde du compte d'utilisateur de base de données spécifié.

## Étape 6. Mettre à jour la connexion de la base de données

Si vous restaurez la configuration du domaine dans un autre compte d'utilisateur de la base de données, vous devez mettre à jour les informations de connexion à la base de données pour chaque nœud de passerelle du domaine. Les nœuds de passerelle doivent posséder une connexion à la base de données de configuration du domaine pour récupérer et mettre à jour la configuration de domaine.

## Étape 7. Démarrer tous les nœuds du domaine.

Démarrez tous les nœuds du domaine. Vous devez démarrer les nœuds pour permettre aux services de s'exécuter.

1. Arrêtez le nœud de passerelle que vous souhaitez mettre à jour.
2. Exécutez la commande `infasetup UpdateGatewayNode` pour mettre à jour le nœud de passerelle.
3. Démarrez le nœud de passerelle.
4. Répétez ce processus pour chaque nœud de passerelle.

## Étape 8. Activer l'ensemble des services d'application.

Activez tous les services d'application que vous avez précédemment arrêtés. Les services d'application doivent être activés pour exécuter des processus de service.

## Mise à jour de la connexion de base de données de configuration du domaine

Tous les nœuds de passerelle doivent posséder une connexion à la base de données de configuration du domaine pour récupérer et mettre à jour la configuration du domaine. Lorsque vous créez un nœud de passerelle ou configurez un nœud pour faire office de passerelle, vous indiquez la connexion de la base de données, dont le nom d'utilisateur et le mot de passe de la base de données. Si vous migrez la configuration du domaine vers une base de données différente ou modifiez son nom d'utilisateur ou son mot de passe, vous devez mettre à jour la connexion de la base de données pour chaque nœud de passerelle. Par exemple, dans le cadre de la politique de sécurité, il se peut que votre société exige que vous changiez de mot de passe pour la base de données de configuration du domaine tous les trois mois.

Pour mettre à jour le nœud avec les nouvelles informations de la base de données, procédez ainsi :

1. Arrêtez le nœud de passerelle.
2. Exécutez la commande `infasetup UpdateGatewayNode`.

Si vous modifiez l'utilisateur ou le mot de passe, vous devez mettre à jour le nœud.

Pour mettre à jour le nœud après avoir modifié l'utilisateur ou le mot de passe, procédez ainsi :

1. Arrêtez le nœud de passerelle.
2. Exécutez la commande `infasetup UpdateGatewayNode`.

Si vous modifiez le nom d'hôte ou le numéro de port, vous devez redéfinir le nœud.

Pour redéfinir le nœud après avoir modifié le nom d'hôte ou le numéro de port, procédez ainsi :

1. Arrêtez le nœud de passerelle.
2. Dans l'outil Administrator, supprimez l'association des nœuds.
3. Exécutez la commande `infasetup DefineGatewayNode`.

## Arrêt d'un domaine

Pour exécuter les tâches administratives dans un domaine, vous devrez peut-être fermer ce dernier. Par exemple, vous devez fermer le domaine pour sauvegarder et restaurer sa configuration.

Lorsque vous fermez un domaine, le gestionnaire de service du nœud principal de passerelle arrête tous les services d'application et les services Informatica du domaine. Tous les processus de service exécutés sur les nœuds du domaine sont abandonnés. Pour éviter une perte éventuelle de données ou de métadonnées et permettre aux processus de se terminer, vous pouvez arrêter chaque nœud à partir de l'outil Administrator tool ou du système d'exploitation.

Avant de fermer un domaine, vérifiez que tous les processus se sont terminés, notamment les workflows, et qu'aucun utilisateur n'est connecté aux référentiels du domaine.

Lorsque vous fermez un domaine, le gestionnaire de service du nœud principal de passerelle arrête tous les services d'application et les services Informatica du domaine. Tous les processus de service exécutés sur le nœud sont abandonnés. Pour éviter une perte éventuelle de données ou de métadonnées et permettre aux processus en cours de se terminer, vous pouvez arrêter le nœud à partir de l'outil Administrator tool ou du système d'exploitation. Avant de fermer un domaine, vérifiez que tous les processus se sont terminés, notamment les flux de travail, et qu'aucun utilisateur n'est connecté au service de référentiel modèle.

1. Cliquez sur l'onglet **Gérer**.
2. Cliquez sur la vue **Services et nœuds**.

3. Dans le navigateur, sélectionnez le domaine.
4. Cliquez sur l'**onglet Gérer Actions > Arrêter le domaine**.  
La boîte de dialogue **Arrêter le domaine** répertorie les processus qui sont exécutés dans le domaine.
5. Cliquez sur **Arrêter**.  
La boîte de dialogue **Arrêter le domaine** affiche un message d'avertissement.
6. Cliquez sur **Arrêter**.  
Le gestionnaire de service sur le nœud de passerelle principale ferme les services d'application et les services Informatica sur chaque nœud du domaine.
7. Pour redémarrer le domaine, redémarrez les services Informatica sur la passerelle et les nœuds de travail du domaine..Pour redémarrer le domaine, redémarrez les services Informatica.

## Propriétés du domaine

Dans l'onglet **Gérer**, vous pouvez configurer les propriétés du domaine, notamment les propriétés de la base de données, la configuration de passerelle et les niveaux de service.

Pour afficher et modifier les propriétés, cliquez sur l'onglet **Gérer**. Dans le navigateur, sélectionnez un domaine. Cliquez ensuite sur la vue **Propriétés** dans le panneau de contenu. Le panneau de contenu affiche les propriétés du domaine.

Vous pouvez configurer les propriétés pour modifier le domaine. Vous pouvez par exemple modifier les propriétés de la base de données, les propriétés SMTP pour les alertes et les propriétés de résilience du domaine.

Vous pouvez configurer les propriétés du domaine suivantes :

- Propriétés générales. Modifiez les propriétés générales telles que la résilience du service et le mode de répartition.
- Propriétés de la base de données. Affichez les propriétés de la base de données, telles que le nom ou l'hôte de la base de données.
- Propriétés de la configuration de passerelle. Configurez un nœud en tant que passerelle et spécifiez l'emplacement d'écriture des événements du journal.
- Gestion des niveaux de service. Créez et configurez des niveaux de service.
- Configuration SMTP. Modifiez les paramètres SMTP pour le serveur de messagerie sortant afin d'activer les alertes.
- Propriétés personnalisées. Modifiez des propriétés personnalisées propres à l'environnement Informatica ou applicables dans des cas spécifiques. Lorsque vous créez un domaine, il ne contient aucune propriété personnalisée. N'utilisez les propriétés personnalisées qu'à la demande du support client international Informatica.

## Propriétés générales

Dans la zone Propriétés générales, vous pouvez configurer des propriétés générales pour le domaine.

Pour modifier les propriétés générales, cliquez sur **Modifier**.

Le tableau suivant décrit les propriétés que vous pouvez modifier dans la zone Propriétés générales :

Propriété	Description
Nom	Lecture seule Nom du domaine.
Délai de résilience	Nombre maximal de secondes pendant lesquelles un service d'application tente de se connecter ou de se reconnecter au service de référentiel PowerCenter ou au service d'intégration PowerCenter. Les valeurs valides sont comprises entre 0 et 1 000 000. La valeur par défaut est 30 secondes.
Limite du délai de résilience	Nombre maximal de secondes pendant lesquelles les clients d'application ou les services d'application peuvent tenter de se connecter ou de se reconnecter au service de référentiel PowerCenter ou au service d'intégration PowerCenter. La valeur par défaut est 180 secondes.
Période de redémarrage	Durée maximale pendant laquelle le domaine essaie de redémarrer un processus de service d'application (en secondes). Les valeurs valides sont comprises entre 0 et 1 000 000.
Nombre maximal de tentatives de redémarrage pendant la période de démarrage	Le nombre de tentatives de redémarrage d'un processus de service d'une application par le domaine. Les valeurs valides sont comprises entre 0 et 1 000. Si vous définissez la valeur 0, le domaine ne tente pas de redémarrer le processus de service.
Mode de répartition	<p>Le mode utilisé par l'équilibrage de charge pour répartir les tâches du service d'intégration PowerCenter vers les nœuds dans une grille. Sélectionnez l'un des modes de répartition suivants :</p> <ul style="list-style-type: none"> <li>- MetricBased</li> <li>- RoundRobin</li> <li>- Adaptive</li> </ul> <p>Le mode utilisé par l'équilibrage de charge pour répartir les tâches du service Ultra Messaging vers les nœuds dans une grille. Sélectionnez l'un des modes de répartition suivants :</p> <ul style="list-style-type: none"> <li>- MetricBased</li> <li>- RoundRobin</li> <li>- Adaptive</li> </ul> <p>Cette propriété ne s'applique pas à PowerCenter Express.</p>
Activer la communication sécurisée	<p>Configure les services pour qu'ils utilisent le protocole TLS afin de transférer des données en toute sécurité au sein du domaine. Lorsque vous activez le protocole de communication sécurisée dans le domaine, les services utilisent des connexions sécurisées pour communiquer avec d'autres services et clients d'application Informatica.</p> <p>Vérifiez que tous les nœuds du domaine sont disponibles avant d'activer le protocole sécurisé pour le domaine. Si un nœud n'est pas disponible, les modifications apportées à la communication sécurisée ne peuvent pas être appliquées au gestionnaire de service du nœud. Pour appliquer les modifications, redémarrez le domaine. Définissez cette propriété sur True ou False.</p>
Dépassement du délai de résilience de service.	Nombre maximal de secondes pendant lesquelles les clients d'application et les services d'application peuvent tenter de se connecter au service d'intégration de données ou au service de référentiel modèle. La valeur par défaut est 180 secondes.

## Propriétés de la base de données

Dans la zone Propriétés de la base de données, vous pouvez afficher ou modifier les propriétés de la base de données du domaine, comme le nom et l'hôte de la base de données.

Le tableau suivant décrit les propriétés que vous pouvez modifier dans la zone Propriétés de la base de données :

Propriété	Description
Type de base de données	Type de base de données qui contient les métadonnées de configuration du domaine.
Hôte de la base de données	Nom de la machine qui héberge la base de données.
Port de la base de données	Numéro de port utilisé par la base de données.
Nom de la base de données	Nom de la base de données.
Utilisateur de la base de données	Compte utilisateur de la base de données qui contient les informations de configuration du domaine.
Base de données TLS activée	Indique si la base de données du référentiel de configuration du domaine est une base de données sécurisée. True si la base de données du référentiel de configuration du domaine est sécurisée. Vous pouvez utiliser un référentiel de configuration du domaine si la communication sécurisée est activée pour le domaine Informatica.

**Remarque:** Le gestionnaire de service utilise les pilotes DataDirect fournis avec l'installation d'Informatica. Informatica ne prend pas en charge l'utilisation d'autres pilotes de base de données.

## Propriétés de configuration de la passerelle

Dans la zone Propriétés de la configuration de passerelle, vous pouvez configurer un nœud afin qu'il serve de passerelle pour un domaine et indiquer le répertoire dans lequel le gestionnaire de service de ce nœud écrit les fichiers d'événements de journal.

Si vous modifiez les propriétés de configuration de la passerelle, les journaux précédents ne s'affichent pas. De plus, les propriétés modifiées s'appliquent uniquement aux scénarios de redémarrage et de basculement.

Pour modifier les propriétés de configuration de la passerelle, cliquez sur **Modifier**.

Pour trier les propriétés de configuration de la passerelle, cliquez dans l'en-tête de la colonne sur laquelle vous souhaitez effectuer le tri.

Le tableau suivant décrit les propriétés que vous pouvez modifier dans la zone Propriétés de la configuration de passerelle :

Propriété	Description
Nom du nœud	Lecture seule. Nom du nœud.
État	État du nœud.

Propriété	Description
Passerelle	Pour configurer le nœud en tant que nœud de passerelle, sélectionnez cette option. Si le domaine utilise une base de données de configuration de domaine sécurisé, vous devez spécifier le fichier truststore et le mot de passe de la base de données. Pour configurer le nœud en tant que nœud de travail, décochez cette option.
Chemin du répertoire des journaux	Chemin de répertoire des fichiers d'événements de journal. Si le gestionnaire de journalisation est dans l'impossibilité d'écrire dans le chemin du répertoire, il écrit les événements du journal dans le fichier node.log sur le nœud de passerelle principale.

## Référentiel de configuration du domaine sécurisé

Si vous configurez un nœud comme nœud de passerelle et si le domaine utilise une base de données de configuration de domaine sécurisé, vous devez spécifier le fichier truststore et le mot de passe pour la base de données sécurisée.

Si vous configurez plusieurs nœuds de passerelle pour le domaine, définissez le fichier truststore de la base de données et le mot de passe pour tous les nœuds de passerelle.

Le tableau suivant décrit les propriétés truststore de la base de données :

Propriété	Description
Mot de passe truststore de la base de données	Mot de passe pour le fichier truststore.
Emplacement truststore de la base de données	Chemin d'accès et nom du fichier truststore de la base de données sécurisée.

**Remarque:** Pour utiliser une base de données de référentiel de configuration du domaine sécurisée, vous devez activer l'option de communication sécurisée pour le domaine.

## Gestion du niveau de service

Dans la zone Gestion du niveau de service, vous pouvez afficher, ajouter et modifier les niveaux de service.

Les niveaux de service définissent les priorités des tâches qui attendent d'être réparties. Lorsque l'équilibreur de charge a plus de tâches à répartir que le PowerCenter Integration Service ne peut en exécuter, il place ces tâches dans la file d'attente de répartition. Lorsque plusieurs tâches figurent dans la file d'attente de répartition, l'équilibreur de charge utilise les niveaux de service pour déterminer l'ordre de répartition des tâches depuis la file d'attente.

Étant donné que les niveaux de service sont des propriétés du domaine, vous pouvez utiliser les mêmes niveaux de service pour tous les référentiels d'un domaine. Vous créez et modifiez les niveaux de service dans les propriétés du domaine ou à l'aide de la commande `infacmd`.

Vous pouvez modifier mais pas supprimer le niveau de service Par défaut, qui a une priorité de répartition de 5 et un délai d'attente maximum de répartition de 1 800 secondes.

Pour ajouter un niveau de service, cliquez sur **Ajouter**.

Pour modifier un niveau de service, cliquez sur le lien correspondant.

Pour supprimer un niveau de service, sélectionnez-le et cliquez sur le bouton Supprimer.



Le tableau suivant décrit les propriétés que vous pouvez modifier dans la zone Gestion du niveau de service :

Propriété	Description
Nom	Le nom du niveau de service. Le nom n'est pas sensible à la casse et doit être unique au sein du domaine. Il ne peut pas dépasser 128 caractères ni commencer par le caractère @. Il ne peut pas contenir d'espaces ni les caractères spéciaux suivants : ` ~ % ^ * + = { } \ ; : / ? . < >   ! ( ) ] [ Après avoir ajouté un niveau de service, vous ne pouvez pas changer son nom.
Priorité de répartition	Un nombre qui définit la priorité de répartition pour le niveau de service. L'équilibreur de charge répartit les tâches à priorité élevée avant celles dont la priorité est faible. La priorité de répartition 1 est la plus haute priorité. Les valeurs valides sont comprises entre 1 et 10. Par défaut 5.
Temps d'attente maximum pour la répartition (secondes)	Le délai d'attente en secondes de l'équilibreur de charge avant qu'il ne passe la priorité d'une tâche à la plus haute priorité. La définition de cette propriété garantit qu'aucune tâche n'attend indéfiniment dans la file de répartition. Les valeurs valides sont comprises entre 1 et 86400. Par défaut 1800.

## Configuration SMTP

Utilisez les propriétés de configuration SMTP pour configurer les paramètres SMTP du domaine. Le serveur de courrier sortant utilise les paramètres SMTP pour envoyer des alertes et des notifications de fiche d'évaluation.

Le tableau suivant décrit les propriétés que vous pouvez modifier dans la zone Configuration SMTP :

Propriété	Description
Nom d'hôte	Nom d'hôte du serveur de messagerie sortant SMTP. Par exemple, entrez le serveur Microsoft Exchange Server pour Microsoft Outlook.
Port	Port utilisé par le serveur de courrier sortant. Les valeurs valides sont comprises entre 1 et 65 535. La valeur par défaut est 25.
Nom d'utilisateur	Nom d'utilisateur permettant l'authentification lors de l'envoi, si le serveur de courrier sortant l'exige.
Mot de passe	Mot de passe utilisateur permettant l'authentification lors de l'envoi, si le serveur de courrier sortant l'exige.
Adresse de courriel de l'expéditeur	Adresse de messagerie électronique utilisée par le gestionnaire de service dans le champ De lors de l'envoi de courriels de notification. Si vous ne remplissez pas ce champ, le gestionnaire de service utilise Administrator@<host name> comme expéditeur.

## Propriétés personnalisées du domaine

Configurez les propriétés personnalisées qui sont propres à des environnements spécifiques.

Vous pouvez avoir à appliquer des propriétés personnalisées dans des cas particuliers. Lorsque vous définissez une propriété personnalisée, saisissez le nom de propriété et une valeur initiale. Ne définissez des propriétés personnalisées qu'à la demande du Support client international Informatica.

# CHAPITRE 6

## Nœuds

Ce chapitre comprend les rubriques suivantes :

- [Présentation des nœuds, 98](#)
- [Types de nœuds, 99](#)
- [Rôles des nœuds, 100](#)
- [Définir et ajouter des nœuds, 102](#)
- [Configuration des propriétés d'un nœud, 104](#)
- [Arrêt et redémarrage du nœud, 107](#)
- [Suppression de l'association du nœud, 108](#)
- [Suppression d'un nœud, 108](#)

## Présentation des nœuds

Un nœud est la représentation logique d'une machine dans le domaine. Lorsque vous configurez un domaine avec plusieurs nœuds, vous pouvez répartir le traitement du service entre plusieurs machines. Le gestionnaire de service s'exécute sur tous les nœuds du domaine pour prendre en charge le domaine et les services d'application. Si le gestionnaire de service n'est pas en cours d'exécution, le nœud n'est pas disponible.

Une installation sur plusieurs machines se compose d'un nœud principal de passerelle, qui héberge le domaine, ainsi que d'autres nœuds de passerelle et de nœuds de travail qui exécutent les services d'application Informatica. Le type de nœud détermine si le nœud peut servir de nœud de passerelle ou de nœud de travail et quelles fonctions du domaine il prend en charge. Vous devez définir le type de nœud lorsque vous installez les services Informatica et associez le nœud au domaine. Vous pouvez utiliser l'outil Administrator tool pour modifier le type de nœud après l'installation.

Par défaut, chaque nœud du domaine peut exécuter des services d'application et des processus de calcul. Le rôle d'un nœud détermine si le nœud peut exécuter des services d'application, des processus de calcul ou les deux. Si le nœud est doté du rôle de service, vous pouvez visualiser les processus de service d'application exécutés sur le nœud. Avant de supprimer ou d'arrêter un nœud, vérifiez que tous les processus en cours sont arrêtés. Vous devrez peut-être arrêter le nœud pour effectuer des opérations de maintenance sur la machine ou pour vous assurer que les modifications apportées à la configuration du domaine prennent effet.

Utilisez l'onglet Gérer de l'outil Administrator tool pour gérer les nœuds, notamment pour configurer les propriétés des nœuds, mettre à jour le rôle d'un nœud ou supprimer des nœuds d'un domaine. Les propriétés que vous pouvez configurer dépendent du rôle du nœud.

Si votre licence comprend une grille, vous pouvez configurer le service d'intégration de données ou le service d'intégration PowerCenter de façon à ce qu'il s'exécute sur une grille. Une grille est un alias attribué à un

groupe de nœuds. L'exécution de tâches sur une grille de nœuds améliore l'évolutivité et les performances grâce à la distribution des tâches à des processus qui s'exécutent sur plusieurs nœuds de la grille. Lorsque le service d'intégration PowerCenter s'exécute sur une grille, vous pouvez le configurer pour vérifier les ressources disponibles sur chaque nœud. Attribuez des ressources de connexion et définissez des ressources de fichier/répertoire personnalisées sur un nœud attribué à une grille du service d'intégration PowerCenter.

## Types de nœuds

Le type de nœud détermine si le nœud peut servir de nœud de passerelle ou de nœud de travail et quelles fonctions du domaine il prend en charge.

Vous devez définir le type de nœud lorsque vous installez les services Informatica et associez le nœud au domaine. Vous pouvez utiliser l'outil Administrator tool pour modifier le type de nœud après l'installation. Vous pouvez modifier le type de nœud dans les propriétés de configuration de passerelle pour le domaine.

### LIENS CONNEXES :

- ["Configuration de passerelle" à la page 87](#)

## Nœuds de passerelle

Un nœud de passerelle correspond à un nœud configuré pour servir de passerelle dans le domaine. Un nœud de passerelle peut exécuter des services d'application et effectuer des calculs, mais aussi faire office de nœud principal de passerelle. Un seul nœud de passerelle fait office de passerelle principale à la fois. Le nœud principal de passerelle est le point d'entrée du domaine.

Le gestionnaire de service du nœud principal de passerelle prend en charge toutes les fonctions du domaine sur ce nœud. Les gestionnaires de service s'exécutant sur d'autres nœuds de passerelle prennent en charge un nombre limité de fonctions du domaine sur ces nœuds.

Vous pouvez configurer plusieurs nœuds pour servir de passerelle. Si le nœud principal de passerelle n'est plus disponible, les gestionnaires de service des autres nœuds de passerelle en désignent un nouveau. Si vous configurez un seul nœud en tant que passerelle et qu'il n'est plus disponible, le domaine ne peut pas accepter de demande de service.

## Nœuds de travail

Un nœud de travail correspond à tout nœud que vous ne configurez pas pour qu'il serve de passerelle au domaine. Il peut exécuter des services d'application et effectuer des calculs, mais il ne peut pas servir de passerelle. Le gestionnaire de service prend en charge un nombre limité de fonctions du domaine sur un nœud de travail.

## Exemple de domaine à nœuds multiples

Cet exemple de domaine contient trois nœuds. Chaque nœud est doté des rôles de service et de calcul.

Tous les nœuds exécutent le gestionnaire de service. Le nœud 1 est le nœud principal de passerelle et il exécute deux services d'application. Le nœud 2 est un nœud de passerelle de sauvegarde et il exécute un service d'application. Le nœud 3 est un nœud de travail et il exécute un service d'application. Si le nœud 1 devient indisponible, le nœud 2 est désigné comme le nouveau nœud principal de passerelle. Le gestionnaire

de service du nœud 2 prend alors en charge toutes les fonctions du domaine. Lorsque le nœud 1 redémarre, il devient un nœud de passerelle de sauvegarde et le gestionnaire de service prend en charge un nombre limité de fonctions du domaine.

L'image suivante montre un domaine avec deux nœuds de passerelle et un nœud de travail :

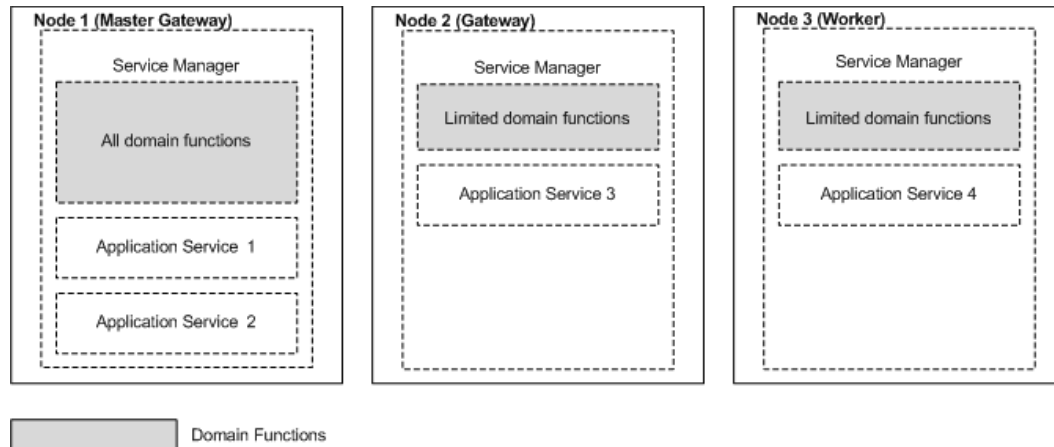

## Rôles des nœuds

Le rôle d'un nœud définit sa fonction. Un nœud doté du rôle de service peut exécuter des services d'application. Un nœud doté du rôle de calcul peut effectuer les calculs requis par des services d'application distante. Un nœud doté des deux rôles peut exécuter des services d'application et effectuer localement des calculs pour ces services.

Par défaut, chaque nœud de passerelle et de travail est doté des rôles de service et de calcul. Chaque nœud doit être doté d'au moins un rôle.

Vous pouvez configurer une grille du service d'intégration de données de manière à dédier certains nœuds à l'exécution de processus de service d'application et d'autres aux calculs. Lorsque vous attribuez uniquement le rôle de calcul à un nœud dans une grille du service d'intégration de données, le nœud ne doit pas exécuter le processus de service. La machine utilise toute la puissance de traitement disponible pour exécuter des mappages. Vous pouvez ajouter d'autres nœuds dotés uniquement du rôle de calcul à la grille pour améliorer l'évolutivité des mappages du service d'intégration de données.

Pour plus d'informations sur la configuration d'une grille du service d'intégration de données, consultez le *Guide des services d'application d'Informatica*.

## Rôle de service

Un nœud doté du rôle de service peut exécuter des services d'application.

Lorsque vous activez le rôle de service sur un nœud, le gestionnaire de service prend en charge les services d'application configurés pour s'exécuter sur ce nœud.

Un nœud doit être doté du rôle de service dans les cas suivants :

- Le nœud est un nœud de passerelle.
- Le nœud est configuré en tant que nœud principal ou de sauvegarde pour un service d'application.

- Le nœud est attribué à une grille du service d'intégration PowerCenter ou du service d'intégration de données et un processus de service est en cours d'exécution dessus.

## Rôle de calcul

Un nœud doté du rôle de calcul peut effectuer les calculs requis par des services d'application distante.

Lorsqu'un nœud est doté du rôle de calcul, le gestionnaire de service gère les conteneurs sur ce nœud. Un conteneur est une allocation de mémoire et de ressources du processeur. Un service d'application utilise le conteneur pour effectuer des calculs à distance sur le nœud. Par exemple, une grille du service d'intégration de données comprend le nœud 1, qui est doté du rôle de service, et le nœud 2, qui est doté du rôle de calcul. Le processus de service d'intégration de données qui s'exécute sur le nœud 1 exécute un mappage dans un conteneur sur le nœud 2.

Lorsque le service d'intégration de données exécute des tâches sur un nœud, ce dernier doit être doté du rôle de calcul. Lorsque le service d'intégration de données s'exécute sur un nœud unique, ce nœud doit être doté des rôles de service et de calcul. Lorsque le service d'intégration de données s'exécute sur une grille, au moins l'un des nœuds de la grille doit être doté du rôle de calcul.

Le rôle de calcul n'est pas nécessaire lorsque le service d'intégration de données n'exécute pas de tâches sur le nœud. Dans ce cas, vous pouvez désactiver le rôle de calcul sur le nœud. Toutefois, la fonction de gestion des conteneurs du gestionnaire de service est un processus léger, ce qui signifie que l'activation et la désactivation du rôle de calcul n'ont aucun impact sur les performances.

Lorsque vous désactivez le rôle de calcul sur un nœud, vous devez spécifier si vous souhaitez arrêter, terminer ou abandonner les calculs qui peuvent être en cours sur le nœud.

## Mise à jour du rôle du nœud

Par défaut, chaque nœud est doté des rôles de service et de calcul. Si un nœud est attribué à une grille du service d'intégration de données configurée pour exécuter des tâches dans des processus séparés distants, vous pouvez éventuellement mettre à jour son rôle.

Activez uniquement le rôle de service pour dédier le nœud à l'exécution du processus de service d'intégration de données. Activez uniquement le rôle de calcul pour dédier le nœud à l'exécution de mappages du service d'intégration de données.

**Remarque:** Afin de pouvoir désactiver le rôle de service d'un nœud, vous devez arrêter tous les processus de service d'application en cours d'exécution sur ce nœud et supprimer le rôle principal ou de sauvegarde du nœud de tous les services d'application. Vous ne pouvez pas désactiver le rôle de service d'un nœud de passerelle.

1. Dans l'outil Administrator tool, cliquez sur l'onglet **Gérer** > vue **Services et nœuds**.
2. Dans le navigateur de domaine, sélectionnez un nœud attribué à une grille du service d'intégration de données.
3. Dans la vue Propriétés, cliquez sur **Modifier** pour les propriétés générales.  
La boîte de dialogue **Modifier les propriétés générales** s'affiche.
4. Sélectionnez ou désélectionnez les rôles de service et de calcul pour mettre à jour le rôle du nœud.
5. Cliquez sur **OK**.

6. Si vous désactivez le rôle de calcul, la boîte de dialogue **Désactiver le rôle de calcul** s'affiche. Effectuez les étapes suivantes :
  - a. Sélectionnez l'une des options suivantes pour désactiver le rôle de calcul :
    - Terminer. Permet aux tâches de s'exécuter entièrement avant la désactivation du rôle.
    - Arrêter. Interrompt toutes les tâches, puis désactive le rôle.
    - Abandonner. Tente d'arrêter toutes les tâches avant de les abandonner et de désactiver le service.
  - b. Cliquez sur **OK**.
7. Si vous avez mis à jour le rôle sur un nœud attribué à un service d'intégration de données ou à une grille du service d'intégration de données, vous devez redémarrer le service d'intégration de données.

## Affichage des processus sur un nœud doté du rôle de service

Vous pouvez afficher le statut de tous les processus de service d'application configurés pour s'exécuter sur un nœud doté du rôle de service. Avant d'arrêter ou de supprimer un nœud, vous pouvez afficher le statut de chaque processus de service d'application pour déterminer quels processus de service désactiver.

Aucun processus de service d'application ne s'exécute sur un nœud qui n'est pas doté du rôle de service.

1. Dans l'outil Administrator tool, cliquez sur l'onglet **Gérer** > vue **Services et nœuds**.
2. Dans le navigateur de domaine, sélectionnez un nœud doté du rôle de service.
3. Dans le panneau de contenu, sélectionnez la vue **Processus**.

La vue affiche le statut de chaque processus de service d'application configuré pour s'exécuter sur le nœud.

## Définir et ajouter des nœuds

Pour créer un nœud, vous devez le définir en tant que nœud de passerelle ou nœud de travail, puis l'ajouter au domaine.

Utilisez l'un des programmes suivants pour définir un nœud :

### Programme d'installation Informatica

Exécutez le programme d'installation sur chaque machine que vous souhaitez définir en tant que nœud.

### Programme de ligne de commande infasetup

Exécutez la commande `infasetup DefineGatewayNode` ou `infasetup DefineWorkerNode` sur chaque machine que vous souhaitez définir en tant que nœud. Vous pouvez utiliser `infasetup` pour définir un nœud si vous décidez de déplacer un nœud d'un domaine vers un autre.

Lorsque le programme d'installation Informatica ou la commande `infasetup` définit un nœud, le programme crée le fichier `nodemeta.xml`. Il s'agit du fichier de configuration du nœud. Un nœud de passerelle utilise les informations du fichier `nodemeta.xml` pour se connecter à la base de données de configuration du domaine. Un nœud de travail utilise les informations du fichier `nodemeta.xml` pour se connecter au domaine. Ce fichier est stocké dans le répertoire suivant de chaque nœud :

```
<répertoire d'installation Informatica>/isp/config
```

Lorsque vous définissez un nœud à l'aide du programme d'installation Informatica, ce dernier ajoute le nœud au domaine en le dotant des rôles de service et de calcul. Lorsque vous vous connectez à l'outil Administrator tool, le nœud s'affiche dans le navigateur.

Lorsque vous définissez un nœud avec la commande infasetup, vous devez l'ajouter manuellement au domaine. Vous pouvez ajouter un nœud au domaine dans l'outil Administrator tool ou à l'aide de la commande infacmd isp AddDomainNode. Lorsque vous ajoutez le nœud, vous devez spécifier les rôles dont il faut le doter.

Vous pouvez utiliser l'outil Administrator tool pour ajouter un nœud au domaine avant de le définir. Dans ce cas, l'outil Administrator tool affiche un message vous invitant à exécuter le programme d'installation Informatica pour associer le nœud à un nom d'hôte physique et à un numéro de port. Vous devez entrer le nom que vous avez utilisé au moment de définir le nœud.

## Ajout de nœuds au domaine

Vous pouvez utiliser l'outil Administrator tool pour ajouter un nœud au domaine.

Utilisez l'outil Administrator tool pour ajouter un nœud au domaine dans les cas suivants :

- Après avoir exécuté la commande infasetup DefineGatewayNode ou infasetup DefineWorkerNode.
  - Lorsque vous décidez d'ajouter le nœud avant d'exécuter le programme d'installation Informatica ou le programme de ligne de commande infasetup pour définir le nœud.
1. Dans l'outil Administrator tool, cliquez sur l'onglet **Gérer** > vue **Services et nœuds**.
  2. Dans le navigateur de domaine, sélectionnez le dossier dans lequel vous voulez ajouter le nœud. Si vous ne voulez pas que le nœud apparaisse dans le dossier, sélectionnez le domaine.
  3. Dans le menu Actions du navigateur, cliquez sur **Nouveau** > **Nœud**.  
La boîte de dialogue **Créer un nœud** s'affiche.
  4. Entrez le nom du nœud.  
Il doit s'agir du nom utilisé pour définir le nœud.
  5. Pour modifier le dossier du nœud, cliquez sur **Parcourir** et choisissez un nouveau dossier ou domaine.
  6. Vous pouvez éventuellement mettre à jour le rôle du nœud.  
Par défaut, chaque nœud est doté des rôles de service et de calcul. Si un nœud est attribué à une grille du service d'intégration de données, vous pouvez être amené à mettre à jour son rôle de manière à le dédier à l'exécution du processus de service d'intégration de données ou à l'exécution de mappages.
  7. Cliquez sur **OK**.

Si vous ajoutez un nœud au domaine avant de le définir avec le programme d'installation Informatica ou infasetup, l'outil Administrator tool affiche un message vous informant que vous devez exécuter le programme d'installation pour associer le nœud à un nom d'hôte physique et à un numéro de port.

## LIENS CONNEXES :

- ["Rôles des nœuds" à la page 100](#)

# Configuration des propriétés d'un nœud

Vous pouvez configurer les propriétés du nœud dans la vue Propriétés de ce dernier. Vous pouvez configurer les propriétés telles que les rôles des nœuds, le niveau de gravité de l'erreur et les numéros de ports minimal et maximal.

1. Dans l'outil Administrator tool, cliquez sur l'onglet **Gérer** > vue **Services et nœuds**.
2. Dans le navigateur de domaine, sélectionnez un nœud.
3. Cliquez sur la vue **Propriétés**.  
La vue Propriétés affiche les propriétés du nœud dans des sections distinctes.
4. Dans la vue **Propriétés**, cliquez sur **Modifier** pour la section qui contient la propriété à définir.  
Vous ne pouvez pas éditer les propriétés générales du nœud.
5. Modifiez les propriétés suivantes :

Propriétés du nœud	Description
Nom	Nom du nœud. Le nom n'est pas sensible à la casse et doit être unique dans le domaine. Il ne peut pas dépasser 128 caractères ni commencer par @. Il ne peut contenir ni espaces ni l'un des caractères spéciaux suivants : ` ~ % ^ * + = { } \ ; : ' " / ? . , < >   ! ( ) [ ]
Description	Description du nœud. La description ne peut pas dépasser 765 caractères.
Nom d'hôte	Nom d'hôte de l'ordinateur représentée par le nœud.
Port	Numéro de port utilisé par le nœud.
Nœud de passerelle	Indique si le nœud peut servir de passerelle. Si cette propriété est désactivée, le nœud est un nœud de travail.
Rôle de service	Indique si le nœud est doté du rôle de service. Si cette propriété est activée, les services d'application peuvent s'exécuter sur le nœud. Si elle est désactivée, les services d'application ne peuvent pas s'exécuter sur le nœud. Désactivez la propriété uniquement si le nœud est attribué à une grille du service d'intégration de données et si vous souhaitez le dédié à l'exécution de mappages. La valeur par défaut est activée.
Rôle de calcul	Indique si le nœud est doté du rôle de calcul. Si cette propriété est activée, le nœud peut effectuer des calculs. Si elle est désactivée, le nœud ne peut pas effectuer de calculs. Un nœud doit être doté du rôle de calcul si le service d'intégration de données y exécute des tâches. Si le service d'intégration de données n'exécute pas de tâches sur le nœud, vous pouvez désactiver le rôle de calcul. En revanche, l'activation et la désactivation du rôle de calcul n'ont aucun impact sur les performances. La valeur par défaut est activée.



Propriétés du nœud	Description
Répertoire de sauvegarde	Répertoire de stockage des fichiers de sauvegarde du référentiel. Le nœud doit avoir accès au répertoire.
Niveau de gravité de l'erreur	<p>Niveau de journalisation des erreurs du nœud. Ces messages sont écrits dans le service d'application du gestionnaire de journaux et dans les fichiers journaux du gestionnaire de service. Définissez l'un des niveaux de messages suivants :</p> <ul style="list-style-type: none"> <li>- <b>ERROR</b>. Écrit des messages de code ERROR dans le journal.</li> <li>- <b>WARNING</b>. Écrit des messages de code WARNING et ERROR dans le journal.</li> <li>- <b>INFO</b>. Écrit des messages de code INFO, WARNING et ERROR dans le journal.</li> <li>- <b>TRACING</b>. Écrit des messages de code TRACE, INFO, WARNING et ERROR dans le journal.</li> <li>- <b>DEBUG</b>. Écrit des messages de code DEBUG, TRACE, INFO, WARNING et ERROR dans le journal.</li> </ul> <p>La valeur par défaut est <b>WARNING</b>.</p>
Numéro de port minimal	Numéro de port minimal utilisé par les processus de service sur le nœud. Pour appliquer les modifications, redémarrez les services Informatica. La valeur par défaut est la valeur entrée lors de la définition du nœud.
Numéro de port maximal	Numéro de port maximal utilisé par les processus de service sur le nœud. Pour appliquer les modifications, redémarrez les services Informatica. La valeur par défaut est la valeur entrée lors de la définition du nœud.
Benchmark du profil du processeur	<p>Classe le nœud des performances du processeur par rapport à un système de ligne de base. Cette propriété est utilisée par le composant d'équilibrage de charge du service d'intégration PowerCenter.</p> <p>Par exemple, si le processeur est 1,5 fois plus rapide que l'ordinateur de base, la valeur de cette propriété est 1,5. Vous pouvez calculer le benchmark en cliquant sur <b>Actions &gt; Recalculer benchmark du profil du processeur</b>. Le calcul prend à peu près cinq minutes et utilise 100 % des capacités d'un processeur sur un ordinateur. Vous pouvez également mettre la valeur à jour manuellement.</p> <p>La valeur par défaut est 1,0. La valeur minimale est 0,001. La valeur maximale est 1 000 000. Utilisé en mode de répartition adaptative. Ignoré en mode de répartition alternée et en mode de répartition de type score.</p>
Nombre maximal de processus	<p>Nombre maximal d'exécutions de tâches de sessions ou de tâches de commandes autorisées pour chaque processus de service d'intégration PowerCenter s'exécutant sur le nœud. Cette propriété est utilisée par le composant d'équilibrage de charge du service d'intégration PowerCenter.</p> <p>Par exemple, si vous définissez la valeur sur 5, jusqu'à 5 tâches de commandes et 5 tâches de sessions peuvent s'exécuter en même temps.</p> <p>Définissez un nombre élevé pour ce seuil (par ex. 200) pour faire en sorte que l'équilibrage de charge l'ignore. Pour empêcher l'équilibrage de charge de répartir des tâches sur ce nœud, définissez ce seuil sur 0.</p> <p>La valeur par défaut est 10. La valeur minimale est 0. La valeur maximale est 1 000 000 000. Utilisé dans tous les modes de répartition.</p>

Propriétés du nœud	Description
Longueur de file d'attente maximale d'exécution du processeur	<p>Nombre maximal de threads exécutables en attente de ressources du processeur sur le nœud. Cette propriété est utilisée par le composant d'équilibrage de charge du service d'intégration PowerCenter.</p> <p>Définissez un petit nombre pour ce seuil afin d'économiser des ressources de calcul pour d'autres applications. Définissez un nombre élevé pour ce seuil (par ex. 200) pour faire en sorte que l'équilibrage de charge l'ignore.</p> <p>La valeur par défaut est 10. La valeur minimale est 0. La valeur maximale est 1 000 000 000.</p> <p>Utilisé en mode de répartition de type score et en mode de répartition adaptative. Ignoré en mode de répartition alternée.</p>
% maximal de mémoire	<p>Pourcentage maximal de mémoire virtuelle alloué au nœud par rapport à la taille totale de la mémoire physique. Cette propriété est utilisée par le composant d'équilibrage de charge du service d'intégration PowerCenter.</p> <p>Définissez ce seuil sur une valeur supérieure à 100 % afin de permettre à l'allocation de mémoire virtuelle de dépasser la taille de la mémoire physique lors de la répartition des tâches. Définissez une valeur élevée pour ce seuil (par ex. 1 000) pour faire en sorte que l'équilibrage de charge l'ignore.</p> <p>La valeur par défaut est 150. La valeur minimale est 0. La valeur maximale est 1 000 000 000.</p> <p>Utilisé en mode de répartition de type score et en mode de répartition adaptative. Ignoré en mode de répartition alternée.</p>
Répertoire de collecte de journaux	<p>Répertoire qui stocke les journaux pour le service d'application lorsque vous exécutez l'agrégateur de journal. Le répertoire doit être accessible à partir de tous les nœuds du domaine. Si le répertoire de collecte de journaux n'est pas accessible par d'autres nœuds, les journaux agrégés ne s'affichent pas dans les journaux agrégés listgrid. Les utilisateurs qui exécutent les processus de nœud doivent avoir des autorisations de lecture-écriture sur le répertoire.</p> <p>Configurez le répertoire de collecte de journaux pour le nœud principal de passerelle du domaine.</p>
Répertoire de vidage de la mémoire	<p>Répertoire qui stocke les fichiers de vidage de la mémoire pour les processus du domaine lorsque vous exécutez l'agrégateur de journal.</p> <p>Configurez le répertoire de vidage de la mémoire pour tous les nœuds du domaine.</p>

Propriétés du nœud	Description
Répertoire de sauvegarde	<p>Répertoire qui stocke les fichiers de sauvegarde du référentiel. Le nœud doit avoir accès au répertoire.</p>
Niveau de gravité de l'erreur	<p>Niveau de journalisation des erreurs du nœud. Ces messages sont écrits dans le service d'application du gestionnaire de journaux et dans les fichiers journaux du gestionnaire de service. Définissez l'un des niveaux de messages suivants :</p> <ul style="list-style-type: none"> <li>- <b>ERROR</b>. Écrit des messages de code ERROR dans le journal.</li> <li>- <b>WARNING</b>. Écrit des messages de code WARNING et ERROR dans le journal.</li> <li>- <b>INFO</b>. Écrit des messages de code INFO, WARNING et ERROR dans le journal.</li> <li>- <b>TRACING</b>. Écrit des messages de code TRACE, INFO, WARNING et ERROR dans le journal.</li> <li>- <b>DEBUG</b>. Écrit des messages de code DEBUG, TRACE, INFO, WARNING et ERROR dans le journal.</li> </ul>

Propriétés du nœud	Description
	La valeur par défaut est <b>WARNING</b> .
Numéro de port minimal	Numéro de port minimal utilisé par les processus de service sur le nœud. Pour appliquer les modifications, redémarrez les services Informatica. La valeur par défaut est la valeur entrée lors de la définition du nœud.
Numéro de port maximal	Numéro de port maximal utilisé par les processus de service sur le nœud. Pour appliquer les modifications, redémarrez les services Informatica. La valeur par défaut est la valeur entrée lors de la définition du nœud.

6. Cliquez sur **OK**.

## Arrêt et redémarrage du nœud

Il se peut que certaines tâches administratives requièrent l'arrêt d'un nœud. Par exemple, vous devrez peut-être effectuer de la maintenance ou des bancs d'essai sur une machine. Vous devrez peut-être également arrêter et redémarrer un nœud pour que des modifications de configuration soient appliquées. Par exemple, si vous modifiez le répertoire partagé du gestionnaire de journaux ou du domaine, vous devez arrêter le nœud et le redémarrer pour mettre à jour les fichiers de configuration.

Vous pouvez arrêter un nœud à partir de l'outil Administrator tool ou du système d'exploitation. Lorsque vous arrêtez un nœud, vous arrêtez les services Informatica et abandonnez tous les processus de service d'application et tous les calculs en cours d'exécution sur ce nœud.

Pour redémarrer un nœud, démarrez les services Informatica sur le nœud.

**Avertissement:** Pour éviter la perte de données ou de métadonnées lors de l'arrêt du nœud, désactivez tous les processus de service d'application qui s'exécutent en mode intégral.

### Arrêt d'un nœud depuis l'outil Administrator tool

Lorsque vous arrêtez un nœud à partir de l'outil Administrator tool, vous pouvez afficher tous les processus de service d'application exécutés sur le nœud.

1. Dans l'outil Administrator tool, cliquez sur l'onglet **Gérer** > vue **Services et nœuds**.
2. Dans le navigateur de domaine, sélectionnez un nœud.
3. Dans le menu **Actions** du navigateur, sélectionnez **Arrêter le nœud**.  
Si le nœud est doté du rôle de service, l'outil Administrator tool affiche la liste des processus de service d'application exécutés sur ce nœud.
4. Vous pouvez éventuellement choisir si l'arrêt est planifié ou non planifié.
5. Vous pouvez éventuellement entrer des commentaires sur l'arrêt.
6. Cliquez sur **OK** pour arrêter tous les processus de service et le nœud ou sur **Annuler** pour annuler l'opération.

## Démarrage ou arrêt d'un nœud sous Windows

Sous Windows, utilisez le Panneau de configuration pour démarrer et arrêter le service Informatica.

1. Ouvrez le Panneau de configuration.
2. Sélectionnez **Outils d'administration**.
3. Cliquez avec le bouton droit de la souris sur **Services** et sélectionnez **Exécuter en tant qu'administrateur**.
4. Cliquez avec le bouton droit de la souris sur le service Informatica.
5. Si le service est en cours d'exécution, cliquez sur **Arrêter**.  
Si le service est arrêté, cliquez sur **Démarrer**.

## Démarrage ou arrêt d'un nœud sous UNIX

Sous UNIX, exécutez `infaservice.sh` pour démarrer et arrêter le daemon Informatica. Les `infaservice.sh` est installé dans le répertoire suivant :

```
<InformaticaInstallationDir>/tomcat/bin
```

1. Placez-vous dans le répertoire où se trouve `infaservice.sh`.
2. À l'invite de commande, tapez la commande suivante pour démarrer le daemon :

```
infaservice.sh startup
```

Entrez la commande suivante pour arrêter le daemon :

```
infaservice.sh shutdown
```

**Remarque:** Si vous utilisez un softlink pour spécifier l'emplacement de `infaservice.sh`, définissez la variable d'environnement `INFA_HOME` sur l'emplacement du répertoire d'installation Informatica.

## Suppression de l'association du nœud

Vous pouvez supprimer le nom d'hôte et le numéro de port associés à un nœud. Lorsque vous supprimez l'association du nœud, le nœud reste dans le domaine, mais n'est associé à aucune machine hôte.

Pour associer une autre machine hôte au nœud, vous devez exécuter le programme d'installation, la commande `infasetup DefineGatewayNode` ou la commande `infasetup DefineWorkerNode` sur la nouvelle machine hôte, puis redémarrer le nœud sur la nouvelle machine.

1. Dans l'outil Administrator tool, cliquez sur l'onglet **Gérer** > vue **Services et nœuds**.
2. Dans le navigateur, sélectionnez un nœud.
3. Dans le menu **Actions** de la vue **Services et nœuds**, sélectionnez **Supprimer l'association de nœuds**.

## Suppression d'un nœud

Lorsque vous supprimez un nœud d'un domaine, il n'est plus visible dans le navigateur. Si le nœud est en cours d'exécution au moment où vous le supprimez, il s'arrête et abandonne tous les processus de service d'application.

**Remarque:** Pour éviter la perte de données ou de métadonnées lors de la suppression du nœud, désactivez tous les processus de service d'application qui s'exécutent en mode intégral.

1. Dans l'outil Administrator tool, cliquez sur l'onglet **Gérer** > vue **Services et nœuds**.
2. Dans le navigateur de domaine, sélectionnez un nœud.
3. Dans le menu **Actions** du navigateur, sélectionnez **Supprimer**.
4. Dans le message d'avertissement qui s'affiche, cliquez sur **OK**.

# CHAPITRE 7

## Haute disponibilité

Ce chapitre comprend les rubriques suivantes :

- [Présentation de la haute disponibilité, 110](#)
- [Résilience, 111](#)
- [Redémarrage et basculement, 114](#)
- [Récupération, 115](#)
- [Configuration pour un domaine haute disponibilité, 116](#)
- [Résolution des problèmes de haute disponibilité, 120](#)

### Présentation de la haute disponibilité

Haute disponibilité fait référence à la disponibilité ininterrompue des ressources système d'un ordinateur. Dans un domaine Informatica, la haute disponibilité élimine tout point d'interruption unique et permet une interruption de service minimale en cas de panne. Lorsque vous configurez la haute disponibilité pour un domaine, le domaine peut continuer à tourner malgré des pannes temporaires de réseau, de matériel ou de service.

Les composants de haute disponibilité suivants rendent les services hautement disponibles dans un domaine Informatica :

- **Résilience.** Un domaine Informatica peut tolérer les échecs de connexion temporaires jusqu'à ce que le délai de résilience expire ou que la défaillance soit corrigée.
- **Redémarrage et basculement.** Un processus peut redémarrer sur le même nœud ou sur un nœud de sauvegarde lorsque le processus devient indisponible.
- **Récupération.** Les opérations peuvent se terminer lorsqu'un service est interrompu. Après le redémarrage ou une panne de processus de service, l'état du service est restauré et les opérations récupérées.

Lorsque vous préparez un environnement Informatica haute disponibilité, configurez la haute disponibilité pour les composants Informatica internes et les systèmes externes. Les composants internes incluent le domaine, les services d'application, les clients d'application et les programmes de ligne de commande. Les systèmes externes incluent le réseau, le matériel, les systèmes de gestion de base de données, les serveurs FTP, les files d'attente de messages et le stockage partagé.

Les fonctionnalités de haute disponibilité pour l'environnement Informatica sont disponibles selon votre licence.

## Exemple

Lorsque vous ouvrez un mappage dans l'espace de travail du concepteur PowerCenter, le service de référentiel PowerCenter devient indisponible et la demande échoue. Le domaine contient plusieurs nœuds pour le basculement et le concepteur PowerCenter est résilient aux pannes temporaires.

Le concepteur PowerCenter tente d'établir une connexion au service de référentiel PowerCenter pendant le délai de résilience. Le service de référentiel PowerCenter bascule sur un autre nœud, car il ne peut pas redémarrer sur le même nœud.

Le service de référentiel PowerCenter redémarre pendant la période du délai de résilience, et le concepteur PowerCenter rétablit la connexion.

Après que le Concepteur PowerCenter a rétabli la connexion, le service de référentiel PowerCenter récupère de l'opération qui a échoué et extrait le mappage dans l'espace de travail du Concepteur PowerCenter.

# Résilience

Le domaine tolère les échecs de connexion temporaires entre les clients d'application, des services d'application et des nœuds.

Un échec de connexion peut se produire du fait qu'un processus de service d'application échoue ou en raison d'une défaillance réseau. Quand un échec de connexion temporaire se produit, le gestionnaire de service tente de rétablir les connexions entre les clients d'application, les services d'application et les nœuds.

## Résilience du client d'application

Les clients d'application tentent de se reconnecter aux services d'application quand un échec de connexion temporaire se produit.

Votre licence définit parmi les suivants les clients d'application qui seront résilients aux services auxquels ils se connectent :

### **Client PowerCenter**

Le client PowerCenter tente de se reconnecter au service de référentiel PowerCenter et au service d'intégration PowerCenter lorsqu'une défaillance réseau temporaire se produit.

Si vous effectuez une action du client PowerCenter qui exige la connexion au référentiel tandis que le client PowerCenter tente de rétablir la connexion, le client PowerCenter vous demande de recommencer l'opération après qu'il a rétabli la connexion. Si le client PowerCenter ne peut pas rétablir la connexion pendant le délai de résilience, il vous invite à vous reconnecter manuellement au référentiel.

### **Programmes de ligne de commande**

Les programmes de ligne de commande tentent de se reconnecter au domaine ou à un service d'application lorsqu'une défaillance réseau temporaire se produit pendant qu'un programme de ligne de commande est en cours d'exécution.

## Exemple de résilience du client PowerCenter pour les services d'application

Il y a une perte de connexion réseau de 120 secondes entre le moniteur de flux de travail PowerCenter et le service de référentiel PowerCenter lorsqu'un développeur surveille un flux de travail. Le moniteur de flux de

travail du client PowerCenter a un délai de résilience de 60 secondes et le service de référentiel PowerCenter a un délai de résilience de 180 secondes.

Le développeur ne remarque pas la perte de connexion et n'est pas affecté par la perte de connexion 120 secondes. Cependant, les messages suivants s'affichent dans l'onglet **Notifications** dans le moniteur de flux de travail PowerCenter:

```
Repository Service notifications are enabled.  
DATE TIME-[REP_55101] Connection to the Repository Service [Repository_Service_Name] is  
broken.  
DATE TIME-[REP_55114] Reconnecting to the Repository Service [Repository_Service_Name].  
The resilience time is 180 seconds.  
DATE TIME-Reconnected to Repository Service [Repository_Service_Name] successfully.
```

## Résilience du service d'application

Certains services d'application tentent de se reconnecter à des services d'application, des clients d'application et des composants externes quand un échec de connexion temporaire se produit.

Selon votre licence, les services d'application suivants sont résilients à l'échec de connexion temporaire de leurs clients :

### **Service d'intégration PowerCenter**

Le service d'intégration PowerCenter est résilient aux échecs de connexion temporaires à d'autres services, au client PowerCenter et aux composants externes tels que les bases de données et les serveurs FTP.

### **Service de référentiel PowerCenter**

Le service de référentiel PowerCenter est résilient aux échecs de connexion temporaires à d'autres services, tels que le service d'intégration PowerCenter. Il est également résilient aux échecs de connexion à la base de données du référentiel.

## Résilience de nœud

Lorsqu'un domaine contient plusieurs nœuds, les nœuds sont résilients aux pertes de communication temporaires à partir d'autres nœuds du domaine.

Les nœuds sont résilients aux pertes de connexion temporaires suivantes :

### **Un nœud secondaire de passerelle devient indisponible.**

Chaque nœud du domaine envoie un signal de communication au nœud principal de passerelle toutes les 15 secondes. Pour les nœuds dotés du rôle de service, la communication inclut une liste de services d'application s'exécutant sur le nœud.

Tous les nœuds ont un délai de résilience de 90 secondes. Si un nœud ne parvient pas à se connecter au nœud principal de passerelle pendant le délai de résilience, ce dernier le désigne comme indisponible. Si le nœud dont la connexion échoue est doté du rôle de service, le nœud principal de passerelle réattribue également ses services d'application à un nœud de sauvegarde. Cela garantit l'exécution des services d'un nœud en cas de défaillance.

### **Le nœud principal de passerelle devient indisponible.**

Vous pouvez configurer plusieurs nœuds pour servir de passerelle. Si le nœud principal de passerelle est indisponible, les gestionnaires de service des autres nœuds de passerelle en désignent un nouveau.

Si vous configurez un nœud en tant que passerelle et si ce nœud devient indisponible, tous les autres nœuds s'arrêtent.



## Exemple de configuration du délai de résilience

Certaines valeurs de délai de résilience sont des valeurs par défaut et d'autres peuvent être configurées ou remplacées.

Vous pouvez utiliser le délai de résilience et la limite du délai de résilience configurés pour le domaine pour les services d'application PowerCenter si vous ne les définissez pas pour le service d'application. Les programmes de ligne de commande utilisent le délai de résilience de service. Si la limite de service du délai de résilience est inférieure au délai de résilience pour le client qui se connecte, le client utilise la limite des services comme délai de résilience.

La figure suivante montre quelques exemples de configuration de connexions et de résilience dans un domaine avec les services d'application PowerCenter :

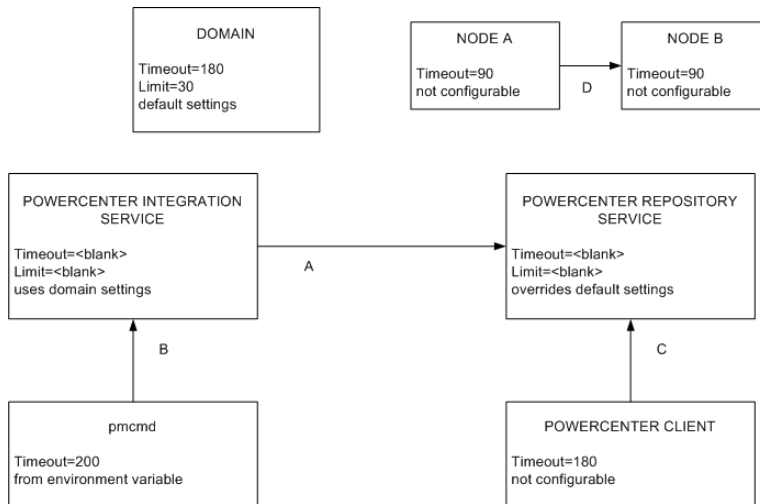

Le tableau suivant décrit le délai de résilience et les limites affichées dans le diagramme précédent :

	Se connecter à partir de	Se connecter à	Description
A	Service d'intégration PowerCenter	Service de référentiel PowerCenter	Le service d'intégration PowerCenter peut mettre jusqu'à 30 secondes à se connecter au service de référentiel PowerCenter, selon le délai de résilience du domaine. Il n'est pas dépendant de la limite du délai de résilience du service de référentiel PowerCenter de 60 secondes.
B	<i>pmcmd</i>	Service d'intégration PowerCenter	<i>pmcmd</i> est dépendant de la limite du délai de résilience du service d'intégration PowerCenter de 180 secondes, et il ne peut pas utiliser le délai de résilience de 200 secondes configuré dans <code>INFA_CLIENT_RESILIENCE_TIMEOUT</code> .
C	Client PowerCenter	Service de référentiel PowerCenter	Le client PowerCenter est dépendant de la limite du délai de résilience du service de référentiel PowerCenter de 60 secondes. Il ne peut pas utiliser le délai de résilience par défaut de 180 secondes.
D	Nœud A	Nœud B	Le nœud A peut mettre jusqu'à 90 secondes pour se connecter au nœud B. Les gestionnaires de service sur le nœud A et le nœud B utilisent le délai de résilience du nœud par défaut de 90 secondes.

# Redémarrage et basculement

Pour optimiser la durée de l'opération en cas de défaillance, le domaine Informatica peut redémarrer ou basculer les processus sur un autre nœud.

Le gestionnaire de service sur le nœud principal de passerelle accepte la demande de service d'application et gère le domaine. Si un nœud principal de passerelle n'est pas disponible, le domaine s'arrête. Configurez le domaine pour le basculement vers un autre nœud par la configuration de plusieurs nœuds de passerelle.

Selon votre licence, vous pouvez également configurer les nœuds de sauvegarde pour les services d'application. Le gestionnaire de service peut redémarrer ou basculer les services d'application suivants si un échec se produit :

- Service d'intégration de données
- Service de Référentiel Modèle
- Service d'intégration PowerCenter
- Service de référentiel PowerCenter
- Service d'écoute PowerExchange
- Service de journalisation PowerExchange
- Service de gestionnaire de ressource

## Basculement de domaine

Le gestionnaire de service du nœud principal de passerelle accepte les demandes de service et gère le domaine et ses services. Le domaine peut basculer vers un autre nœud s'il comporte plusieurs nœuds de passerelle. Configurez plusieurs nœuds de passerelle pour éviter l'arrêt du domaine lorsque le nœud principal de passerelle est indisponible.

Le nœud principal de passerelle conserve une connexion au référentiel de configuration du domaine. Si le référentiel de configuration du domaine devient indisponible, le nœud principal de passerelle tente de se reconnecter lorsqu'un utilisateur effectue une opération. Si le nœud principal de passerelle ne peut se connecter au référentiel de configuration du domaine, il peut s'arrêter.

Si le domaine possède des nœuds de passerelles multiples et que le nœud principal de passerelle devient indisponible, les gestionnaires de service des autres nœuds de passerelle élisent un autre nœud principal de passerelle. Le domaine tente de se connecter au référentiel de configuration du domaine avec chaque nœud de passerelle. Si aucun des nœuds de passerelle ne peut se connecter, le domaine s'arrête et toutes les opérations de domaine échouent. Lorsqu'une passerelle principale bascule, les outils clients récupèrent les informations des autres passerelles de domaine dans le fichier `domains.infa`.

**Remarque:** Les services d'application s'exécutant sur le nœud principal de passerelle ne basculent pas si un autre nœud principal de passerelle est sélectionné, sauf si le service d'application a un nœud de sauvegarde configuré.

## Redémarrage et basculement de service d'application

Si un processus de service d'application devient indisponible, le gestionnaire de service peut redémarrer le service d'application ou le faire basculer vers un nœud de sauvegarde. Lorsque le gestionnaire de service

bascule un service d'application, il démarre le service sur un nœud différent de celui sur lequel le service est configuré pour s'exécuter.

Les cas suivants décrivent comment le gestionnaire de service redémarre ou bascule un service d'application :

- Si le nœud principal qui exécute le processus de service devient indisponible, le service bascule vers un nœud de sauvegarde. Il se peut que le nœud principal soit indisponible s'il s'arrête ou si la connexion au nœud devient indisponible.
- Si le nœud principal exécutant le processus de service est disponible, le domaine tente de redémarrer le processus en fonction des options de redémarrage configurées dans les propriétés du domaine. Si le processus ne redémarre pas, le gestionnaire de service peut marquer le processus comme en échec. Le service bascule alors vers un nœud de sauvegarde et démarre un autre processus. Si le gestionnaire de service marque le processus comme étant en échec, l'administrateur doit activer le processus après résolution de tout problème de configuration.

Si un processus de service bascule vers un nœud de sauvegarde, il n'est pas rebasculé vers le nœud principal lorsque celui-ci devient disponible. Vous pouvez désactiver le processus de service sur le nœud de sauvegarde de sorte qu'il soit rebasculé vers le nœud principal.

L'image suivante montre comment vous pouvez configurer les nœuds principal et de sauvegarde pour un service d'application :

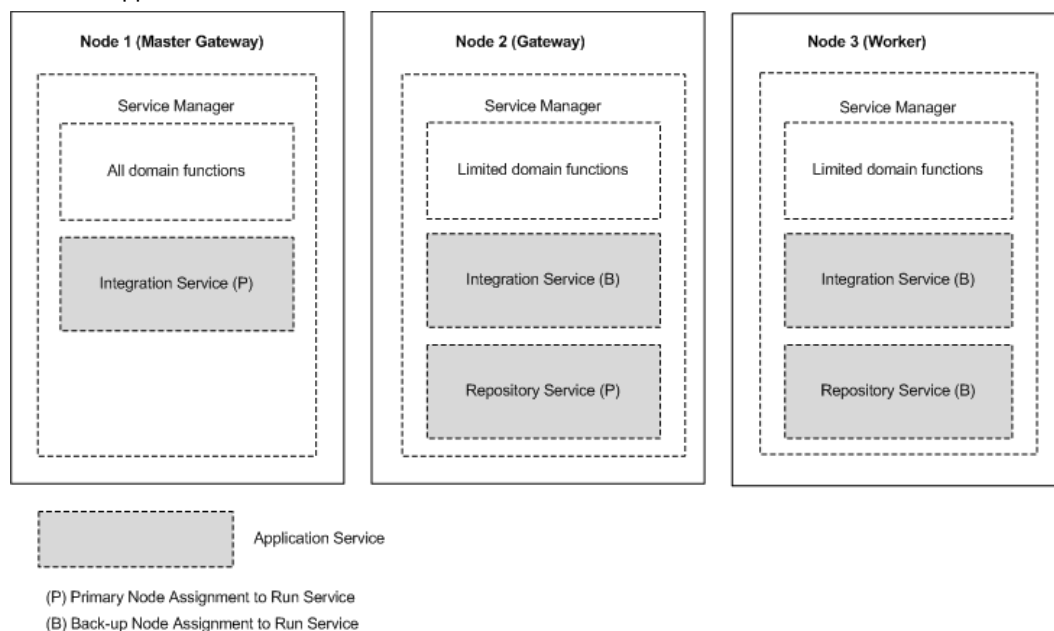

## Récupération

La récupération est l'achèvement des opérations après la restauration d'un service interrompu. L'état de fonctionnement pour un service contient des informations à propos du processus de service.

Selon votre licence, les composants suivants peuvent récupérer après la restauration d'un service interrompu :

### **Gestionnaire de service**

Le gestionnaire de service de chaque nœud du domaine gère l'état des processus de service exécutés sur ce nœud. Si la passerelle principale s'arrête, la nouvelle passerelle principale recueille les informations d'état de chaque nœud pour restaurer l'état du domaine.

### **Service de référentiel PowerCenter**

Le service de référentiel PowerCenter gère l'état de fonctionnement dans le référentiel PowerCenter. L'état de fonctionnement inclut les informations sur les verrous du référentiel, les demandes en cours et les clients connectés. Après un redémarrage ou un basculement, le Service de référentiel PowerCenter peut récupérer les opérations à leur point d'interruption.

### **Service d'intégration PowerCenter**

Le service d'intégration PowerCenter gère l'état de fonctionnement dans l'espace de stockage partagé configuré pour le service. L'état de fonctionnement inclut des informations sur les tâches planifiées, en cours et celles qui sont terminées pour le service.

Le service d'intégration PowerCenter gère l'état de fonctionnement de sessions et de flux de travail de PowerCenter en fonction de la stratégie de récupération que vous configurez pour la session et le flux de travail. Lorsque le service d'intégration PowerCenter redémarre ou bascule sur un processus de service, il peut récupérer automatiquement les flux de travail interrompus configurés pour la récupération.

### **Service d'intégration de données**

Le service d'intégration de données gère l'état de fonctionnement dans le référentiel modèle. L'état de fonctionnement comprend l'état du flux de travail et les tâches de flux de travail, ainsi que les valeurs des variables et les paramètres de flux de travail pendant l'instance de flux de travail interrompue.

Lorsqu'un processus du service d'intégration de données redémarre ou bascule sur un processus de service, vous pouvez redémarrer manuellement les flux de travail interrompus activés pour la récupération de flux de travail.

## Configuration pour un domaine haute disponibilité

Pour réduire le temps d'arrêt du système, configurez les composants du domaine Informatica pour la haute disponibilité.

Vous pouvez configurer les composants suivants du domaine Informatica pour la haute disponibilité :

### **Domaine**

Un nœud dans le domaine fait office de passerelle pour recevoir les demandes de service des clients et pour les acheminer vers le service et le nœud appropriés. Pour éviter l'arrêt du domaine lorsque le nœud principal de passerelle est indisponible, configurez plusieurs nœuds de passerelle.

### **Nœuds**

Les services Informatica sont les processus exécutés sur chaque nœud. Vous pouvez configurer les services Informatica pour redémarrer automatiquement s'ils se terminent de manière inattendue.

### **Services d'application**

Les services d'application s'exécutent sur des nœuds dans le domaine Informatica.

Selon votre licence, vous pouvez configurer les fonctionnalités de haute disponibilité suivantes pour les services d'application :

- Pour réduire le temps d'interruption des services d'application, configurez des nœuds de sauvegarde pour les services d'application.

- Pour spécifier la période de résilience pour les services d'application, vérifiez les paramètres par défaut et configurez les périodes de délai de résilience pour les services d'application.
- Pour assurer le basculement et la récupération du service d'intégration PowerCenter, configurez ce dernier pour stocker les informations d'état des processus sur un système de fichiers partagés compatible POSIX ou dans une base de données.

#### Clients d'application

Les clients d'application donnent accès aux fonctionnalités Informatica et ils s'exécutent sur les machines utilisateur. Les clients d'application envoient des demandes au gestionnaire de service ou aux services d'application.

Vous pouvez configurer les périodes de délai de résilience pour les programmes de ligne de commande. Vous ne pouvez pas configurer le délai de résilience du client PowerCenter.

#### Système externes

Utilisez des versions haute disponibilité des systèmes externes tels que les bases de données source et cible, les files d'attente de messages et les serveurs FTP.

#### Réseau

Rendez le réseau hautement disponible en configurant des composants redondants tels que des routeurs, des câbles et des cartes réseau.

## Configuration de la résilience du service d'application

Lorsqu'une défaillance réseau temporaire se produit, les services d'application tentent de se reconnecter aux autres services d'application pendant toute la durée du délai de résilience. Vous pouvez configurer le délai de résilience pour les services d'application.

Lorsqu'un service d'application se connecte à un autre service d'application du domaine, le service qui lance la connexion est un client de l'autre service.

Vous pouvez configurer les délais de résilience du service d'application pour les services d'application suivants :

#### Services d'application PowerCenter

Vous pouvez configurer le délai de résilience et les limites de délai de résilience dans les propriétés avancées du service d'intégration PowerCenter et du service de référentiel PowerCenter. Le délai de résilience pour les services d'application qui se connectent à un service d'intégration PowerCenter ou à un service de référentiel PowerCenter est déterminé par l'une des valeurs suivantes :

- La propriété **Délai de résilience** du service. Vous pouvez configurer le dépassement de délai de résilience pour le service dans les propriétés de ce dernier. Pour désactiver la résilience pour un service, choisissez la valeur 0 pour le délai de résilience.
- La propriété **Délai de résilience** du domaine. Pour utiliser le délai de résilience configuré pour le domaine, définissez un délai de résilience vide pour le service.
- La propriété **Limite du délai de résilience** du service. Si la limite de service sur le dépassement de délai de résilience est plus petite que le dépassement de délai de résilience pour le client qui se connecte, le client utilise la limite comme dépassement de délai de résilience. Pour utiliser la limite du délai de résilience configurée pour le domaine, définissez une limite de résilience vide pour le service.
- La propriété **Limite du délai de résilience** du domaine. Pour utiliser le délai de résilience configuré pour le domaine, définissez une limite du délai de résilience vide pour le service.

Vous pouvez configurer le délai de résilience pour le service SAP BW dans les propriétés générales du service. La propriété de délai de résilience de service SAP BW est appelée **Période de nouvelle tentative**.

**Remarque:** Un client ne peut pas être résilient aux interruptions de service si vous désactivez le service dans l'outil Administrator. Si vous désactivez le processus de service, le client est résilient aux interruptions de service.

## Configuration du basculement de service d'application

Selon votre licence, vous pouvez configurer les nœuds de sauvegarde de façon que les services d'application puissent basculer vers un autre nœud en cas d'échec du nœud principal. Configurez les nœuds de sauvegarde lorsque vous créez ou mettez à jour un service d'application.

Lorsque vous configurez un nœud de sauvegarde, vérifiez que le nœud a accès aux fichiers d'exécution nécessaires à chaque service d'application pour traiter les tâches d'intégration de données telles que les flux de travail et les mappages. Par exemple, un flux de travail peut nécessiter des fichiers de paramètres, des fichiers d'entrée ou des fichiers de sortie.

## Configuration du basculement et de la récupération du service d'intégration PowerCenter

Lors du basculement et de la récupération, le service d'intégration PowerCenter doit pouvoir accéder aux fichiers d'état de fonctionnement et aux informations d'état de processus.

Les fichiers d'état de fonctionnement stockent l'état de chaque opération de flux de travail et de session. Le service d'intégration PowerCenter stocke systématiquement l'état de chaque opération de flux de travail et de session dans le répertoire \$PMStorageDir du processus de ce service.

Les informations d'état de processus incluent des informations sur le nœud qui a exécuté le processus du service d'intégration PowerCenter principal et le nœud qui a exécuté chaque session. Vous pouvez configurer le service d'intégration PowerCenter pour qu'il stocke les informations d'état de processus dans un système de fichiers de grappe ou dans une base de données du référentiel PowerCenter.

### Stockage de la persistance de haute disponibilité sur un système de fichiers de grappe

Par défaut, le service d'intégration PowerCenter stocke les informations d'état de processus avec les fichiers d'état de fonctionnement dans le répertoire \$PMStorageDir du processus du service d'intégration. Vous devez configurer le répertoire \$PMStorageDir pour que chaque processus du service d'intégration PowerCenter puisse utiliser le même répertoire sur un système de fichiers de grappe.

Les nœuds qui exécutent le service d'intégration PowerCenter doivent se trouver sur le même système de fichiers de grappe pour qu'ils puissent partager les ressources. Les nœuds d'une grappe doivent également se trouver sur le réseau de pulsation du système de fichiers de grappe. Utilisez un système de fichiers de grappe configuré pour une isolation d'E/S. La configuration matérielle requise et la configuration d'une solution d'isolation d'E/S sont différentes pour chaque système de fichiers.

Les systèmes de fichiers de grappe suivants sont certifiés par Informatica pour être utilisés dans le basculement et la récupération de session du service d'intégration PowerCenter :

#### **Réseau de groupe de stockage**

Veritas Cluster Files System (VxFS)

IBM General Parallel File System (GPFS)

#### **Périphérique de stockage réseau utilisant le protocole NFS v3**

EMC UxFS hébergé sur une appliance NAS EMV Celerra

NetApp WAFL hébergé sur une appliance NAS NetApp

Contactez directement les fournisseurs du système de fichiers pour évaluer le système de fichiers correspondant à vos besoins.

## Stockage de la persistance de haute disponibilité dans une base de données

Vous pouvez configurer le service d'intégration PowerCenter pour qu'il stocke les informations d'état de processus dans des tables de base de données. Lorsque vous configurez le service d'intégration PowerCenter pour qu'il stocke les informations d'état de processus dans une base de données, il stocke systématiquement l'état de chaque opération de flux de travail et de session dans les fichiers du répertoire \$PMStorageDir. Vous pouvez configurer le répertoire \$PMStorageDir pour utiliser un système de fichiers partagés compatible POSIX. Il n'est pas nécessaire d'utiliser un système de fichiers de grappe.

Configurez le service d'intégration PowerCenter pour qu'il stocke les informations d'état de processus dans les propriétés avancées des tables de base de données. Le service d'intégration PowerCenter stocke les informations d'état de processus dans les tables de base de données de persistance dans la base de données du référentiel PowerCenter associé.

Lors du basculement, la récupération automatique des flux de travail reprend lorsque le processus de service peut accéder aux tables de base de données.

## Configuration de la résilience des programmes de ligne de commande

Vous pouvez configurer le délai de résilience des programmes de ligne de commande pour les opérations de service et de domaine.

Lorsque vous utilisez les programmes de ligne de commande `infacmd`, `pmcmd` ou `pmrep` pour vous connecter au domaine ou à un service d'application, le délai de résilience est déterminé par l'option de ligne de commande, une variable d'environnement ou le délai de résilience par défaut.

Utilisez les directives suivantes lorsque vous configurez la résilience d'un programme de ligne de commande :

### Option de ligne de commande

Vous pouvez définir le délai de résilience pour `infacmd` en utilisant l'option de ligne de commande `-ResilienceTimeout` chaque fois que vous exécutez une commande. Vous pouvez définir le délai de résilience pour `pmcmd` en utilisant l'option de ligne de commande `-timeout` chaque fois que vous exécutez une commande. Lorsque vous utilisez `pmrep connect` pour vous connecter à un référentiel, vous pouvez utiliser l'option de ligne de commande `-t` pour définir le délai de résilience des commandes `pmrep` qui utilisent cette connexion.

### Variable d'environnement.

Si vous ne définissez pas l'option de dépassement de délai dans les syntaxes de ligne de commande `infacmd` et `pmcmd`, les programmes de ligne de commande `infacmd` et `pmcmd` utilisent la valeur de la variable d'environnement `INFA_CLIENT_RESILIENCE_TIMEOUT` configurée sur la machine client. Si vous ne définissez pas l'option de dépassement de délai lorsque vous utilisez `pmrep connect` pour vous connecter au référentiel, les commandes `pmrep` utilisent la valeur de la variable d'environnement `INFA_CLIENT_RESILIENCE_TIMEOUT` configurée sur la machine client.

### Valeur par défaut

Si vous n'utilisez pas l'option de ligne de commande ou la variable d'environnement, les programmes de ligne de commande `pmcmd` et `pmrep` utilisent le délai de résilience par défaut, dont la valeur est 180 secondes. Si vous n'utilisez pas l'option de ligne de commande ou la variable d'environnement, le programme de ligne de commande `infacmd` utilise la valeur de la propriété **Dépassement de délai de niveau de service** du domaine comme délai de résilience par défaut.

### Limite du délai

Si la limite du délai de résilience du service d'intégration PowerCenter ou du service de référentiel PowerCenter est inférieure au délai de résilience de la ligne de commande, le programme de ligne de commande utilise cette limite comme délai de résilience.

**Remarque:** PowerCenter ne fournit pas de résilience pour un client de référentiel lorsque le service de référentiel PowerCenter s'exécute en mode exclusif.

## Configuration du basculement de domaine

Vous pouvez définir plusieurs nœuds de passerelle pour éviter l'arrêt du domaine lorsque le nœud principal de passerelle est indisponible.

La première fois que vous installez les services Informatica, créez un nœud de passerelle. Après avoir installé Informatica, vous pouvez définir d'autres nœuds de passerelle. Pour définir un nœud de passerelle, ajoutez un nœud de passerelle au domaine ou configurez un nœud de travail qui servira de nœud de passerelle.

## Configuration du redémarrage du nœud

Les services Informatica exécutent le gestionnaire de service sur tous les nœuds du domaine. Vous pouvez configurer les services Informatica pour qu'ils démarrent automatiquement lorsqu'un nœud se termine de manière inattendue et redémarre.

Pour redémarrer les services Informatica au redémarrage d'un nœud, effectuez les étapes suivantes :

- Dans un environnement UNIX, vous pouvez créer un script pour démarrer automatiquement les services Informatica lorsque le nœud démarre.
- Dans un environnement Windows, allez dans le panneau de configuration et configurez les services Informatica pour qu'ils démarrent automatiquement.

Vous pouvez configurer le redémarrage de tous les nœuds, indépendamment de leur type ou de leur rôle.

# Résolution des problèmes de haute disponibilité

Les solutions aux situations suivantes sont susceptibles de vous aider avec la haute disponibilité.

### [Je ne sais pas où chercher les informations d'état concernant les connexions du client au référentiel PowerCenter.](#)

Dans les applications du client Informatica telles que le concepteur PowerCenter et le gestionnaire de workflow PowerCenter, un message d'erreur s'affiche si la connexion ne peut pas être établie pendant le délai d'expiration. Les informations détaillées sur la défaillance de connexion s'affichent dans la fenêtre Sortie. Si vous utilisez *pmrep*, les informations d'erreur de connexion s'affichent sur la ligne de commande. Si le PowerCenter Integration Service ne peut pas établir de connexion au référentiel, l'erreur s'affiche dans le journal du PowerCenter Integration Service, dans le journal de workflow et dans le journal de session.

[J'ai saisi une chaîne de connexion incorrecte pour une base de données Oracle. Je n'arrive pas à activer le PowerCenter Repository Service même si je modifie ses propriétés pour utiliser une chaîne de connexion correcte.](#)



Vous devez attendre que le délai de résilience de la base de données expire avant de pouvoir activer le PowerCenter Repository Service avec la chaîne de connexion mise à jour.

### [J'ai l'option haute disponibilité, mais mon serveur FTP n'est pas résilient en cas de défaillance de la connexion réseau.](#)

Le serveur FTP est un système externe. Pour obtenir une haute disponibilité pour les transmissions FTP, vous devez utiliser un serveur FTP haute disponibilité. Par exemple, Microsoft IIS 6.0 ne prend pas en charge en mode natif le redémarrage du chargement ou du téléchargement des fichiers. Le redémarrage des fichiers doit être géré par le client se connectant au serveur IIS. Si le transfert d'un fichier vers ou depuis le serveur IIS 6.0 est interrompu puis rétabli dans le délai d'expiration de résilience du client, le transfert ne se poursuit pas forcément comme prévu. Si le processus d'écriture est effectué à plus de la moitié, il se peut que le fichier cible soit rejeté.

### [J'ai l'option haute disponibilité, mais le domaine Informatica n'est pas résilient lorsque des machines sont connectées par le biais d'un commutateur réseau.](#)

Si vous utilisez un commutateur réseau pour connecter les machines au domaine, utilisez l'option de sélection automatique pour le commutateur.

# CHAPITRE 8

## Connexions

Ce chapitre comprend les rubriques suivantes :

- [Présentation des connexions, 122](#)
- [Gestion des connexions, 122](#)
- [Sécurité d'intercommunication, 126](#)
- [Propriétés de pooling dans les objets de connexion, 127](#)

### Présentation des connexions

Une connexion est un objet de référentiel qui définit une connexion dans le référentiel de configuration du domaine.

Le service d'intégration de données utilise des connexions à la base de données pour traiter les tâches des outils Developer et Analyst. Les tâches incluent des mappages, des profils de données, des fiches d'évaluation et des services de données SQL.

Vous pouvez créer et gérer les connexions dans l'outil Administrator, l'outil Developer et l'outil Analyst.

Les tâches que vous pouvez effectuer dans chaque outil dépendent de celui que vous utilisez. Par exemple, vous pouvez créer une connexion SAP NetWeaver dans l'outil Developer et la gérer dans l'outil Administrator, mais vous ne pouvez pas la créer ou la gérer dans l'outil Analyst.

**Remarque:** Ces connexions sont indépendantes des connexions que vous créez dans le gestionnaire de flux de travail PowerCenter.

### Gestion des connexions

Une fois que vous avez créé une connexion, vous pouvez l'afficher, configurer ses propriétés et la supprimer.

Une fois la connexion créée, vous pouvez effectuer les actions suivantes :

**Configurer le pooling de connexions.**

Configurez le pooling de connexions pour optimiser le traitement du service d'intégration de données. Le pooling de connexions est une infrastructure permettant de mettre en cache des connexions.

**Afficher les propriétés de la connexion.**

Affichez les propriétés de la connexion via la vue **Connexions** dans l'onglet **Gérer**.

### Éditer la connexion.

Vous pouvez changer le nom de la connexion et sa description. Vous pouvez également modifier les détails de la connexion, tels que le nom d'utilisateur, le mot de passe et les chaînes de connexion. Lorsque vous mettez à jour une connexion de base de données dont le pooling de connexions est désactivé, toutes les mises à jour sont appliquées immédiatement.

Le service d'intégration de données identifie les connexions par leur ID, non par leur nom. Lorsque vous renommez une connexion, les outils Developer et Analyst mettent à jour les tâches qui utilisent cette connexion.

Le service d'intégration de données identifie les connexions par leur ID, non par leur nom. Lorsque vous renommez une connexion, l'outil Developer met à jour les tâches qui utilisent cette connexion.

Les applications déployées et les fichiers de paramètres identifient une connexion par son nom et non par son ID. Par conséquent, lorsque vous renommez une connexion, vous devez redéployer toutes les applications qui utilisent cette connexion. Vous devez également mettre à jour tous les fichiers de paramètres qui utilisent le paramètre de connexion.

### Supprimer la connexion.

Lorsque vous supprimez une connexion, les objets qui utilisent cette connexion ne sont plus valides. Si vous supprimez une connexion par inadvertance, vous pouvez la recréer en créant une nouvelle connexion avec le même identifiant de connexion.

### Actualiser la liste des connexions.

Vous pouvez actualiser la liste des connexions pour afficher la dernière liste de connexions pour le domaine. Actualisez la liste des connexions après qu'un utilisateur ajoute, supprime ou renomme une connexion dans l'outil Developer ou Analyst.

Vous pouvez actualiser la liste des connexions pour afficher la dernière liste de connexions pour le domaine. Actualisez la liste des connexions après qu'un utilisateur a ajouté, supprimé ou renommé une connexion dans l'outil Developer.

## Création d'une connexion

Dans l'outil Administrator, vous pouvez créer des connexions de base de données relationnelle, de médias sociaux et de systèmes fichiers.

1. Dans l'outil Administrator tool, cliquez sur l'onglet **Gérer**.
2. Cliquez sur la vue **Connexions**.
3. Dans le navigateur, sélectionnez le domaine.
4. Dans le navigateur, cliquez sur **Actions > Nouveau > Connexion**.  
La boîte de dialogue **Nouvelle connexion** s'affiche.
5. Dans la boîte de dialogue **Nouvelle connexion**, sélectionnez le type de connexion, puis cliquez sur **OK**.  
L'assistant **Nouvelle connexion** s'affiche.
6. Entrez les propriétés de la connexion.  
Les propriétés de la connexion que vous entrez dépendent du type de connexion. Cliquez sur **Suivant** pour accéder à la page suivante de l'assistant **Nouvelle connexion**.
7. Une fois les propriétés de la connexion saisies, vous pouvez cliquer sur **Tester la connexion** pour tester la connexion.
8. Cliquez sur **Terminer**.

## Actualisation de la liste des connexions

Actualisez la liste des connexions pour afficher la dernière liste de connexions dans le domaine.

L'outil Administrator affiche la dernière liste de connexions lorsque vous démarrez l'outil Administrator. Vous pouvez actualiser la liste des connexions lorsqu'un utilisateur ajoute, supprime ou renomme une connexion dans l'outil Developer ou l'outil Analyst.

L'outil Administrator affiche la dernière liste de connexions lorsque vous démarrez l'outil Administrator. Vous pouvez actualiser la liste des connexions lorsqu'un utilisateur ajoute, supprime ou renomme une connexion dans l'outil Developer.

1. Dans l'outil Administrator tool, cliquez sur l'onglet **Gérer**.
2. Cliquez sur la vue **Connexions**.  
Le navigateur affiche toutes les connexions dans le domaine.
3. Dans le navigateur, sélectionnez le domaine.
4. Cliquez sur **Actions > Actualiser**.

## Affichage d'une connexion

Affichez les connexions dans l'outil Administrator.

1. Dans l'outil Administrator tool, cliquez sur l'onglet **Gérer**.
2. Cliquez sur la vue **Connexions**.  
Le navigateur affiche toutes les connexions dans le domaine.
3. Dans le navigateur, sélectionnez le domaine.  
Le panneau de contenu affiche toutes les connexions du domaine.
4. Pour filtrer les connexions qui s'affichent dans le panneau de contenu, entrez les critères du filtre et cliquez sur le bouton Filtrer.  
Le panneau de contenu affiche les connexions qui répondent aux critères de filtre.
5. Pour supprimer les critères de filtre, cliquez sur le bouton Réinitialiser les filtres.  
Le panneau de contenu affiche toutes les connexions dans le domaine.
6. Pour trier les connexions, cliquez dans l'en-tête de la colonne par laquelle vous souhaitez trier les connexions.  
Par défaut, les connexions sont triées par nom.
7. Pour ajouter ou supprimer les colonnes du panneau de contenu, cliquez avec le bouton droit de la souris sur un en-tête de colonne.  
Si vous avez l'autorisation de lecture pour la connexion, vous pouvez afficher les données dans la colonne **Créé par**. Sinon, cette colonne est vide.
8. Pour afficher les détails de connexion, sélectionnez une connexion dans le navigateur.  
Le panneau de contenu affiche les détails de connexion.

## Configuration d'un pooling pour une connexion

Configurez le pooling d'une connexion dans l'outil Administrator.

1. Dans l'outil Administrator tool, cliquez sur l'onglet **Gérer**.
2. Cliquez sur la vue **Connexions**.

3. Dans le navigateur de domaine, sélectionnez une connexion.  
Le panneau de contenu affiche les propriétés de connexion.
4. Dans le panneau de contenu, cliquez sur la vue **Pooling**.
5. Dans la zone **Propriétés de pooling**, cliquez sur **Modifier**.  
La boîte de dialogue **Modifier les propriétés de pooling** s'affiche.
6. Modifiez les propriétés de pooling, puis cliquez sur **OK**.

## Modification et test d'une connexion

Dans l'outil Administrator tool, vous pouvez modifier les connexions que vous avez créées dans l'outil Administrator tool, l'outil Analyst tool, l'outil Developer tool ou en exécutant la commande `infacmd isp CreateConnection`. Vous pouvez tester les connexions de base de données relationnelle. Dans l'outil Administrator tool, vous pouvez modifier les connexions que vous avez créées dans l'outil Administrator tool et l'outil Developer tool.

1. Dans l'outil Administrator tool, cliquez sur l'onglet **Gérer**.
2. Cliquez sur la vue **Connexions**.  
Le navigateur affiche toutes les connexions dans le domaine.
3. Dans le navigateur, sélectionnez une connexion.  
Le panneau de contenu affiche les propriétés de la connexion.
4. Dans le panneau de contenu, sélectionnez la vue **Propriétés** ou la vue **Pooling**.
5. Pour modifier les propriétés dans une section, cliquez sur **Modifier**.  
Modifiez les propriétés et cliquez sur **OK**.

**Remarque:** Si vous modifiez le nom d'une connexion, vous devez redéployer toutes les applications qui utilisent cette connexion. Vous devez également mettre à jour tous les fichiers de paramètres qui utilisent le paramètre de connexion.

6. Pour tester une connexion de base de données, sélectionnez-la dans le navigateur.  
Cliquez sur **Actions > Tester la connexion** dans l'onglet **Gérer**.

**Remarque:** Le bouton **Tester la connexion** teste la chaîne de connexion des propriétés d'accès aux métadonnées et non des propriétés d'accès aux données.

Une boîte de dialogue affiche le résultat du test.

## Suppression d'une connexion

Vous pouvez supprimer une connexion de base de données dans l'outil Administrator.

Lorsque vous supprimez une connexion dans l'outil Administrator, vous la supprimez également des outils Developer et Analyst.

Lorsque vous supprimez une connexion dans l'outil Administrator, vous la supprimez également de l'outil Developer.

1. Dans l'outil Administrator tool, cliquez sur l'onglet **Gérer**.
2. Cliquez sur la vue **Connexions**.  
Le navigateur affiche toutes les connexions dans le domaine.
3. Dans le navigateur, sélectionnez une connexion.
4. Dans le navigateur, cliquez sur **Actions > Supprimer**.

# Sécurité d'intercommunication

La sécurité d'intercommunication est la capacité de se connecter à un service de données SQL ou à une source externe avec les justificatifs d'identité de l'utilisateur du client au lieu de ceux d'un objet de connexion.

L'utilisateur peut avoir accès à différents ensembles de données en fonction de la tâche effectuée dans l'entreprise. Les systèmes du client limitent l'accès aux bases de données par le nom d'utilisateur et le mot de passe. Lorsque vous créez un service de données SQL, il est possible de combiner des données provenant de systèmes différents pour créer un seul affichage des données. Toutefois, lorsque vous définissez la connexion au service de données SQL, la connexion possède un nom d'utilisateur et un mot de passe uniques.

Si vous configurez la sécurité d'intercommunication, vous pouvez restreindre l'accès des utilisateurs à certaines données dans un service de données SQL en fonction de leur nom d'utilisateur. Quand un utilisateur se connecte au service de données SQL, le service d'intégration de données ignore le nom d'utilisateur et le mot de passe dans l'objet de connexion. L'utilisateur se connecte avec le nom d'utilisateur du client ou le nom d'utilisateur LDAP.

Le mappage des opérations du service Web devra peut-être utiliser un objet de connexion pour accéder aux données. Si vous configurez la sécurité d'intercommunication et que le service Web utilise WS-Security, le mappage des opérations du service Web se connecte à une source à l'aide du nom d'utilisateur et du mot de passe indiqués dans la requête SOAP du service Web.

Configurez la sécurité d'intercommunication pour une connexion dans les propriétés de la connexion de l'outil Administrator ou avec la commande `infacmd dis UpdateServiceOptions`. Vous pouvez définir la sécurité d'intercommunication pour les connexions aux applications déployées. Vous ne pouvez pas définir la sécurité d'intercommunication dans l'outil Developer. Seuls les services de données SQL et les services Web reconnaissent la configuration de sécurité d'intercommunication.

Pour plus d'informations sur la configuration de la sécurité pour les services de données SQL, consultez l'article « Méthode de configuration de la sécurité pour les services de données SQL » de la Bibliothèque de procédures Informatica :

[https://kb.informatica.com/h2l/HowTo%20Library/1/0266\\_ConfiguringSecurityForSQLDataServices.pdf](https://kb.informatica.com/h2l/HowTo%20Library/1/0266_ConfiguringSecurityForSQLDataServices.pdf).

## Exemple

Une entreprise combine les données des employés provenant de plusieurs bases de données pour présenter un affichage unique de ces données dans un service de données SQL. Le service de données SQL contient des données provenant des bases de données Employé et Rémunération. La base de données Employé contient les informations de nom, d'adresse et de département. La base de données Rémunération contient les informations de salaires et d'options d'achat.

Il se peut qu'un utilisateur ait l'accès à la base de données Employé mais pas à la base de données Rémunération. Quand un utilisateur exécute une requête par rapport au service de données SQL, le service d'intégration de données remplace les justificatifs d'identité dans chaque connexion de base de données par le nom d'utilisateur et le mot de passe de l'utilisateur. La requête échoue si l'utilisateur inclut des informations de salaires provenant de la base de données Rémunération.

## Sécurité d'intercommunication avec mise en cache de l'objet de données

Vous devez activer la mise en cache dans les propriétés de sécurité de sécurité d'intercommunication pour le service d'intégration de données si vous désirez utiliser la mise en cache de l'objet de données.

Lorsque vous déployez un service de données SQL ou un service Web, vous pouvez décider de mettre en cache les objets de données logiques dans la base de données. Vous devez indiquer la base de données dans laquelle stocker le cache des objets de données. Le service d'intégration de données valide les

justificatifs d'identité de l'utilisateur pour accéder à la base de données de cache. Si un utilisateur peut se connecter à la base de données de cache, il peut accéder à toutes les tables du cache. Lorsque la mise en cache est activée, le service d'intégration de données ne valide pas les justificatifs d'identité utilisateur en relation avec les bases de données source.

Si par exemple, vous configurez la mise en cache pour le service de données SQL EmployeeSQLDS et activez la sécurité d'intercommunication pour les connexions. Le service d'intégration de données met en cache les tables des bases de données Compensation et Employee. Il se peut qu'un utilisateur n'ait pas accès à la base de données Compensation. Néanmoins, si l'utilisateur a accès à la base de données de cache, il peut sélectionner des données compensation dans une requête SQL.

Lorsque vous configurez la sécurité d'intercommunication, il faut par défaut interdire la mise en cache de l'objet de données pour des objets de données qui dépendent des connexions d'intercommunication. Lorsque vous activez la mise en cache de l'objet de données avec la sécurité d'intercommunication, vérifiez que vous n'autorisez pas des utilisateurs non autorisés à accéder à certaines des données du cache. Lorsque vous autorisez la mise en cache des connexions de sécurité d'intercommunication, vous activez la mise en cache de l'objet de données pour toutes les connexions de sécurité d'intercommunication.

## Ajout d'une sécurité d'intercommunication

Activez la sécurité d'intercommunication d'une connexion dans les propriétés de la connexion. Activez la mise en cache de l'objet de données pour les connexions de sécurité d'intercommunication dans les propriétés de sécurité d'intercommunication du service d'intégration de données.

1. Sélectionnez une connexion.
2. Cliquez sur la vue **Propriétés**.
3. Modifiez les propriétés de la connexion.  
La boîte de dialogue **Modifier les propriétés de la connexion** s'affiche.
4. Pour choisir la sécurité d'intercommunication pour la connexion, sélectionnez l'option **Sécurité d'intercommunication activée**.
5. Vous pouvez sélectionner le service d'intégration de données pour lequel vous voulez activer la mise en cache d'objet pour la sécurité d'intercommunication.
6. Cliquez sur la vue **Propriétés**.
7. Modifiez les options de sécurité d'intercommunication.  
La boîte de dialogue **Modifier les propriétés de sécurité d'intercommunication** s'affiche.
8. Sélectionnez **Autoriser la mise en cache** pour autoriser la mise en cache de l'objet de données pour le service de données SQL ou le service Web. Cela s'applique à toutes les connexions.
9. Cliquez sur **OK**.

Vous devez redémarrer le service d'intégration de données pour activer la mise en cache des connexions.

## Propriétés de pooling dans les objets de connexion

Vous pouvez modifier les propriétés du pooling de connexions dans la vue **Pooling** d'une connexion de base de données.

Le nombre de bibliothèques du pool de connexions dépend du nombre de processus de service d'intégration de données ou de processus DTM en cours d'exécution. Chaque processus du service d'intégration de

données ou DTM conserve sa propre bibliothèque du pool de connexions. Les valeurs des propriétés du pooling concernent chaque bibliothèque du pool de connexions.

Par exemple, si vous définissez le nombre maximal de connexions sur 15, chaque bibliothèque du pool de connexions peut avoir au maximum 15 connexions inactives dans le pool. Si le service d'intégration de données exécute des tâches dans des processus locaux séparés et que trois processus DTM sont en cours d'exécution, vous pouvez avoir un maximum de 45 instances de connexions inactives.

Pour réduire le nombre total d'instances de connexions inactives, définissez le nombre minimal de connexions sur 0 et réduisez la durée d'inactivité maximale pour chaque connexion de base de données.

Le tableau suivant décrit les propriétés de pooling de connexions de base de données que vous pouvez modifier dans la vue **Pooling** pour une connexion de base de données :

#### **Activer le pooling de connexions**

Active le pooling de connexions. Lorsque vous activez le pooling de connexions, chaque pool de connexions conserve les instances de connexion inactives en mémoire. Pour supprimer le pool de connexions inactives, vous devez redémarrer le service d'intégration de données.

Si le pooling de connexion est désactivé, le processus DTM ou le processus du service d'intégration de données arrête toutes les activités de pooling. Le processus DTM ou le processus du service d'intégration de données crée une instance de connexion à chaque fois qu'il traite une tâche. Il annule l'instance lorsqu'il termine le traitement de la tâche.

Par défaut, activée pour les connexions DB2 for i5/OS, DB2 for z/OS, IBM DB2, Microsoft SQL Server, Oracle et ODBC. Par défaut, désactivée pour les connexions Adabas, IMS, Sequential et VSAM.

Le paramètre par défaut est activé pour les connexions Microsoft SQL Server, IBM DB2, Oracle et ODBC.

#### **Nombre minimum de connexions**

Nombre minimal d'instances de connexions inactives conservé par un pool pour une connexion de base de données une fois la durée maximale d'inactivité atteinte. Définissez cette valeur qui doit être inférieure ou égale au nombre maximal d'instances de connexions inactives. La valeur par défaut est 0.

#### **Nombre maximum de connexions**

Nombre maximal d'instances de connexions inactives conservé par un pool pour une connexion de base de données avant que la durée maximale d'inactivité ne soit atteinte. Définissez cette valeur à une valeur supérieure au nombre minimum d'instances de connexion inactives. La valeur par défaut est 15.

#### **Durée maximum d'inactivité**

Nombre de secondes durant lesquelles une instance de connexion qui dépasse le nombre minimal d'instances de connexion peut rester inactive avant que le pool de connexions ne l'annule. Le pool de connexions ignore la durée d'inactivité lorsque l'instance de connexion ne dépasse pas le nombre minimal d'instances de connexions inactives. La valeur par défaut est 120.



## CHAPITRE 9

# Propriétés de la connexion

Ce chapitre comprend les rubriques suivantes :

- [Présentation des propriétés de la connexion, 130](#)
- [Propriétés de connexion Adabas, 130](#)
- [Propriétés de connexion Amazon Redshift, 133](#)
- [Propriétés de connexion Amazon S3, 134](#)
- [Propriétés de la connexion DataSift, 135](#)
- [Propriétés de la connexion Facebook, 136](#)
- [Propriétés de la connexion Greenplum, 137](#)
- [Propriétés de connexion Hadoop, 138](#)
- [Propriétés de connexion HBase, 143](#)
- [Propriétés de connexion HDFS, 144](#)
- [Propriétés de connexion HBase pour MapR-DB, 146](#)
- [Propriétés de connexion Hive, 146](#)
- [Propriétés de la connexion HTTP, 151](#)
- [Propriétés de la connexion IBM DB2, 153](#)
- [Propriétés de connexion IBM DB2 for i5/OS, 156](#)
- [Propriétés de connexion IBM DB2 for z/OS, 160](#)
- [Propriétés de la connexion IMS, 163](#)
- [Propriétés de connexion JDBC, 166](#)
- [Propriétés de connexion JD Edwards EnterpriseOne, 169](#)
- [Propriétés de connexion LDAP, 170](#)
- [Propriétés de la connexion LinkedIn, 171](#)
- [Propriétés de connexion Microsoft Azure Blob Storage, 172](#)
- [Propriétés de connexion Microsoft Azure SQL Data Warehouse, 173](#)
- [Propriétés de la connexion MS SQL Server, 174](#)
- [Propriétés de la connexion Netezza, 178](#)
- [Propriétés de la connexion OData, 179](#)
- [Propriétés de connexion ODBC, 180](#)
- [Propriétés de connexion Oracle, 182](#)
- [Propriétés de la connexion Salesforce, 184](#)
- [Propriétés de la connexion SAP, 185](#)

- [Propriétés de connexion séquentielle, 188](#)
- [Propriétés de connexion Teradata Parallel Transporter, 190](#)
- [Propriétés de connexion Tableau, 192](#)
- [Propriétés de la connexion Twitter, 193](#)
- [Propriétés de la connexion Twitter Streaming, 194](#)
- [Propriétés de connexion VSAM, 195](#)
- [Propriétés de la connexion Web Content-Kapow Katalyst, 198](#)
- [Propriétés de la connexion des services Web, 199](#)
- [Propriétés d'identificateur dans les connexions à la base de données, 200](#)

## Présentation des propriétés de la connexion

Les propriétés de la connexion permettent au client Informatica de se connecter aux sources de données.

Ce chapitre contient les propriétés de chacune des connexions que vous pouvez créer et gérer via les clients Informatica.

## Propriétés de connexion Adabas

Utilisez une connexion Adabas pour accéder à une base de données Adabas. La connexion Adabas est une connexion de type base de données principale. Les connexions Adabas sont créées dans l'outil Developer et gérées dans l'outil Administrator ou Developer.

Le tableau suivant décrit les propriétés de connexion Adabas :

Option	Description
Emplacement	Nom de nœud pour l'emplacement de l'Écouteur PowerExchange qui se connecte à Adabas. Le nom de nœud est défini dans le premier paramètre de l'instruction NODE dans le fichier de configuration dbmover.cfg de PowerExchange.
Nom d'utilisateur	Nom d'utilisateur de la base de données. Pour une base de données sur un système Linux ou UNIX pris en charge, si vous avez activé l'authentification utilisateur LDAP PowerExchange, le nom d'utilisateur est celui de l'utilisateur d'entreprise. Pour plus d'informations, consultez le <i>Manuel de référence PowerExchange</i> .

Option	Description
Mot de passe	<p>Mot de passe pour le nom d'utilisateur de la base de données ou phrase secrète de PowerExchange valide.</p> <p>Une phrase secrète de PowerExchange peut comporter de 9 à 128 caractères et contenir les caractères suivants :</p> <ul style="list-style-type: none"> <li>- Lettres majuscules et minuscules</li> <li>- Numéros de 0 à 9</li> <li>- Espaces</li> <li>- Les caractères spéciaux suivants : ' - ; # \ , . / ! % &amp; * ( ) _ + { } : @   &lt; &gt; ?</li> </ul> <p><b>Remarque:</b> le premier caractère est une apostrophe.</p> <p>Les phrases secrètes ne peuvent pas inclure de guillemets simples ('), de guillemets doubles (") ou de symboles de devise.</p> <p>Pour utiliser les phrases secrètes, vérifiez que le service d'écoute PowerExchange est exécuté avec une valeur supérieure ou égale à (1, N) pour le paramètre de sécurité SECURITY dans le membre DBMOVER. Pour plus d'informations, voir la section du <i>Manuel de référence PowerExchange</i> relative à l'instruction SECURITY.</p> <p>Les caractères admissibles dans la sortie IBM IRRPHREX n'affectent pas les caractères admissibles dans les phrases secrètes de PowerExchange.</p> <p><b>Remarque:</b> Une phrase de passe RACF valide peut contenir jusqu'à 100 caractères. PowerExchange tronque les phrases de passe de plus de 100 caractères lorsqu'elles sont transmises à RACF pour la validation.</p>
Page de code	<p>Obligatoire. Nom de la page de code à utiliser pour lire ou écrire dans la source de données. Généralement, cette valeur est un nom de page de code ISO, comme ISO-8859-6.</p>
Sécurité des intercommunications activée	<p>Active la sécurité des intercommunications de la connexion. Lorsque vous activez la sécurité des intercommunications d'une connexion, le domaine utilise le nom d'utilisateur et le mot de passe du client au lieu des justificatifs d'identité définis dans l'objet de connexion pour se connecter à la base de données correspondante.</p>
Type de cryptage	<p>Le type de cryptage utilisé par le service d'intégration de données. Sélectionnez l'une des options suivantes :</p> <ul style="list-style-type: none"> <li>- <b>Aucun</b></li> <li>- <b>AES</b></li> </ul> <p>La valeur par défaut est Aucun.</p> <p><b>Remarque:</b> Informatica vous recommande d'utiliser l'authentification SSL (Secure Sockets Layer) au lieu de configurer les propriétés de connexion <b>Type de chiffrement</b> et <b>Niveau</b>. L'authentification SSL fournit une sécurité plus stricte et est utilisée par plusieurs produits Informatica.</p> <p>Pour plus d'informations sur l'implémentation de l'authentification SSL dans un réseau PowerExchange, consultez le <i>Manuel de référence PowerExchange</i>.</p>
Niveau de [cryptage]	<p>Si vous sélectionnez <b>AES</b> pour <b>Type de chiffrement</b>, sélectionnez l'une des options suivantes pour indiquer le niveau de chiffrement utilisé par le service d'intégration de données :</p> <ul style="list-style-type: none"> <li>- <b>1.</b> Utilisez une clé de chiffrement 128 bits.</li> <li>- <b>2.</b> Utilisez une clé de chiffrement 192 bits.</li> <li>- <b>3.</b> Utilisez une clé de chiffrement 256 bits.</li> </ul> <p>Si vous ne sélectionnez pas <b>AES</b> pour <b>Type de chiffrement</b>, cette option est ignorée.</p> <p>La valeur par défaut est 1.</p>

Option	Description
Taille de transfert	<p>Facultatif. Quantité de données que le système source peut transmettre à l'Écouteur PowerExchange. Définissez la taille de transfert si une application externe, une base de données ou le nœud du service d'intégration de données provoquent un blocage. Utilisez des valeurs faibles pour des performances plus rapides.</p> <p>La valeur minimale, qui est la valeur par défaut, est 0. La valeur 0 fournit les meilleures performances.</p>
Interpréter comme lignes	<p>Facultatif. Sélectionnez cette option pour exprimer la taille de transfert en nombre de lignes. Désélectionnez cette option pour exprimer la taille de transfert en kilooctets. Par défaut, cette option n'est pas sélectionnée et la taille de transfert est exprimée en kilooctets.</p>
Compression	<p>Facultatif. Sélectionnez cette option pour activer la compression des données source. Par la compression des données, vous pouvez réduire la quantité de données que les applications Informatica envoient sur le réseau. Par défaut, cette option n'est pas sélectionnée et la compression est désactivée.</p>
Traitement du déchargement	<p>Facultatif. Détermine s'il y a déchargement du traitement des données en bloc depuis la machine source vers la machine du service d'intégration de données. Sélectionnez l'une des options suivantes :</p> <ul style="list-style-type: none"> <li>- <b>AUTO</b> Le service d'intégration de données détermine si vous souhaitez utiliser le traitement de déchargement.</li> <li>- <b>Oui</b> Utiliser le traitement de déchargement.</li> <li>- <b>Non</b> Ne pas utiliser le traitement de déchargement.</li> </ul> <p>La valeur par défaut est AUTO.</p>
Threads de travail	<p>Facultatif. Nombre de threads que le service d'intégration de données utilise pour traiter les données en bloc lorsque le traitement du déchargement est activé. Pour des performances optimales, cette valeur ne doit pas dépasser le nombre de processeurs disponibles sur la machine du service d'intégration de données. Les valeurs valides vont de 1 à 64. La valeur par défaut est 0, ce qui désactive le multithreading.</p>
Taille de la matrice	<p>Facultatif. Nombre d'enregistrements dans la matrice de stockage pour les threads de travail. Cette option est applicable lorsque vous définissez l'option <b>Threads de travail</b> sur une valeur supérieure à 0. Les valeurs valides sont comprises entre 1 et 5 000. La valeur par défaut est 25.</p>
Mode d'écriture	<p>Facultatif. Mode utilisé par le service d'intégration de données pour envoyer des données à l'Écouteur PowerExchange. Configurez l'un des modes d'écriture suivants :</p> <ul style="list-style-type: none"> <li>- <b>CONFIRMWRITEON</b> Envoie des données à l'Écouteur PowerExchange et attend une réponse avant d'envoyer d'autres données. Sélectionnez cette option lorsque la récupération sur erreur est une priorité. Cependant, cette option peut dégrader les performances.</li> <li>- <b>CONFIRMWRITEOFF</b> Envoie des données à l'Écouteur PowerExchange sans attendre de réponse. Utilisez cette option lorsque vous pouvez recharger la table cible si une erreur se produit.</li> <li>- <b>ASYNCHRONOUSWITHFAULTTOLERANCE</b> Envoie des données à l'Écouteur PowerExchange sans attendre de réponse. Cette option active également la détection des erreurs. Cette option combine la vitesse de CONFIRMWRITEOFF et l'intégrité des données de CONFIRMWRITEON.</li> </ul> <p>La valeur par défaut est CONFIRMWRITEON.</p>

# Propriétés de connexion Amazon Redshift

Lorsque vous configurez une connexion Amazon Redshift, vous devez configurer les propriétés de connexion.

Le tableau suivant décrit les propriétés de connexion Amazon Redshift :

Propriété	Description
Nom	Le nom de la connexion. Le nom n'est pas sensible à la casse et doit être unique dans le domaine. Vous pouvez modifier cette propriété après avoir créé la connexion. Le nom ne peut pas dépasser 128 caractères, ni contenir des espaces ni les caractères spéciaux suivants :~`!\$%^&*()-+={} \;:''<, >. ? /
ID	Chaîne utilisée par le service d'intégration de données pour identifier la connexion. L'ID n'est pas sensible à la casse. Il peut contenir jusqu'à 255 caractères et doit être unique dans le domaine. Vous ne pouvez pas modifier cette propriété après avoir créé la connexion. La valeur par défaut est le nom de la connexion.
Description	La description de la connexion. La description ne peut pas dépasser 4 000 caractères.
Emplacement	Domaine dans lequel vous voulez créer la connexion.
Type	Type de connexion. Sélectionnez Amazon Redshift dans la base de données.

L'onglet **Détails** contient les attributs de la connexion Amazon Redshift. Le tableau suivant décrit les attributs de la connexion :

Propriété	Description
Nom d'utilisateur	Nom d'utilisateur du compte Amazon Redshift.
Mot de passe	Mot de passe du compte Amazon Redshift.
Schéma	Facultatif. Nom du schéma Amazon Redshift. Ne spécifiez pas le nom du schéma si vous souhaitez utiliser plusieurs schémas. L'assistant Objet de données affiche tous les schémas définis par l'utilisateur disponibles pour les objets Amazon Redshift. La valeur par défaut est Public.
ID de clé d'accès AWS	ID de clé d'accès aux compartiments Amazon S3.
Clé d'accès secrète AWS	ID de clé d'accès secrète aux compartiments Amazon S3.
Clé symétrique principale	Facultatif. Fournissez une clé de chiffrement AES de 256 bits au format Base64 lorsque vous activez le chiffrement côté client. Vous pouvez générer une clé à l'aide d'un outil tiers. Si vous spécifiez une valeur, veillez à spécifier le type de chiffrement en tant que chiffrement côté client dans les propriétés cibles avancées.

Propriété	Description
Type de nœud de grappe	Type de nœud de la grappe Amazon Redshift. Vous pouvez sélectionner les options suivantes : <ul style="list-style-type: none"> <li>- ds1.xlarge</li> <li>- ds1.8xlarge</li> <li>- dc1.large</li> <li>- dc1.8xlarge</li> <li>- ds2.xlarge</li> <li>- ds2.8xlarge</li> </ul> Pour plus d'informations sur les nœuds de la grappe, consultez la documentation Amazon Redshift.
Nombre de nœuds dans la grappe	Nombre de nœuds dans la grappe Amazon Redshift. Pour plus d'informations sur les nœuds de la grappe, consultez la documentation Amazon Redshift.
URL JDBC	URL de connexion Amazon Redshift.

**Remarque:** Si vous mettez à niveau les mappages créés dans les versions antérieures, vous devez sélectionner le schéma pertinent dans la propriété de connexion. Sinon, les mappages échouent lorsque vous les exécutez dans la version actuelle.

## Propriétés de connexion Amazon S3

Lorsque vous configurez une connexion Amazon S3, vous devez configurer les propriétés de connexion.

Le tableau suivant décrit les propriétés de connexion Amazon S3 :

Propriété	Description
Nom	Le nom de la connexion. Le nom n'est pas sensible à la casse et doit être unique dans le domaine. Vous pouvez modifier cette propriété après avoir créé la connexion. Le nom ne peut pas dépasser 128 caractères, ni contenir des espaces ni les caractères spéciaux suivants : ~ ` ! \$ % ^ & * ( ) - + = { [ ]   \ : ; " ' < , > . ? /
ID	Chaîne utilisée par le service d'intégration de données pour identifier la connexion. L'ID n'est pas sensible à la casse. Il peut contenir jusqu'à 255 caractères et doit être unique dans le domaine. Vous ne pouvez pas modifier cette propriété après avoir créé la connexion. La valeur par défaut est le nom de la connexion.
Description	Facultatif. La description de la connexion. La description ne peut pas dépasser 4 000 caractères.
Emplacement	Domaine dans lequel vous voulez créer la connexion.
Type	Le type de connexion Amazon S3.
Clé d'accès	ID de clé d'accès pour l'accès aux ressources du compte Amazon. Requis si vous n'utilisez pas l'authentification AWS Identity et Access Management (IAM).

Propriété	Description
Clé secrète	La clé d'accès secrète pour l'accès aux ressources du compte Amazon. La clé secrète est associée à la clé d'accès et identifie de façon unique le compte. Requis si vous n'utilisez pas l'authentification AWS Identity et Access Management (IAM).
Chemin du dossier	Le chemin d'accès complet aux objets Amazon S3. Le chemin doit inclure le nom du compartiment et les noms des dossiers. N'utilisez pas de barre oblique à la fin du chemin du dossier. Par exemple, <nom du compartiment>/<nom de mon dossier>.
Clé symétrique principale	Facultatif. Fournissez une clé de chiffrement AES de 256 bits au format Base64 lorsque vous activez le chiffrement côté client. Vous pouvez générer une clé à l'aide d'un outil tiers. <b>Remarque:</b> Vous pouvez activer le chiffrement côté client comme type de chiffrement dans les propriétés avancées de l'opération d'écriture d'objet de données.
Nom de région	Sélectionnez la région AWS dans laquelle réside le compartiment auquel vous souhaitez accéder. Sélectionnez l'une des régions suivantes : <ul style="list-style-type: none"> <li>- Asie-Pacifique (Mumbai)</li> <li>- Asie-Pacifique (Séoul)</li> <li>- Asie Pacifique (Singapour)</li> <li>- Asie-Pacifique (Sydney)</li> <li>- Asie-Pacifique (Tokyo)</li> <li>- Canada (Centre)</li> <li>- Chine (Beijing)</li> <li>- UE (Irlande)</li> <li>- UE (Francfort)</li> <li>- UE (Londres)</li> <li>- Amérique du Sud (Sao Paulo)</li> <li>- Est des États-Unis (Ohio)</li> <li>- Est des États-Unis (Virginie du Nord)</li> <li>- Ouest des États-Unis (Californie du Nord)</li> <li>- Ouest des États-Unis (Oregon)</li> </ul> La valeur par défaut est Est des États-Unis (Virginie du Nord).

## Propriétés de la connexion DataSift

Utilisez une connexion DataSift pour extraire les données des flux DataSift. Une connexion DataSift est une connexion à des médias sociaux. Vous pouvez créer et gérer une connexion DataSift dans l'outil Administrator ou l'outil Developer.

**Remarque:** L'ordre des propriétés de connexion peut varier selon l'outil dans lequel vous les affichez.

Le tableau suivant décrit les propriétés de la connexion DataSift :

Propriété	Description
Nom	Nom de la connexion. Le nom n'est pas sensible à la casse et doit être unique dans le domaine. Le nom ne peut pas dépasser 128 caractères, ni contenir des espaces ni les caractères spéciaux suivants : ~ ` ! \$ % ^ & * ( ) - + = { [ ] }   \ : ; " ' < , > . ? /
ID	Chaîne utilisée par le service d'intégration de données pour identifier la connexion. L'ID n'est pas sensible à la casse. Sa longueur doit être inférieure ou égale à 255 caractères et doit être unique dans le domaine. Vous ne pouvez pas modifier cette propriété après avoir créé la connexion. La valeur par défaut est le nom de connexion.
Description	La description de la connexion. La description ne peut pas dépasser 765 caractères.
Emplacement	Domaine dans lequel vous voulez créer la connexion.
Type	Type de connexion. Sélectionnez DataSift.
Nom d'utilisateur	Nom d'utilisateur pour le compte DataSift.
Clé de l'API	Clé de l'API. Clé de l'API de Developer qui est affichée sur le tableau de bord ou sur la page Paramètres du compte DataSift.

## Propriétés de la connexion Facebook

Utilisez une connexion Facebook pour accéder aux données depuis le site Web Facebook. Une connexion Facebook est une connexion à des médias sociaux. Vous pouvez créer et gérer une connexion Facebook dans l'outil Administrator ou l'outil Developer.

**Remarque:** L'ordre des propriétés de connexion peut varier selon l'outil dans lequel vous les affichez.

Le tableau suivant décrit les propriétés d'une connexion Facebook :

Propriété	Description
Nom	Nom de la connexion. Le nom n'est pas sensible à la casse et doit être unique dans le domaine. Le nom ne peut pas dépasser 128 caractères, ni contenir des espaces ni les caractères spéciaux suivants : ~ ` ! \$ % ^ & * ( ) - + = { [ ] }   \ : ; " ' < , > . ? /
ID	Chaîne utilisée par le service d'intégration de données pour identifier la connexion. L'ID n'est pas sensible à la casse. Sa longueur doit être inférieure ou égale à 255 caractères et doit être unique dans le domaine. Vous ne pouvez pas modifier cette propriété après avoir créé la connexion. La valeur par défaut est le nom de connexion.
Description	La description de la connexion. La description ne peut pas dépasser 765 caractères.
Emplacement	Le domaine dans lequel vous voulez créer la connexion.
Type	Le type de connexion. Sélectionnez Facebook.



Propriété	Description
Avez-vous des détails OAuth ?	Indique si vous voulez configurer OAuth. Sélectionnez l'une des valeurs suivantes : - Oui. Indique que vous avez le jeton d'accès. - Non. Lance l'utilitaire OAuth.
Clé du consommateur	L'ID d'application que vous obtenez lorsque vous créez l'application dans Facebook. Facebook utilise la clé pour identifier l'application.
Secret du consommateur	Le secret de l'application que vous obtenez lorsque vous créez l'application dans Facebook. Facebook utilise ce secret pour établir la propriété de la clé du consommateur.
Jeton d'accès	Jeton d'accès que l'utilitaire OAuth renvoie. Facebook utilise ce jeton au lieu des justificatifs d'identité de l'utilisateur pour accéder aux ressources protégées.
Secret d'accès	Le secret d'accès n'est pas nécessaire pour une connexion Facebook.
Étendue	Les autorisations pour l'application. Entrez les autorisations que vous avez utilisées pour configurer OAuth.

## Propriétés de la connexion Greenplum

Utilisez une connexion Greenplum pour vous connecter à la base de données Greenplum. La connexion Greenplum est une connexion de type relationnel. Vous pouvez créer et gérer une connexion Greenplum dans l'outil Administrator ou l'outil Developer.

**Remarque:** L'ordre des propriétés de connexion peut varier selon l'outil dans lequel vous les affichez.

Lorsque vous créez une connexion Greenplum, vous entrez les informations d'accès aux métadonnées et aux données.

Le tableau suivant décrit les propriétés d'une connexion Greenplum :

Propriété	Description
Nom	Nom de la connexion relationnelle Greenplum.
ID	Chaîne utilisée par le service d'intégration de données pour identifier la connexion. L'ID n'est pas sensible à la casse. Il doit comporter 255 caractères au maximum et être unique dans le domaine. Vous ne pouvez pas modifier cette propriété après avoir créé la connexion. La valeur par défaut est le nom de la connexion.
Description	Description de la connexion. La description ne peut pas dépasser 765 caractères.
Emplacement	Domaine dans lequel vous voulez créer la connexion.
Type	Type de connexion.

Le nom d'utilisateur, le mot de passe, le nom du pilote et la chaîne de connexion sont requis pour importer les métadonnées. Le tableau suivant décrit les propriétés d'accès aux métadonnées :

Propriété	Description
Nom d'utilisateur	Nom d'utilisateur disposant des autorisations d'accès à la base de données Greenplum.
Mot de passe	Mot de passe pour se connecter à la base de données Greenplum.
Nom du pilote	Le nom du pilote JDBC Greenplum. Par exemple : <code>com.pivotal.jdbc.GreenplumDriver</code> Pour plus d'informations sur le pilote, consultez la documentation Greenplum.
Chaîne de connexion	Utilisez l'URL de connexion suivante : <code>jdbc:pivotal:greenplum://&lt;nom d'hôte&gt;:&lt;port&gt;;DatabaseName=&lt;database_name&gt;</code> Pour plus d'informations sur l'URL de connexion, consultez la documentation Greenplum.

PowerExchange for Greenplum utilise le nom d'hôte, le numéro de port et le nom de la base de données pour créer un fichier de contrôle afin de fournir les spécifications de chargement à l'utilitaire de chargement en bloc `gpload` Greenplum. Il utilise l'option `Activier SSL` et le chemin de certificat pour établir la communication sécurisée avec le serveur Greenplum sur le SSL.

Le tableau suivant décrit les propriétés de connexion d'accès aux données :

Propriété	Description
Nom d'hôte	Nom d'hôte ou adresse IP du serveur Greenplum.
Numéro de port	Numéro de port du serveur Greenplum. Si vous entrez 0, l'utilitaire <code>gpload</code> lit le contenu de la variable d'environnement <code>\$PGPORT</code> . La valeur par défaut est 5432.
Nom de la base de données	Nom de la base de données.
Activier SSL	Sélectionnez cette option pour établir une communication sécurisée entre l'utilitaire <code>gpload</code> et le serveur Greenplum sur le SSL.
Chemin de certificat	Chemin menant à l'emplacement où sont stockés les certificats SSL pour le serveur Greenplum. Pour plus d'informations sur les fichiers qui doivent se trouver dans le chemin de certification, consultez la documentation <code>gpload</code> .

## Propriétés de connexion Hadoop

Utilisez la connexion Hadoop pour configurer les mappages afin qu'ils s'exécutent sur une grappe Hadoop. Une connexion Hadoop est une connexion de type grappe. Vous pouvez créer et gérer une connexion Hadoop dans l'outil `Administrator tool` ou l'outil `Developer tool`. Vous pouvez utiliser `infacmd` pour créer une connexion Hadoop. Les propriétés de connexion Hadoop sont sensibles à la casse, sauf si le contraire est spécifié.

## Propriétés de la grappe Hadoop

Le tableau suivant décrit les propriétés de connexion générales pour la connexion Hadoop :

Propriété	Description
Nom	Le nom de la connexion. Le nom n'est pas sensible à la casse et doit être unique dans le domaine. Vous pouvez modifier cette propriété après avoir créé la connexion. Le nom ne peut pas dépasser 128 caractères, ni contenir des espaces ni les caractères spéciaux suivants : ~ ` ! \$ % ^ & * ( ) - + = { [ ]   \ : ; " ' < , > . ? /
ID	Chaîne utilisée par le service d'intégration de données pour identifier la connexion. L'ID n'est pas sensible à la casse. Il peut contenir jusqu'à 255 caractères et doit être unique dans le domaine. Vous ne pouvez pas modifier cette propriété après avoir créé la connexion. La valeur par défaut est le nom de la connexion.
Description	La description de la connexion. Entrez une chaîne que vous pouvez utiliser pour identifier la connexion. La description ne peut pas dépasser 4 000 caractères.
Configuration de grappe	Nom de la configuration de grappe associée à l'environnement Hadoop.

## Propriétés communes

Le tableau suivant décrit les propriétés de connexion communes que vous configurez pour la connexion Hadoop :

Propriété	Description
Nom de l'utilisateur d'emprunt d'identité	Requis si la grappe Hadoop utilise l'authentification Kerberos. Utilisateur d'emprunt d'identité Hadoop. Nom d'utilisateur que le service d'intégration de données emprunte pour exécuter des mappages dans l'environnement Hadoop.  Le service d'intégration de données exécute des mappages basés sur l'utilisateur configuré. Reportez-vous à l'ordre suivant pour déterminer l'utilisateur utilisé par les services d'intégration de données pour exécuter des mappages : 1. Utilisateur du profil du système d'exploitation. Le mappage s'exécute avec l'utilisateur du profil du système d'exploitation si l'utilisateur de profil est configuré. S'il n'existe aucun utilisateur de profil du système d'exploitation, le mappage s'exécute avec l'utilisateur d'emprunt d'identité Hadoop. 2. Utilisateur d'emprunt d'identité Hadoop. Le mappage s'exécute avec l'utilisateur d'emprunt d'identité Hadoop si l'utilisateur du profil du système d'exploitation n'est pas configuré. Si l'utilisateur d'emprunt d'identité Hadoop n'est pas configuré, le service d'intégration de données exécute des mappages avec l'utilisateur du service d'intégration de données. 3. Utilisateur du service d'intégration de données. Le mappage s'exécute avec l'utilisateur du service d'intégration de données si l'utilisateur du profil du système d'exploitation et l'utilisateur d'emprunt d'identité Hadoop ne sont pas configurés.
Codec de compression de la table temporaire	Bibliothèque de compression Hadoop pour un nom de classe de codec de compression.
Nom de classe de codec	Nom de classe de codec qui active la compression des données et améliore les performances dans les tables intermédiaires temporaires.

Propriété	Description
Nom de la base de données intermédiaire Hive	Espace de noms pour les tables intermédiaires Hive. Utilisez le nom <code>par défaut</code> pour les tables qui n'ont pas de nom de base de données spécifié.
Propriétés personnalisées du moteur Hadoop	<p>Propriétés personnalisées propres à l'environnement Hadoop. Vous pouvez indiquer plusieurs propriétés.</p> <p>Utiliser le format suivant :  <code>&lt;property1&gt;=&lt;value&gt;</code></p> <p>Pour spécifier plusieurs propriétés, utilisez <code>&amp;</code> : comme séparateur de propriétés.</p> <p>Si plusieurs connexions Hadoop sont associées à la même configuration de grappe, vous pouvez substituer les valeurs de l'ensemble de propriétés de la configuration.</p> <p>Utilisez des propriétés personnalisées uniquement à la demande du support client international Informatica.</p>

### Propriétés du répertoire de rejet

Le tableau suivant décrit les propriétés de connexion que vous configurez dans le répertoire de rejet Hadoop.

Propriété	Description
Enregistrer des fichiers de rejet sur Hadoop	<p>Si vous utilisez le moteur Blaze pour exécuter des mappages, activez la case à cocher pour spécifier un emplacement afin de déplacer les fichiers de rejet. Si cette case à cocher est activée, le service d'intégration de données déplace les fichiers de rejet vers l'emplacement HDFS indiqué dans la propriété, à savoir le répertoire du fichier de rejet.</p> <p>Par défaut, le service d'intégration de données stocke les fichiers de rejet en fonction du paramètre système <code>RejectDir</code>.</p>
Répertoire du fichier de rejet	Répertoire des fichiers de mappage Hadoop sur HDFS lorsque vous exécutez des mappages.

## Configuration du refoulement Hive

Le tableau suivant décrit les propriétés de connexion que vous configurez pour pousser la logique de mappage à la grappe Hadoop :

Propriété	Description
Environnement SQL	<p>Commandes SQL permettant de définir l'environnement Hadoop. Le service d'intégration de données exécute l'environnement SQL au début de chaque script Hive généré dans un plan d'exécution Hive.</p> <p>Les règles et directives suivantes s'appliquent à l'utilisation de l'environnement SQL :</p> <ul style="list-style-type: none"><li>- Utilisez l'environnement SQL pour spécifier les demandes Hive.</li><li>- Utilisez l'environnement SQL pour définir le chemin de classe des fonctions Hive définies par l'utilisateur, puis utilisez l'environnement SQL ou PreSQL pour spécifier les fonctions Hive définies par l'utilisateur. Vous ne pouvez pas utiliser PreSQL dans les propriétés de l'objet de données pour spécifier le chemin de classe. Le chemin doit être entièrement qualifié pour les fichiers JAR utilisés pour les fonctions définies par l'utilisateur. Définissez le paramètre <code>hive.aux.jars.path</code> avec toutes les entrées dans <code>infado.aux.jars.path</code> et le chemin sur les fichiers JAR pour les fonctions définies par l'utilisateur.</li><li>- Vous pouvez utiliser l'environnement SQL pour définir les paramètres Hadoop ou Hive que vous souhaitez utiliser dans les commandes PreSQL ou dans des demandes personnalisées.</li><li>- Si vous utilisez plusieurs valeurs pour l'environnement SQL, vérifiez qu'il n'y a pas d'espace entre elles.</li></ul>
Répertoire d'entrepôt Hive	<p>Facultatif. Chemin de fichier HDFS absolu de la base de données par défaut pour l'entrepôt local associé à la grappe.</p> <p>Si vous ne configurez pas le répertoire de l'entrepôt Hive, le moteur Hive essaie d'abord d'écrire dans le répertoire spécifié dans la propriété de configuration de grappe <code>hive.metastore.warehouse.dir</code>. Si la configuration de grappe ne possède pas la propriété, le moteur Hive écrit dans le répertoire par défaut <code>/user/hive/warehouse</code>.</p>

## Configuration de Hive

Le tableau suivant décrit les propriétés de connexion que vous configurez pour le moteur Hive :

Propriété	Description
Type de moteur	<p>Moteur que l'environnement Hadoop utilise pour exécuter un mappage dans la grappe Hadoop. Vous pouvez sélectionner MRv2 ou Tez. Vous pouvez sélectionner Tez si ce moteur est configuré pour la grappe Hadoop. La valeur par défaut est MRv2.</p>

## Configuration Blaze

Le tableau suivant décrit les propriétés de connexion que vous configurez pour le moteur Blaze :

Propriété	Description
Répertoire intermédiaire Blaze	<p>Chemin du fichier HDFS du répertoire que le moteur Blaze utilise pour stocker les fichiers temporaires. Vérifiez que le répertoire existe. Les utilisateurs YARN, du moteur Blaze et de mappage d'emprunt d'identité doivent disposer d'une autorisation d'accès en écriture sur ce répertoire.</p> <p>La valeur par défaut est <code>/blaze/workdir</code>. Si vous désactivez cette propriété, les fichiers intermédiaires sont écrits dans le répertoire intermédiaire Hadoop <code>/tmp/blaze_&lt;nom d'utilisateur&gt;</code>.</p>
Nom d'utilisateur Blaze	<p>Le propriétaire du service Blaze et des journaux du service Blaze.</p> <p>Lorsque la grappe Hadoop utilise l'authentification Kerberos, l'utilisateur par défaut est l'utilisateur SPN du service d'intégration de données. Lorsque la grappe Hadoop n'utilise pas l'authentification Kerberos et que l'utilisateur Blaze n'est pas configuré, l'utilisateur par défaut est l'utilisateur du service d'intégration de données.</p>
Port minimum	Valeur minimale de la plage de numéros de ports du moteur Blaze. La valeur par défaut est 12300.
Port maximum	Valeur maximale de la plage de numéros de ports du moteur Blaze. La valeur par défaut est 12600.
Nom de la file d'attente YARN	Nom de file d'attente du planificateur YARN utilisé par le moteur Blaze qui spécifie les ressources disponibles sur une grappe.
Adresse de surveillance de tâche Blaze	<p>Nom d'hôte et numéro de port de la surveillance de tâche Blaze.</p> <p>Utiliser le format suivant :</p> <pre>&lt;nom d'hôte&gt;:&lt;port&gt;</pre> <p>Où</p> <ul style="list-style-type: none"><li>- &lt;nom d'hôte&gt; est le nom d'hôte ou l'adresse IP du serveur de surveillance de tâche Blaze.</li><li>- &lt;port&gt; est le port sur lequel la surveillance de tâche Blaze écoute les appels de procédure distante (RPC).</li></ul> <p>Par exemple, entrez : <code>myhostname:9080</code></p>
Propriétés personnalisées du service Blaze	<p>Propriétés personnalisées qui sont uniques pour le moteur Blaze.</p> <p>Pour entrer plusieurs propriétés, séparez chaque paire nom-valeur avec le texte suivant : <code>&amp;</code> :</p> <p>Utilisez des propriétés personnalisées uniquement à la demande du support client international Informatica.</p>

## Configuration de Spark

Le tableau suivant décrit les propriétés de connexion que vous configurez pour le moteur Spark :

Propriété	Description
Répertoire intermédiaire Spark	Chemin du fichier HDFS du répertoire que le moteur Spark utilise pour stocker les fichiers temporaires d'exécution des tâches. L'utilisateur YARN, l'utilisateur du service d'intégration de données et l'utilisateur d'emprunt d'identité de mappage doivent avoir l'autorisation en écriture sur ce répertoire. Par défaut, les fichiers temporaires sont écrits dans le répertoire intermédiaire Hadoop /tmp/spark_<nom d'utilisateur >.
Répertoire du journal des événements Spark	Facultatif. Chemin du fichier HDFS du répertoire utilisé par le moteur Spark pour journaliser les événements.
Nom de la file d'attente YARN	Nom de la file d'attente du planificateur YARN utilisé par le moteur Spark qui spécifie les ressources disponibles sur une grappe. Le nom est sensible à la casse.
Paramètres d'exécution Spark	Liste facultative des paramètres de configuration à appliquer au moteur Spark. Vous pouvez modifier les valeurs des propriétés de configuration Spark telles que <code>spark.executor.memory</code> ou <code>spark.driver.cores</code> . Utiliser le format suivant : <property1>=<value> Pour entrer plusieurs propriétés, séparez chaque paire nom-valeur avec le texte suivant : & :

## Propriétés de connexion HBase

Utilisez une connexion HBase pour accéder à HBase. La connexion HBase est une connexion NoSQL. Vous pouvez créer et gérer une connexion HBase dans l'outil Administrator ou dans l'outil Developer. Les propriétés de connexion HBase sont sensibles à la casse, sauf si le contraire est spécifié.

Le tableau suivant décrit les propriétés de connexion HBase :

Propriété	Description
Nom	Le nom de la connexion. Le nom n'est pas sensible à la casse et doit être unique dans le domaine. Vous pouvez modifier cette propriété après avoir créé la connexion. Le nom ne peut pas dépasser 128 caractères, ni contenir des espaces ni les caractères spéciaux suivants : ~ ` ! \$ % ^ & * ( ) - + = { [ ] }   \ : ; " ' < , > . ? /
ID	Chaîne utilisée par le service d'intégration de données pour identifier la connexion. L'ID n'est pas sensible à la casse. Il peut contenir jusqu'à 255 caractères et doit être unique dans le domaine. Vous ne pouvez pas modifier cette propriété après avoir créé la connexion. La valeur par défaut est le nom de la connexion.
Description	La description de la connexion. La description ne peut pas dépasser 4 000 caractères.
Emplacement	Domaine dans lequel vous voulez créer la connexion.

Propriété	Description
Type	Type de connexion. Sélectionnez HBase.
Type de base de données	Type de base de données auquel vous souhaitez vous connecter. Sélectionnez <b>HBase</b> pour créer une connexion pour une table HBase.
Configuration de grappe	Nom de la configuration de grappe associée à l'environnement Hadoop.

## Propriétés de connexion HDFS

Utilisez une connexion au système de fichiers Hadoop (HDFS) pour accéder aux données dans la grappe Hadoop. La connexion HDFS est une connexion de type système de fichiers. Vous pouvez créer et gérer une connexion HDFS dans l'outil Administrator, l'outil Analyst ou l'outil Developer. Les propriétés de connexion HDFS sont sensibles à la casse, sauf si le contraire est spécifié.

**Remarque:** L'ordre des propriétés de connexion peut varier selon l'outil dans lequel vous les affichez.

Le tableau suivant décrit les propriétés de connexion HDFS :

Propriété	Description
Nom	Nom de la connexion. Le nom n'est pas sensible à la casse et doit être unique dans le domaine. Le nom ne peut pas dépasser 128 caractères, ni contenir des espaces ni les caractères spéciaux suivants : ~ ` ! \$ % ^ & * ( ) - + = { [ ]   \ : ; " ' < , > . ? /
ID	Chaîne utilisée par le service d'intégration de données pour identifier la connexion. L'ID n'est pas sensible à la casse. Sa longueur doit être inférieure ou égale à 255 caractères et doit être unique dans le domaine. Vous ne pouvez pas modifier cette propriété après avoir créé la connexion. La valeur par défaut est le nom de connexion.
Description	La description de la connexion. La description ne peut pas dépasser 765 caractères.
Emplacement	Domaine dans lequel vous voulez créer la connexion. Non valide pour l'outil Analyst tool.
Type	Type de connexion. La valeur par défaut est le système de fichiers Hadoop.
Nom d'utilisateur	Nom d'utilisateur pour accéder à HDFS.
URI de NameNode	URI pour accéder au système de stockage. Vous pouvez trouver la valeur de <code>fs.defaultFS</code> dans la configuration définie <code>core-site.xml</code> de la configuration de grappe.
Configuration de grappe	Nom de la configuration de grappe associée à l'environnement Hadoop.



## Accès à plusieurs types de stockage

Utilisez la propriété URI NameNode dans les paramètres de connexion pour vous connecter à différents types de stockage. Le tableau suivant répertorie le type de stockage et le format URI NameNode pour le type de stockage :

Stockage	Format URI NameNode
HDFS	<code>hdfs://&lt;namenode&gt;:&lt;port&gt;</code>  où : <ul style="list-style-type: none"><li>- &lt;namenode&gt; est le nom d'hôte ou l'adresse IP de NameNode.</li><li>- &lt;port&gt; est le port que le NameNode prend en compte pour les appels de procédure à distance (RPC).</li></ul> <code>hdfs://&lt;nameservice&gt;</code> en cas de NameNode à haute disponibilité.
MapR-FS	<code>maprfs:///</code>
WASB dans HDInsight	<code>wasb://&lt;container_name&gt;@&lt;account_name&gt;.blob.core.windows.net/&lt;path&gt;</code>  où : <ul style="list-style-type: none"><li>- &lt; nom du conteneur &gt; identifie un conteneur Blob de stockage Azure spécifique.</li></ul> <b>Remarque:</b> Le < nom du conteneur > est facultatif. <ul style="list-style-type: none"><li>- &lt; nom du compte &gt; identifie l'objet Blob de stockage Azure.</li></ul> Exemple : <code>wasb://infabdmoffering1storage.blob.core.windows.net/infabdmoffering1cluster/mr-history</code>
ADLS dans HDInsight	<code>adl://home</code>

Lorsque vous créez une configuration de grappe à partir d'une grappe HDInsight Azure, elle utilise soit ADLS, soit WASB comme stockage principal. Vous pouvez modifier la propriété URI NameNode dans la connexion HDFS pour vous connecter à un emplacement HDFS local.

# Propriétés de connexion HBase pour MapR-DB

Utilisez une connexion HBase pour vous connecter à une table MapR-DB. La connexion HBase est une connexion NoSQL. Vous pouvez créer et gérer une connexion HBase dans l'outil Administrator ou dans l'outil Developer. Les propriétés de connexion HBase sont sensibles à la casse, sauf si le contraire est spécifié.

Le tableau suivant décrit les propriétés de connexion HBase pour MapR-DB :

Propriété	Description
Nom	Nom de la connexion. Le nom n'est pas sensible à la casse et doit être unique dans le domaine. Vous pouvez modifier cette propriété après avoir créé la connexion. Le nom ne peut pas dépasser 128 caractères, ni contenir des espaces ni les caractères spéciaux suivants : ~ ` ! \$ % ^ & * ( ) - + = { [ ] }   \ : ; " ' < , > . ? /
ID	Chaîne utilisée par le service d'intégration de données pour identifier la connexion. L'ID n'est pas sensible à la casse. Il peut contenir jusqu'à 255 caractères et doit être unique dans le domaine. Vous ne pouvez pas modifier cette propriété après avoir créé la connexion. La valeur par défaut est le nom de la connexion.
Description	Description de la connexion. La description ne peut pas dépasser 4 000 caractères.
Emplacement	Domaine dans lequel vous voulez créer la connexion.
Type	Type de connexion. <b>Sélectionnez HBase..</b>
Type de base de données	Type de base de données auquel vous souhaitez vous connecter. Sélectionnez <b>MapR-DB</b> pour créer une connexion pour une table MapR-DB.
Configuration de grappe	Nom de la configuration de grappe associée à l'environnement Hadoop.
Chemin de la base de données MapR-DB	Chemin de la base de données qui contient la table MapR-DB à laquelle vous souhaitez vous connecter. Entrez un chemin d'accès de grappe MapR valide. Lorsque vous créez un objet de données HBase pour MapR-DB, vous pouvez parcourir uniquement les tables qui existent dans le chemin d'accès MapR-DB que vous spécifiez dans le champ <b>Chemin de la base de données</b> . Vous ne pouvez pas accéder aux tables qui sont disponibles dans les sous-répertoires dans le chemin d'accès spécifié. Par exemple, si vous spécifiez le chemin <code>/utilisateur/clients/</code> , vous pouvez accéder aux tables du répertoire <code>clients</code> . Toutefois, si le répertoire <code>clients</code> contient un sous-répertoire nommé <code>régions</code> , vous ne pouvez pas accéder aux tables du répertoire suivant : <code>/utilisateur/clients/régions</code>

# Propriétés de connexion Hive

Utilisez la connexion Hive pour accéder aux données Hive. Une connexion Hive est une connexion de type base de données. Vous pouvez créer et gérer une connexion Hive dans l'outil Administrator tool, l'outil

Analyst tool ou l'outil Developer tool. Les propriétés de connexion Hive sont sensibles à la casse, sauf si le contraire est spécifié.

**Remarque:** L'ordre des propriétés de connexion peut varier selon l'outil dans lequel vous les affichez.

Le tableau suivant décrit les propriétés de connexion Hive :

Propriété	Description
Nom	Le nom de la connexion. Le nom n'est pas sensible à la casse et doit être unique dans le domaine. Vous pouvez modifier cette propriété après avoir créé la connexion. Le nom ne peut pas dépasser 128 caractères, ni contenir des espaces ni les caractères spéciaux suivants : ~ ` ! \$ % ^ & * ( ) - + = { [ ] }   \ : ; " ' < , > . ? /
ID	Chaîne utilisée par le service d'intégration de données pour identifier la connexion. L'ID n'est pas sensible à la casse. Il peut contenir jusqu'à 255 caractères et doit être unique dans le domaine. Vous ne pouvez pas modifier cette propriété après avoir créé la connexion. La valeur par défaut est le nom de la connexion.
Description	La description de la connexion. La description ne peut pas dépasser 4 000 caractères.
Emplacement	Domaine dans lequel vous voulez créer la connexion. Non valide pour l'outil Analyst tool.
Type	Type de connexion. Sélectionnez Hive.
Modes de connexion	Mode de connexion Hive. Sélectionnez <b>Accéder à Hive en tant que source ou cible</b> pour utiliser Hive comme source ou cible. <b>Remarque:</b> Le mode <b>Utiliser Hive pour exécuter des mappages dans une grappe Hadoop</b> est déconseillé. Pour utiliser le pilote Hive pour exécuter des mappages dans la grappe Hadoop, utilisez une connexion Hadoop.

Propriété	Description
Nom d'utilisateur	<p>Nom de l'utilisateur dont le service d'intégration de données emprunte l'identité pour exécuter des mappages sur une grappe Hadoop. Le nom d'utilisateur dépend de la chaîne de connexion JDBC que vous indiquez dans la chaîne de connexion de métadonnées ou la chaîne de connexion d'accès aux données de l'environnement natif.</p> <p>Si la grappe Hadoop exécute Hortonworks HDP, vous devez fournir un nom d'utilisateur. Si vous utilisez Tez pour exécuter des mappages, vous devez fournir le compte utilisateur du service d'intégration de données. Si vous n'utilisez pas Tez pour exécuter des mappages, vous pouvez utiliser un compte utilisateur d'emprunt d'identité.</p> <p>Si la grappe Hadoop utilise l'authentification Kerberos, le nom principal de la chaîne de connexion JDBC et le nom d'utilisateur doivent être identiques. Sinon, le nom d'utilisateur dépend du comportement du pilote JDBC. Avec le pilote JDBC Hive, vous pouvez spécifier un nom d'utilisateur de plusieurs manières et celui-ci peut faire partie de l'URL JDBC.</p> <p>Si la grappe Hadoop n'utilise pas l'authentification Kerberos, le nom d'utilisateur dépend du comportement du pilote JDBC.</p> <p>Si vous n'indiquez pas de nom d'utilisateur, la grappe Hadoop authentifie les tâches en fonction des critères suivants :</p> <ul style="list-style-type: none"> <li>- La grappe Hadoop n'utilise pas l'authentification Kerberos. Elle authentifie les tâches selon le nom d'utilisateur du profil du système d'exploitation de la machine qui exécute le service d'intégration de données.</li> <li>- La grappe Hadoop utilise l'authentification Kerberos. Elle authentifie les tâches selon le SPN du service d'intégration de données. Le nom d'utilisateur sera ignoré.</li> </ul>
Mot de passe	Mot de passe pour le nom d'utilisateur.
Environnement SQL	<p>Commandes SQL permettant de définir l'environnement Hadoop. Dans un environnement de type natif, le service d'intégration de données exécute l'environnement SQL chaque fois qu'il crée une connexion au magasin de métadonnées Hive. Si vous utilisez la connexion Hive pour exécuter des profils sur une grappe Hadoop, le service d'intégration de données exécute l'environnement SQL au début de chaque session Hive.</p> <p>Les règles et directives suivantes s'appliquent à l'utilisation de l'environnement SQL dans les deux modes de connexion :</p> <ul style="list-style-type: none"> <li>- Utilisez l'environnement SQL pour spécifier les demandes Hive.</li> <li>- Utilisez l'environnement SQL pour définir le chemin de classe des fonctions Hive définies par l'utilisateur, puis utilisez l'environnement SQL ou PreSQL pour spécifier les fonctions Hive définies par l'utilisateur. Vous ne pouvez pas utiliser PreSQL dans les propriétés de l'objet de données pour spécifier le chemin de classe. Le chemin doit être entièrement qualifié pour les fichiers JAR utilisés pour les fonctions définies par l'utilisateur. Définissez le paramètre <code>hive.aux.jars.path</code> avec toutes les entrées dans <code>infapdo.aux.jars.path</code> et le chemin sur les fichiers JAR pour les fonctions définies par l'utilisateur.</li> <li>- Vous pouvez utiliser l'environnement SQL pour définir les paramètres Hadoop ou Hive que vous souhaitez utiliser dans les commandes PreSQL ou dans des demandes personnalisées.</li> <li>- Si vous utilisez plusieurs valeurs pour la propriété de l'environnement SQL, vérifiez qu'il n'y a pas d'espace entre elles.</li> </ul> <p>Si vous utilisez la connexion Hive pour exécuter des profils sur un groupe Hadoop, le service d'intégration de données exécute uniquement l'environnement SQL de la connexion Hive. Si les sources et les cibles Hive résident sur différentes grappes, le service d'intégration de données n'exécute pas les différentes commandes de l'environnement SQL pour les connexions de la source ou de la cible Hive.</p>

Propriété	Description
Identificateur SQL	Type de caractère servant à identifier les caractères spéciaux et les mots clés SQL réservés, tels que WHERE. Le service d'intégration de données place le caractère sélectionné autour des caractères spéciaux et des mots clés SQL réservés. Le service d'intégration de données utilise également ce caractère pour la propriété <b>Prise en charge des identifiants à casse mixte</b> .
Configuration de grappe	Nom de la configuration de grappe associée à l'environnement Hadoop.

## Propriétés pour accéder à Hive en tant que source ou cible

Le tableau suivant décrit les propriétés de la connexion que vous configurez pour accéder à Hive comme source ou cible :

Propriété	Description
Nom de classe du pilote JDBC	Nom de la classe du pilote JDBC Hive. Par défaut, le pilote JDBC Apache Hive livré avec la distribution est pris en compte. Vous pouvez substituer le pilote JDBC Apache Hive par un pilote JDBC Hive tiers en spécifiant le nom de classe du pilote.
Chaîne de connexion aux métadonnées	<p>URI de la connexion JDBC utilisée pour accéder aux métadonnées depuis le serveur Hadoop. Vous pouvez utiliser PowerExchange for Hive pour communiquer avec un service HiveServer ou HiveServer2.</p> <p>Pour vous connecter à HiveServer, indiquez la chaîne de connexion selon le format suivant :</p> <pre>jdbc:hive2://&lt;nom d'hôte&gt;:&lt;port&gt;/&lt;db&gt;</pre> <p>Où</p> <ul style="list-style-type: none"> <li>- &lt;nom d'hôte&gt; est le nom ou l'adresse IP de la machine sur laquelle HiveServer2 est exécuté.</li> <li>- &lt;port&gt; est le numéro de port sur lequel HiveServer2 écoute.</li> <li>- &lt;db&gt; est le nom de la base de données à laquelle vous souhaitez vous connecter. Si vous ne fournissez pas le nom de la base de données, le service d'intégration de données utilisera les détails par défaut de la base de données.</li> </ul> <p>Pour se connecter à HiveServer 2, utilisez le format de chaîne de connexion implémenté par Apache Hive pour cette distribution Hadoop spécifique. Pour plus d'informations sur les formats de chaîne de connexion Apache Hive, consultez la documentation Apache Hive.</p> <p>Pour l'emprunt d'identité d'utilisateur, vous devez ajouter <code>hive.server2.proxy.user=&lt;xyz&gt;</code> à l'URI de connexion JDBC. Si vous ne configurez pas l'emprunt d'identité d'utilisateur, les informations d'identification de l'utilisateur actuel sont utilisées pour la connexion à HiveServer2.</p> <p>Si la groupe Hadoop utilise l'authentification SSL ou TLS, vous devez ajouter <code>ssl = true</code> à l'URI de connexion JDBC. Par exemple : <code>jdbc:hive2://&lt;nomhôte&gt;:&lt;port&gt;/&lt;db&gt;;ssl=true</code></p> <p>Si vous utilisez un certificat auto-signé pour l'authentification SSL ou TLS, assurez-vous que le fichier de certificat est disponible sur l'ordinateur client et l'ordinateur du service d'intégration de données. Pour plus d'informations, consultez le document <i>Informatica Big Data Management Hadoop Integration Guide</i>.</p>
Contourner le serveur JDBC Hive	<p>Mode de pilote JDBC. Cochez la case pour utiliser le mode intégré du pilote JDBC.</p> <p>Pour utiliser le mode intégré de JDBC, procédez comme suit :</p> <ul style="list-style-type: none"> <li>- Vérifiez que le client Hive et les services Informatica sont installés sur la même machine.</li> <li>- Configurez les propriétés de connexion Hive pour exécuter les mappages sur un groupe Hadoop.</li> </ul> <p>Si vous choisissez le mode non intégré, vous devez configurer la chaîne de connexion d'accès aux données.</p> <p>Informatica vous recommande d'utiliser le mode intégré JDBC.</p>

Propriété	Description
Observer l'autorisation SQL à grain fin	<p>Lorsque vous sélectionnez l'option pour observer l'authentification SQL à grain fin dans une source Hive, le mappage observe les restrictions au niveau des lignes et des colonnes de l'accès aux données. Si vous ne sélectionnez pas cette option, le moteur d'exécution Blaze ignore les restrictions et les résultats incluent des données restreintes.</p> <p>Applicable aux grappes Hadoop sur lesquelles les modes de sécurité Sentry ou Ranger sont activés.</p>
Chaîne de connexion d'accès aux données	<p>Chaîne de connexion utilisée pour accéder aux données depuis le magasin de données Hadoop. Pour vous connecter à HiveServer, indiquez la chaîne de connexion du mode JDBC non intégré au format suivant :</p> <pre>jdbc:hive2://&lt;nom d'hôte&gt;:&lt;port&gt;/&lt;db&gt;</pre> <p>Où</p> <ul style="list-style-type: none"> <li>- &lt;nom d'hôte&gt; est le nom ou l'adresse IP de la machine sur laquelle HiveServer2 est exécuté.</li> <li>- &lt;port&gt; est le numéro de port sur lequel HiveServer2 écoute.</li> <li>- &lt;db&gt; est la base de données à laquelle vous souhaitez vous connecter. Si vous ne fournissez pas le nom de la base de données, le service d'intégration de données utilisera les détails par défaut de la base de données.</li> </ul> <p>Pour vous connecter à HiveServer 2, utilisez le format de chaîne de connexion implémenté par Apache Hive pour cette distribution Hadoop spécifique. Pour plus d'informations sur les formats de chaîne de connexion Apache Hive, consultez la documentation Apache Hive.</p> <p>Pour l'emprunt d'identité d'utilisateur, vous devez ajouter <code>hive.server2.proxy.user=&lt;xyz&gt;</code> à l'URI de connexion JDBC. Si vous ne configurez pas l'emprunt d'identité d'utilisateur, les informations d'identification de l'utilisateur actuel sont utilisées pour la connexion à HiveServer2.</p> <p>Si le groupe Hadoop utilise l'authentification SSL ou TLS, vous devez ajouter <code>ssl = true</code> à l'URI de connexion JDBC. Par exemple : <code>jdbc:hive2://&lt;nomhôte&gt;:&lt;port&gt;/&lt;db&gt;;ssl=true</code></p> <p>Si vous utilisez un certificat auto-signé pour l'authentification SSL ou TLS, assurez-vous que le fichier de certificat est disponible sur l'ordinateur client et l'ordinateur de service d'intégration des données. Pour plus d'informations, consultez le document <i>Informatica Big Data Management Hadoop Integration Guide</i>.</p>

## Propriétés pour exécuter des mappages sur un groupe Hadoop

Le tableau suivant décrit les propriétés de connexion Hive que vous configurez lorsque vous voulez utiliser la connexion Hive pour exécuter des mappages Informatica sur une groupe Hadoop :

Propriété	Description
Nom de la base de données	Espace de nom pour les tables. Utilisez le nom <code>défaut</code> pour les tables qui n'ont pas le nom de la base de données spécifiée.
Propriétés Hive/Hadoop avancées	<p>Configure ou remplace les propriétés de grappe Hive ou Hadoop dans le fichier de configuration <code>hive-site.xml</code> défini sur la machine sur laquelle s'exécute le service d'intégration de données. Vous pouvez indiquer plusieurs propriétés. Sélectionnez <b>Modifier</b> pour spécifier le nom et la valeur de la propriété. La propriété s'affiche selon le format suivant :</p> <pre>&lt;property&gt;=&lt;value&gt;</pre> <p>Lorsque vous spécifiez plusieurs propriétés, <code>&amp;</code> : s'affiche comme séparateur de propriété.</p> <p>La longueur maximale du format est de 1 Mo.</p> <p>Si vous entrez une propriété requise pour une connexion Hive, elle remplace la propriété que vous configurez dans les propriétés Hive/Hadoop avancées.</p> <p>Le service d'intégration de données ajoute ou définit ces propriétés pour chaque tâche MapReduce. Vous pouvez vérifier ces propriétés dans le JobConf de chaque tâche MapReduce. Accédez au JobConf de chaque tâche depuis l'URL Jobtracker sous chaque tâche MapReduce.</p> <p>Le service d'intégration de données écrit des messages pour ces propriétés dans les journaux du service d'intégration de données. Le service d'intégration de données doit avoir le niveau de traçage des journaux défini pour journaliser chaque ligne ou défini pour le traçage d'initialisation détaillée.</p> <p>Par exemple, indiquez les propriétés suivantes pour contrôler et limiter le nombre de réducteurs pour exécuter une tâche de mappage :</p> <pre>mapred.reduce.tasks=2&amp;:hive.exec.reducers.max=10</pre>
Codec de compression de la table temporaire	<p>Bibliothèque de compression Hadoop pour un nom de classe de codec de compression.</p> <p>Vous pouvez choisir Aucun, Zlib, Gzip, Snappy, Bz2, LZO ou Personnalisé.</p> <p>La valeur par défaut est Aucun.</p>
Nom de classe de codec	Nom de classe de codec qui active la compression des données et améliore les performances dans les tables intermédiaires temporaires.

## Propriétés de la connexion HTTP

Utilisez une connexion HTTP pour connecter une transformation Consommateur de service Web REST à un service Web. La connexion HTTP est une connexion de type Web. Vous créez une connexion HTTP dans l'outil Developer tool. Vous pouvez gérer une connexion HTTP dans l'outil Administrator tool ou l'outil Developer tool.

**Remarque:** L'ordre des propriétés de connexion peut varier selon l'outil dans lequel vous les affichez.

Le tableau suivant décrit les propriétés de la connexion HTTP :

Propriété	Description
Nom	Nom de la connexion. Le nom n'est pas sensible à la casse et doit être unique dans le domaine. Le nom ne peut pas dépasser 128 caractères, ni contenir des espaces ni les caractères spéciaux suivants : ~ ` ! \$ % ^ & * ( ) - + = { [ ]   \ : ; " ' < , > . ? /
ID	Chaîne utilisée par le service d'intégration de données pour identifier la connexion. L'ID n'est pas sensible à la casse. Sa longueur doit être inférieure ou égale à 255 caractères et doit être unique dans le domaine. Vous ne pouvez pas modifier cette propriété après avoir créé la connexion. La valeur par défaut est le nom de connexion.
Nom d'utilisateur	Nom d'utilisateur pour se connecter au service Web. Entrez un nom d'utilisateur si vous activez l'authentification HTTP ou WS-Security.  Si la transformation Consommateur de service Web comprend des ports WS-Security, la transformation reçoit un nom d'utilisateur dynamique à travers un port d'entrée. Le service d'intégration de données remplace le nom d'utilisateur défini dans la connexion.
Mot de passe	Mot de passe pour le nom d'utilisateur. Entrez un mot de passe si vous activez l'authentification HTTP ou WS-Security.  Si la transformation Consommateur de service Web comprend des ports WS-Security, la transformation reçoit un mot de passe dynamique à travers un port d'entrée. Le service d'intégration de données remplace le mot de passe défini dans la connexion.
URL du point de terminaison	URL du service Web auquel vous voulez accéder. Le service d'intégration de données remplace l'URL définie dans le fichier WSDL.  Si la transformation Consommateur de service Web comprend un port URL de point de terminaison, la transformation reçoit dynamiquement l'URL à travers un port d'entrée. Le service d'intégration de données remplace l'URL définie dans la connexion.
Délai d'expiration	Nombre de secondes durant lesquelles le service d'intégration de données attend une réponse du fournisseur de services Web avant de fermer la connexion. Spécifiez une valeur de temporisation comprise entre 1 et 10 000 secondes.
Type d'authentification HTTP	Type d'authentification utilisateur sur HTTP. Sélectionnez l'une des valeurs suivantes : <ul style="list-style-type: none"> <li>- Aucun. Aucune authentification.</li> <li>- Automatique. Le service d'intégration de données choisit le type d'authentification du fournisseur de services Web.</li> <li>- De base. Exige que vous indiquiez un nom d'utilisateur et un mot de passe pour le domaine du fournisseur de services Web. Le service d'intégration de données envoie le nom d'utilisateur et le mot de passe au fournisseur de services Web pour l'authentification.</li> <li>- Synthèse. Exige que vous indiquiez un nom d'utilisateur et un mot de passe pour le domaine du fournisseur de services Web. Le service d'intégration de données génère une synthèse de message chiffré à partir du nom d'utilisateur et du mot de passe et l'envoie au fournisseur de services Web. Le fournisseur génère une valeur temporaire pour le nom d'utilisateur et le mot de passe et le stocke dans Active Directory du contrôleur de domaine. Il compare la valeur avec la synthèse du message. Si elles correspondent, le fournisseur de services Web vous authentifie.</li> <li>- NTLM. Exige que vous indiquiez un nom de domaine, un nom de serveur ou un nom d'utilisateur et mot de passe par défaut. Le fournisseur de services Web vous authentifie en fonction du domaine auquel vous êtes connecté. Il obtient le nom d'utilisateur et mot de passe par le contrôleur de domaine Windows et les compare avec ceux que vous indiquez. Si elles correspondent, le fournisseur de services Web vous authentifie. L'authentification NTLM ne stocke pas les mots de passe chiffrés dans Active Directory du contrôleur de domaine.</li> </ul>



Propriété	Description
Fichier de certificats approuvés	Fichier contenant l'ensemble des certificats approuvés que le service d'intégration de données utilise lors de l'authentification du certificat SSL du service Web. Entrez le nom de fichier et le chemin d'accès au répertoire complet. La valeur par défaut est <Informatica installation directory>/services/shared/bin/ca-bundle.crt.
Nom du fichier de certificat client	Certificat client qu'un service Web utilise lors de l'authentification d'un client. Spécifiez le fichier de certificat client si le service Web doit authentifier le service d'intégration de données.
Mot de passe du certificat client	Mot de passe du certificat client. Spécifiez le mot de passe du certificat client si le service Web doit authentifier le service d'intégration de données.
Type de certificat client	Format du fichier de certificat client. Sélectionnez l'une des valeurs suivantes : - PEM. Fichiers avec l'extension .pem. - DER. Fichiers avec l'extension .cer ou .der. Spécifiez le type de certificat client si le service Web doit authentifier le service d'intégration de données.
Nom du fichier de clé privée	Fichier de clé privée pour le certificat client. Spécifiez le fichier de clé privée si le service Web doit authentifier le service d'intégration de données.
Mot de passe de la clé privée	Mot de passe de la clé privée du certificat client. Spécifiez le mot de passe de la clé privée si le service Web doit authentifier le service d'intégration de données.
Type de clé privée	Type de la clé privée. PEM est le type pris en charge.

## Propriétés de la connexion IBM DB2

Utilisez une connexion IBM DB2 pour accéder à IBM DB2. Une connexion IBM DB2 est une connexion de base de données relationnelle. Vous pouvez créer et gérer une connexion IBM DB2 dans l'outil Administrator tool, l'outil Developer tool ou l'outil Analyst tool.

**Remarque:** L'ordre des propriétés de connexion peut varier selon l'outil dans lequel vous les affichez.

Le tableau suivant décrit les propriétés de la connexion DB2 :

Propriété	Description
Type de base de données	Le type de base de données.
Nom	Nom de la connexion. Le nom n'est pas sensible à la casse et doit être unique dans le domaine. Le nom ne peut pas dépasser 128 caractères, ni contenir des espaces ni les caractères spéciaux suivants : ~ ` ! \$ % ^ & * ( ) - + = { [ ] }   \ : ; " ' < , > . ? /
ID	Chaîne utilisée par le service d'intégration de données pour identifier la connexion. L'ID n'est pas sensible à la casse. Il peut contenir jusqu'à 255 caractères et doit être unique dans le domaine. Vous ne pouvez pas modifier cette propriété après avoir créé la connexion. La valeur par défaut est le nom de la connexion.

Propriété	Description
Description	La description de la connexion. La description ne peut pas dépasser 765 caractères.
Nom d'utilisateur	Nom d'utilisateur de la base de données.
Mot de passe	Mot de passe du nom d'utilisateur de la base de données.
Sécurité des intercommunications activée	Active la sécurité des intercommunications de la connexion. Lorsque vous activez la sécurité des intercommunications d'une connexion, le domaine utilise le nom d'utilisateur et le mot de passe du client au lieu des justificatifs d'identité définis dans l'objet de connexion pour se connecter à la base de données correspondante.
Chaîne de connexion pour l'accès aux données	URL de connexion DB2 utilisée pour accéder aux métadonnées de la base de données. dbname Où dbname est l'alias configuré dans le client DB2.
Propriétés d'accès aux métadonnées : chaîne de connexion	Utilisez l'URL de chaîne de connexion de métadonnées suivante : <code>jdbc:informatica:db2://&lt;nom d'hôte&gt;:&lt;port&gt;;DatabaseName=&lt;nom de base de données&gt;</code> Lorsque vous importez une table, par défaut, elle s'affiche sous le nom de schéma par défaut. Pour afficher les tables dans un schéma spécifique au lieu du schéma par défaut, vous pouvez spécifier le nom du schéma à partir duquel vous voulez importer la table. Incluez le paramètre ischename dans l'URL afin de spécifier le nom de schéma. Par exemple, utilisez la syntaxe suivante pour importer une table à partir d'un schéma spécifique : <code>jdbc:informatica:db2://&lt;nom d'hôte&gt;:&lt;port&gt;;DatabaseName=&lt;nom de base de données&gt;;ischename=&lt;schema_name&gt;</code> Pour rechercher une table dans plusieurs schémas et l'importer, vous pouvez spécifier plusieurs noms de schéma dans le paramètre ischename. Le nom de schéma est sensible à la casse. Vous ne pouvez pas utiliser des caractères spéciaux lorsque vous spécifiez plusieurs noms de schéma. La barre verticale ( ) vous permet de séparer plusieurs noms de schémas. Par exemple, utilisez la syntaxe suivante pour rechercher une table dans trois schémas et l'importer : <code>jdbc:informatica:db2://&lt;nom d'hôte&gt;:&lt;port&gt;;DatabaseName=&lt;nom de base de données&gt;;ischename=&lt;schema_name1&gt; &lt;schema_name2&gt; &lt;schema_name3&gt;</code> Lorsque vous spécifiez plusieurs noms de schéma, vous devez effacer l'option <b>Afficher uniquement le schéma par défaut</b> pour afficher les tables dans les noms de schéma spécifiés.

Propriété	Description
AdvancedJDBCSecurityOptions	<p>Paramètres de base de données pour l'accès aux métadonnées vers une base de données sécurisées. Informatica traite la valeur du champ AdvancedJDBCSecurityOptions en tant que données sensibles et stocke le paramètre de chaîne crypté.</p> <p>Pour se connecter à une base de données sécurisée, incluez les paramètres suivants :</p> <ul style="list-style-type: none"> <li>- EncryptionMethod. Requis. Indique si les données sont cryptées lorsqu'elles sont transmises sur le réseau. Ce paramètre doit être défini pour SSL.</li> <li>- ValidateServerCertificate. Facultatif. Indique si Informatica valide le certificat envoyé par le serveur de base de données. <ul style="list-style-type: none"> <li>Si ce paramètre est défini sur True, Informatica valide le certificat envoyé par le serveur de base de données. Si vous spécifiez le paramètre HostNameInCertificate, Informatica valide également le nom d'hôte dans le certificat.</li> <li>Si ce paramètre est défini sur false, Informatica ne valide pas le certificat envoyé par le serveur de base de données. Informatica ignore les informations de truststore que vous spécifiez.</li> </ul> </li> <li>- HostNameInCertificate. Facultatif. Nom d'hôte de la machine qui héberge la base de données sécurisée. Si vous spécifiez un nom d'hôte, Informatica valide le nom d'hôte inclus dans la chaîne de connexion avec le nom d'hôte dans le certificat SSL.</li> <li>- cryptoProtocolVersion. Facultatif. Si vous activez TLS pour l'instance IBM DB2, définissez le paramètre cryptoProtocolVersion comme suit : cryptoProtocolVersion=TLSv&lt;numéro de version&gt;. Par exemple, cryptoProtocolVersion=TLSv1.2 <b>Remarque:</b> Le numéro de version doit être identique à celui de la version de TLS configurée pour le serveur.</li> <li>- TrustStore. Requis. Chemin d'accès et nom du fichier truststore. <b>Remarque:</b> Si vous configurez SSL ou TLS et spécifiez uniquement le nom de fichier, vous devez copier le fichier truststore dans le répertoire d'installation d'Informatica. Pour tester la connexion et importer des métadonnées, copiez le fichier truststore dans le répertoire suivant :  &lt;Répertoire d'installation du client Informatica&gt;/clients/DeveloperClient  Pour exécuter le mappage, copiez le fichier truststore dans le répertoire suivant :  &lt;Répertoire d'installation du serveur Informatica&gt;/tomcat/bin <b>Remarque:</b> Si vous configurez SSL ou TLS et spécifiez uniquement le nom de fichier, vous devez copier le fichier truststore dans le répertoire suivant pour tester la connexion : &lt;Répertoire d'installation du serveur Informatica&gt;/tomcat/bin</li> <li>- TrustStorePassword. Requis. Mot de passe du fichier truststore de la base de données sécurisée. <b>Remarque:</b> Informatica ajoute les paramètres JDBC sécurisés à la chaîne de connexion. Si vous incluez les paramètres JDBC sécurisés directement dans la chaîne de connexion, n'entrez aucun paramètre dans le champ AdvancedJDBCSecurityOptions.</li> </ul>
Propriétés d'accès aux données : chaîne de connexion	<p>Chaîne de connexion permettant d'accéder aux données de la base de données. Pour IBM DB2, il s'agit de &lt;nom de la base de données&gt;</p>
Page de code	<p>Page de code utilisée pour lire dans une base de données source ou écrire dans une base de données ou un fichier cible.</p>

Propriété	Description
Environnement SQL	Commandes SQL permettant de définir l'environnement de base de données lorsque vous vous connectez à la base de données. Le service d'intégration de données exécute l'environnement SQL de connexion à chaque connexion à la base de données.
Transaction SQL	Commandes SQL permettant de définir l'environnement de base de données lorsque vous vous connectez à la base de données. Le service d'intégration de données exécute l'environnement SQL de transaction au début de chaque transaction.
Période de nouvelle tentative	Cette propriété est réservée à une utilisation ultérieure.
Espace de table	Nom de l'espace de table de la base de données.
Identificateur SQL	Type de caractère que la base de données utilise pour entourer des identificateurs délimités dans les requêtes SQL. Les caractères disponibles dépendent du type de la base de données.  Sélectionnez (Aucun) si la base de données utilise des identificateurs classiques. Lorsque le service d'intégration de données génère des requêtes SQL, il ne place pas de caractères de délimitation autour des identificateurs.  Sélectionnez un caractère si la base de données utilise des identificateurs délimités. Lorsque le service d'intégration de données génère des requêtes SQL, le service entoure les identificateurs délimités de ce caractère.
Prise en charge des identificateurs à casse mixte	Activez cette option si la base de données utilise des identificateurs sensibles à la casse. Lorsqu'il est activé, le service d'intégration de données entoure tous les identificateurs du caractère sélectionné pour la propriété <b>Caractère identificateur SQL</b> .  Lorsque la propriété <b>Caractère identificateur SQL</b> est définie sur Aucun, la propriété <b>Prise en charge des identificateurs à casse mixte</b> est désactivée.
Fournisseur ODBC	ODBC. Type de base de données à laquelle ODBC se connecte. Pour une optimisation du refoulement, indiquez le type de base de données afin que le service d'intégration de données génère une base de données SQL native. Les options sont : <ul style="list-style-type: none"> <li>- Autre</li> <li>- Sybase</li> <li>- Microsoft_SQL_Server</li> </ul> La valeur par défaut est Autre.

## Propriétés de connexion IBM DB2 for i5/OS

Utilisez une connexion IBM DB2 for i5/OS pour accéder aux tables d'IBM DB2 for i5/OS. Une connexion IBM DB2 for i5/OS est une connexion de base de données relationnelle. Vous pouvez créer et gérer une connexion IBM DB2 for i5/OS dans l'outil Administrator tool ou l'outil Developer tool.

**Remarque:** L'ordre des propriétés de connexion peut varier selon l'outil dans lequel vous les affichez.

Le tableau suivant décrit les propriétés de connexion DB2 for i5/OS :

Propriété	Description
Nom	Nom de la connexion. Le nom n'est pas sensible à la casse et doit être unique dans le domaine. Le nom ne peut pas dépasser 128 caractères, ni contenir des espaces ni les caractères spéciaux suivants : ~ ` ! \$ % ^ & * ( ) - + = { [ ] }   \ : ; " ' < , > . ? /
ID	Chaîne utilisée par le service d'intégration de données pour identifier la connexion. L'ID n'est pas sensible à la casse. Sa longueur doit être inférieure ou égale à 255 caractères et doit être unique dans le domaine. Vous ne pouvez pas modifier cette propriété après avoir créé la connexion. La valeur par défaut est le nom de connexion.
Description	La description de la connexion. La description ne peut pas dépasser 255 caractères.
Type de connexion	Type de connexion (DB2I).
Nom d'utilisateur	Nom d'utilisateur de la base de données.
Mot de passe	Mot de passe pour le nom d'utilisateur indiqué ou phrase secrète PowerExchange valide. Une phrase secrète PowerExchange peut être constituée de 9 à 31 caractères et contenir les caractères suivants : <ul style="list-style-type: none"> <li>- Lettres majuscules et minuscules</li> <li>- Numéros de 0 à 9</li> <li>- Espaces</li> <li>- Les caractères spéciaux suivants : ' - ; # \ , . / ! % &amp; * ( ) _ + { } : @   &lt; &gt; ?</li> </ul> <p><b>Remarque:</b> Le premier caractère est une apostrophe.</p> <p>Les phrases secrètes ne peuvent pas inclure de guillemets simples ('), de guillemets doubles (") ou de symboles de devises.</p> <p>Pour utiliser les phrases secrètes, vérifiez que le service d'écoute PowerExchange est exécuté avec une valeur supérieure ou égale à (1, N) pour le paramètre de sécurité SECURITY dans le membre DBMOVE. Pour plus d'informations, voir la section du <i>Manuel de référence PowerExchange</i> relative à l'instruction SECURITY.</p>
Sécurité des intercommunications activée	Active la sécurité des intercommunications de la connexion.
Nom de la base de données	Nom d'instance de la base de données.
Emplacement	Nom de nœud de l'emplacement du service d'écoute PowerExchange qui se connecte à DB2. Le nom de nœud est défini dans le premier paramètre de l'instruction NODE dans le fichier de configuration dbmover.cfg de PowerExchange.
Environnement SQL	Commandes SQL permettant de définir l'environnement de base de données lorsque vous vous connectez à la base de données. Le service d'intégration de données exécute le SQL de l'environnement de connexion à chaque connexion à la base de données.

Propriété	Description
Remplacements de fichiers de base de données	<p>Spécifie le remplacement des fichiers de la base de données i5/OS au format suivant :</p> <pre>from_file/to_library/to_file/to_member</pre> <p>Où :</p> <ul style="list-style-type: none"> <li>- <i>from_file</i> est le fichier à remplacer.</li> <li>- <i>to_library</i> est la nouvelle bibliothèque à utiliser.</li> <li>- <i>to_file</i> est le fichier dans la nouvelle bibliothèque à utiliser.</li> <li>- <i>to_member</i> est facultatif et est le membre dans la nouvelle bibliothèque et le fichier à utiliser. La valeur *FIRST est utilisée si rien n'est précisé.</li> </ul> <p>Vous pouvez indiquer jusqu'à huit remplacements de fichiers uniques sur une seule connexion. Un seul remplacement s'applique à une seule source ou une seule cible. Lorsque vous spécifiez plusieurs remplacements de fichiers, placez les chaînes de remplacement entre guillemets doubles (") et insérez un espace entre chaque remplacement.</p> <p><b>Remarque:</b> Si vous précisez à la fois la <b>liste de bibliothèques</b> et l'<b>écrasement des fichiers de base de données</b> et si une table existe dans les deux, l'<b>écrasement de fichier de base de données</b> passe en priorité.</p>
Liste bibliothèque	<p>Liste des bibliothèques que PowerExchange parcourt pour qualifier le nom de la table pour les instructions Select, Insert, Delete ou Update. PowerExchange recherche dans la liste si le nom de la table n'est pas qualifié.</p> <p>Bibliothèques séparées par des virgules.</p> <p><b>Remarque:</b> Si vous précisez à la fois la <b>liste de bibliothèques</b> et l'<b>écrasement des fichiers de base de données</b> et si une table existe dans les deux, l'<b>écrasement de fichier de base de données</b> passe en priorité.</p>
Page de code	Page de code utilisée pour la lecture dans une base de données source ou pour l'écriture dans une base de données ou un fichier cible.
Caractère d'identificateur SQL à utiliser	<p>Type de caractère que la base de données utilise pour entourer des identificateurs délimités dans les requêtes SQL. Les caractères disponibles dépendent du type de la base de données.</p> <p>Sélectionnez (Aucun) si la base de données utilise des identificateurs classiques. Lorsque le service d'intégration de données génère des requêtes SQL, il ne place pas de caractères de délimitation autour des identificateurs.</p> <p>Sélectionnez un caractère si la base de données utilise des identificateurs délimités. Lorsque le service d'intégration de données génère des requêtes SQL, le service entoure les identificateurs délimités de ce caractère.</p>
Prise en charge des identificateurs à casse mixte	<p>Activez cette option si la base de données utilise des identificateurs sensibles à la casse. Lorsqu'il est activé, le service d'intégration de données entoure tous les identificateurs du caractère sélectionné pour la propriété <b>Caractère identificateur SQL</b>.</p> <p>Lorsque la propriété <b>Caractère identificateur SQL</b> est définie sur Aucun, la propriété <b>Prise en charge des identificateurs à casse mixte</b> est désactivée.</p>
Niveau d'isolation	<p>Valide la portée de la transaction. Sélectionnez l'une des options suivantes :</p> <ul style="list-style-type: none"> <li>- <b>Aucun</b></li> <li>- <b>CS</b>. Stabilité du curseur.</li> <li>- <b>RR</b>. Lecture répétable.</li> <li>- <b>CHG</b>. Modification.</li> <li>- <b>TOUT</b></li> </ul> <p>La valeur par défaut est CS.</p>

Propriété	Description
Type de cryptage	<p>Facultatif. Le type de cryptage utilisé par le service d'intégration de données. Sélectionnez l'une des options suivantes :</p> <ul style="list-style-type: none"> <li>- <b>Aucun</b></li> <li>- <b>AES</b></li> </ul> <p>La valeur par défaut est Aucun.</p> <p><b>Remarque:</b> Informatica vous recommande d'utiliser l'authentification SSL (Secure Sockets Layer) au lieu de configurer les propriétés de connexion <b>Type de chiffrement</b> et <b>Niveau de chiffrement</b>. L'authentification SSL fournit une sécurité plus stricte et est utilisée par plusieurs produits Informatica.</p> <p>Pour plus d'informations sur l'implémentation de l'authentification SSL dans un réseau PowerExchange, consultez le <i>Manuel de référence PowerExchange</i>.</p>
Niveau de cryptage	<p>Si vous sélectionnez <b>AES</b> pour <b>Type de chiffrement</b>, sélectionnez l'une des options suivantes pour indiquer le niveau de chiffrement utilisé par le service d'intégration de données :</p> <ul style="list-style-type: none"> <li>- <b>1.</b> Utilisez une clé de chiffrement 128 bits.</li> <li>- <b>2.</b> Utilisez une clé de chiffrement 192 bits.</li> <li>- <b>3.</b> Utilisez une clé de chiffrement 256 bits.</li> </ul> <p>Si vous ne sélectionnez pas <b>AES</b> pour <b>Type de chiffrement</b>, cette option est ignorée.</p> <p>La valeur par défaut est 1.</p>
Taille de transfert	<p>Facultatif. Quantité de données que le système source peut transmettre au service d'écoute PowerExchange. Définissez la taille de transfert si une application externe, une base de données ou le nœud du service d'intégration de données provoquent un blocage. Utilisez des valeurs faibles pour des performances plus rapides.</p> <p>La valeur minimale, qui est la valeur par défaut, est 0. La valeur 0 fournit les meilleures performances.</p>
Interpréter comme lignes	<p>Facultatif. Sélectionnez cette option pour exprimer la taille de transfert en nombre de lignes. Désélectionnez cette option pour exprimer la taille de transfert en kilooctets. Par défaut, cette option n'est pas sélectionnée et la taille de transfert est exprimée en kilooctets.</p>
Compression	<p>Facultatif. Sélectionnez cette option pour activer la compression des données source. Par la compression des données, vous pouvez réduire la quantité de données que les applications Informatica envoient sur le réseau. Par défaut, cette option n'est pas sélectionnée et la compression est désactivée.</p>
Taille de la matrice	<p>Facultatif. Nombre d'enregistrements dans la matrice de stockage pour les threads de travail. Cette option est applicable lorsque vous définissez l'option <b>Threads de travail</b> sur une valeur supérieure à 0. Les valeurs valides sont comprises entre 25 et 5 000. La valeur par défaut est 25.</p>

Propriété	Description
Mode d'écriture	<p>Facultatif. Mode utilisé par le service d'intégration de données pour envoyer des données au service d'écoute PowerExchange. Configurez l'un des modes d'écriture suivants :</p> <ul style="list-style-type: none"> <li>- <b>CONFIRMWRITEON</b> Envoie des données au service d'écoute PowerExchange et attend une réponse avant d'envoyer d'autres données. Sélectionnez cette option lorsque la récupération sur erreur est une priorité. Cependant, cette option peut dégrader les performances.</li> <li>- <b>CONFIRMWRITEOFF</b> Envoie des données au service d'écoute PowerExchange sans attendre de réponse. Utilisez cette option lorsque vous pouvez recharger la table cible si une erreur se produit.</li> <li>- <b>ASYNCHRONOUSWITHFAULTTOLERANCE</b> Envoie des données au service d'écoute PowerExchange sans attendre de réponse. Cette option active également la détection des erreurs. Cette option combine la vitesse de CONFIRMWRITEOFF et l'intégrité des données de CONFIRMWRITEON.</li> </ul> <p>La valeur par défaut est CONFIRMWRITEON.</p>
Fichier de rejet	<p>Remplace le préfixe par défaut de PWXR pour le fichier de rejet. PowerExchange crée le fichier de rejet sur la machine cible lorsque le mode d'écriture est ASYNCHRONOUSWITHFAULTTOLERANCE. Entrez PWXDISABLE pour éviter la création de fichiers de rejet.</p>

## Propriétés de connexion IBM DB2 for z/OS

Utilisez une connexion IBM DB2 for z/OS pour accéder aux tables d'IBM DB2 for z/OS. Une connexion IBM DB2 for z/OS est une connexion de base de données relationnelle. Vous pouvez créer et gérer une connexion IBM DB2 for z/OS dans l'outil Administrator tool ou l'outil Developer tool.

**Remarque:** L'ordre des propriétés de connexion peut varier selon l'outil dans lequel vous les affichez.

Le tableau suivant décrit les propriétés de connexion DB2 for z/OS :

Propriété	Description
Nom	<p>Nom de la connexion. Le nom n'est pas sensible à la casse et doit être unique dans le domaine. Le nom ne peut pas dépasser 128 caractères, ni contenir des espaces ni les caractères spéciaux suivants :</p> <p>~ ` ! \$ % ^ &amp; * ( ) - + = { [ ] }   \ : ; " ' &lt; , &gt; . ? /</p>
ID	<p>Chaîne utilisée par le service d'intégration de données pour identifier la connexion. L'ID n'est pas sensible à la casse. Sa longueur doit être inférieure ou égale à 255 caractères et doit être unique dans le domaine. Vous ne pouvez pas modifier cette propriété après avoir créé la connexion. La valeur par défaut est le nom de connexion.</p>
Description	<p>Description de la connexion. La description ne peut pas dépasser 255 caractères.</p>
Type de connexion	<p>Type de connexion (DB2Z).</p>
Nom d'utilisateur	<p>Nom d'utilisateur de la base de données.</p>



Propriété	Description
Mot de passe	<p>Mot de passe pour le nom d'utilisateur indiqué ou phrase secrète PowerExchange valide. Une phrase secrète de PowerExchange peut comporter de 9 à 128 caractères et contenir les caractères suivants :</p> <ul style="list-style-type: none"> <li>- Lettres majuscules et minuscules</li> <li>- Numéros de 0 à 9</li> <li>- Espaces</li> <li>- Les caractères spéciaux suivants : ' - ; # \ , . / ! % &amp; * ( ) _ + { } : @   &lt; &gt; ?</li> </ul> <p><b>Remarque:</b> Le premier caractère est une apostrophe.</p> <p>Les phrases secrètes ne peuvent pas inclure de guillemets simples ('), de guillemets doubles (") ou de symboles de devises.</p> <p>Pour utiliser les phrases secrètes, vérifiez que le service d'écoute PowerExchange est exécuté avec une valeur supérieure ou égale à (1, N) pour le paramètre de sécurité SECURITY dans le membre DBMOVER. Pour plus d'informations, voir la section du <i>Manuel de référence PowerExchange</i> relative à l'instruction SECURITY.</p> <p>Les caractères admissibles dans la sortie IBM IRRPHREX n'affectent pas les caractères admissibles dans les phrases secrètes de PowerExchange.</p> <p><b>Remarque:</b> Une phrase de passe RACF valide peut contenir jusqu'à 100 caractères. PowerExchange tronque les phrases de passe de plus de 100 caractères lorsqu'elles sont transmises à RACF pour la validation.</p>
Sécurité des intercommunications activée	Active la sécurité des intercommunications de la connexion.
Identificateur du sous-système DB2	Nom du sous-système DB2.
Emplacement	Nom de nœud de l'emplacement du service d'écoute PowerExchange qui se connecte à DB2. Le nom de nœud est défini dans le premier paramètre de l'instruction NODE dans le fichier de configuration dbmover.cfg de PowerExchange.
Environnement SQL	Commandes SQL permettant de définir l'environnement de base de données lorsque vous vous connectez à la base de données. Le service d'intégration de données exécute le SQL de l'environnement de connexion à chaque connexion à la base de données.
ID de corrélation	Valeur à concaténer au préfixe PWX pour former l'ID de corrélation DB2 pour les demandes DB2.
Page de code	Page de code utilisée pour la lecture depuis une base de donnée source ou pour l'écriture dans une base de données ou un fichier cible.
Caractère d'identificateur SQL à utiliser	<p>Type de caractère que la base de données utilise pour entourer des identificateurs délimités dans les requêtes SQL. Les caractères disponibles dépendent du type de la base de données.</p> <p>Sélectionnez (Aucun) si la base de données utilise des identificateurs classiques. Lorsque le service d'intégration de données génère des requêtes SQL, il ne place pas de caractères de délimitation autour des identificateurs.</p> <p>Sélectionnez un caractère si la base de données utilise des identificateurs délimités. Lorsque le service d'intégration de données génère des requêtes SQL, le service entoure les identificateurs délimités de ce caractère.</p>

Propriété	Description
Prise en charge des identificateurs à casse mixte	<p>Activez cette option si la base de données utilise des identificateurs sensibles à la casse. Lorsqu'il est activé, le service d'intégration de données entoure tous les identificateurs du caractère sélectionné pour la propriété <b>Caractère identificateur SQL</b>.</p> <p>Lorsque la propriété <b>Caractère identificateur SQL</b> est définie sur Aucun, la propriété <b>Prise en charge des identificateurs à casse mixte</b> est désactivée.</p>
Type de cryptage	<p>Facultatif. Le type de cryptage utilisé par le service d'intégration de données. Sélectionnez l'une des options suivantes :</p> <ul style="list-style-type: none"> <li>- <b>Aucun</b></li> <li>- <b>AES</b></li> </ul> <p>La valeur par défaut est Aucun.</p> <p><b>Remarque:</b> Informatica vous recommande d'utiliser l'authentification SSL (Secure Sockets Layer) au lieu de configurer les propriétés de connexion <b>Type de chiffrement</b> et <b>Niveau</b>. L'authentification SSL fournit une sécurité plus stricte et est utilisée par plusieurs produits Informatica.</p> <p>Pour plus d'informations sur l'implémentation de l'authentification SSL dans un réseau PowerExchange, consultez le <i>Manuel de référence PowerExchange</i>.</p>
Niveau de cryptage	<p>Si vous sélectionnez <b>AES</b> pour <b>Type de chiffrement</b>, sélectionnez l'une des options suivantes pour indiquer le niveau de chiffrement utilisé par le service d'intégration de données :</p> <ul style="list-style-type: none"> <li>- <b>1.</b> Utilisez une clé de chiffrement 128 bits.</li> <li>- <b>2.</b> Utilisez une clé de chiffrement 192 bits.</li> <li>- <b>3.</b> Utilisez une clé de chiffrement 256 bits.</li> </ul> <p>Si vous ne sélectionnez pas <b>AES</b> pour <b>Type de chiffrement</b>, cette option est ignorée.</p> <p>La valeur par défaut est 1.</p>
Taille de transfert	<p>Facultatif. Quantité de données que le système source peut transmettre au service d'écoute PowerExchange. Définissez la taille de transfert si une application externe, une base de données ou le nœud du service d'intégration de données provoquent un blocage. Utilisez des valeurs faibles pour des performances plus rapides.</p> <p>La valeur minimale, qui est la valeur par défaut, est 0. La valeur 0 fournit les meilleures performances.</p>
Interpréter comme lignes	<p>Facultatif. Sélectionnez cette option pour exprimer la taille de transfert en nombre de lignes. Désélectionnez cette option pour exprimer la taille de transfert en kilooctets. Par défaut, cette option n'est pas sélectionnée et la taille de transfert est exprimée en kilooctets.</p>
Compression	<p>Facultatif. Sélectionnez cette option pour activer la compression des données source. Par la compression des données, vous pouvez réduire la quantité de données que les applications Informatica envoient sur le réseau. Par défaut, cette option n'est pas sélectionnée et la compression est désactivée.</p>
Traitement du déchargement	<p>Facultatif. Détermine s'il y a déchargement du traitement des données en bloc depuis la machine source vers la machine du service d'intégration de données. Sélectionnez l'une des options suivantes :</p> <ul style="list-style-type: none"> <li>- <b>AUTO</b> Le service d'intégration de données détermine si vous souhaitez utiliser le traitement de déchargement.</li> <li>- <b>Oui</b> Utiliser le traitement de déchargement.</li> <li>- <b>Non</b> Ne pas utiliser le traitement de déchargement.</li> </ul> <p>La valeur par défaut est No.</p>

Propriété	Description
Threads de travail	Facultatif. Nombre de threads que le service d'intégration de données utilise pour traiter les données en bloc lorsque le traitement du déchargement est activé. Pour des performances optimales, cette valeur ne doit pas dépasser le nombre de processeurs disponibles sur la machine du service d'intégration de données. Les valeurs valides vont de 1 à 64. La valeur par défaut est 0, ce qui désactive le multithreading.
Taille de la matrice	Facultatif. Nombre d'enregistrements dans la matrice de stockage pour les threads de travail. Cette option est applicable lorsque vous définissez l'option <b>Threads de travail</b> sur une valeur supérieure à 0. Les valeurs valides sont comprises entre 1 et 5 000. La valeur par défaut est 25.
Mode d'écriture	Mode utilisé par le service d'intégration de données pour envoyer des données au service d'écoute PowerExchange. Configurez l'un des modes d'écriture suivants : <ul style="list-style-type: none"> <li>- <b>CONFIRMWRITEON</b> Envoie des données au service d'écoute PowerExchange et attend une réponse avant d'envoyer d'autres données. Sélectionnez cette option si la récupération d'erreur est une priorité. Cette option peut dégrader les performances.</li> <li>- <b>CONFIRMWRITEOFF</b> Envoie des données au service d'écoute PowerExchange sans attendre de réponse. Utilisez cette option lorsque vous pouvez recharger la table cible si une erreur se produit.</li> <li>- <b>ASYNCHRONOUSWITHFAULTTOLERANCE</b> Envoie des données au service d'écoute PowerExchange sans attendre de réponse. Cette option permet également de détecter les erreurs. Cette option fournit la rapidité nécessaire à une confirmation d'annulation d'écriture avec l'intégrité de données d'une confirmation d'écriture. La valeur par défaut est CONFIRMWRITEON.</li> </ul>
Fichier de rejet	Remplace le préfixe par défaut de PWXR pour le fichier de rejet. PowerExchange crée le fichier de rejet sur la machine cible lorsque le mode d'écriture est ASYNCHRONOUSWITHFAULTTOLERANCE. Entrez PWXDISABLE pour éviter la création de fichiers de rejet.

## Propriétés de la connexion IMS

Utilisez une connexion IMS pour accéder à une base de données IMS. La connexion IMS est une connexion de type base de données principale non relationnelle. Le service d'intégration de données se connecte à IMS par le biais de PowerExchange. Vous créez une connexion IMS dans l'outil Developer. Vous pouvez gérer une connexion IMS dans l'outil Administrator ou l'outil Developer.

Le tableau suivant décrit les propriétés de la connexion IMS :

Option	Description
Emplacement	Nom de nœud pour l'emplacement de l'Écouteur PowerExchange qui se connecte à IMS. Le nom de nœud est défini dans le premier paramètre de l'instruction NODE dans le fichier de configuration dbmover.cfg de PowerExchange.
Nom d'utilisateur	Nom d'utilisateur de la base de données.

Option	Description
Mot de passe	<p>Mot de passe pour le nom d'utilisateur de la base de données spécifiée ou phrase secrète de PowerExchange valide.</p> <p>Une phrase secrète de PowerExchange peut comporter de 9 à 128 caractères et contenir les caractères suivants :</p> <ul style="list-style-type: none"> <li>- Lettres majuscules et minuscules</li> <li>- Numéros de 0 à 9</li> <li>- Espaces</li> <li>- Les caractères spéciaux suivants : ' - ; # \ , . / ! % &amp; * ( ) _ + { } : @   &lt; &gt; ?</li> </ul> <p><b>Remarque:</b> le premier caractère est une apostrophe.</p> <p>Les phrases secrètes ne peuvent pas inclure de guillemets simples ('), de guillemets doubles (") ou de symboles de devise.</p> <p>Les caractères admissibles dans la sortie IBM IRRPHREX n'affectent pas les caractères admissibles dans les phrases secrètes de PowerExchange.</p> <p><b>Remarque:</b> Une phrase de passe RACF valide peut contenir jusqu'à 100 caractères. PowerExchange tronque les phrases de passe de plus de 100 caractères lorsqu'elles sont transmises à RACF pour la validation.</p> <p>Pour utiliser des phrases secrètes pour des connexions IMS, vérifiez que les conditions suivantes sont remplies :</p> <ul style="list-style-type: none"> <li>- Le programme Écouteur PowerExchange doit s'exécuter avec un paramètre de sécurité SECURITY= (1, N) ou supérieur dans le membre DBMOVE. Pour plus d'informations, voir la section du <i>Manuel de référence PowerExchange</i> relative à l'instruction de SECURITY.</li> <li>- Vous devez configurer l'accès ODBA à IMS comme décrit dans le <i>Guide de l'utilisateur Navigateur PowerExchange</i>.</li> <li>- Vous devez utiliser les cartes de données IMS que IMS ODBA spécifie comme la méthode d'accès. N'utilisez pas les cartes de données qui indiquent la méthode d'accès DL/1 BATCH car cette méthode d'accès nécessite l'utilisation des tâches netport, qui ne prennent pas en charge des phrases de passe.</li> <li>- La base de données IMS doit être en ligne dans la région de contrôle IMS pour utiliser l'accès ODBA à IMS.</li> </ul>
Page de code	Obligatoire. Nom de la page de code à utiliser pour lire ou écrire dans la source de données. Généralement, cette valeur est un nom de page de code ISO, comme ISO-8859-6.
Sécurité d'intercommunication activée	Active la sécurité des intercommunications de la connexion.
Type de cryptage	<p>Le type de cryptage utilisé par le service d'intégration de données. Sélectionnez l'une des options suivantes :</p> <ul style="list-style-type: none"> <li>- <b>Aucun</b></li> <li>- <b>AES</b></li> </ul> <p>La valeur par défaut est Aucun.</p> <p><b>Remarque:</b> Informatica vous recommande d'utiliser l'authentification SSL (Secure Sockets Layer) au lieu de configurer les propriétés de connexion <b>Type de chiffrement</b> et <b>Niveau</b>. L'authentification SSL fournit une sécurité plus stricte et est utilisée par plusieurs produits Informatica.</p> <p>Pour plus d'informations sur l'implémentation de l'authentification SSL dans un réseau PowerExchange, consultez le <i>Manuel de référence PowerExchange</i>.</p>

Option	Description
Niveau de [cryptage]	<p>Si vous sélectionnez <b>AES</b> pour <b>Type de chiffrement</b>, sélectionnez l'une des options suivantes pour indiquer le niveau de chiffrement utilisé par le service d'intégration de données :</p> <ul style="list-style-type: none"> <li>- <b>1.</b> Utilisez une clé de chiffrement 128 bits.</li> <li>- <b>2.</b> Utilisez une clé de chiffrement 192 bits.</li> <li>- <b>3.</b> Utilisez une clé de chiffrement 256 bits.</li> </ul> <p>Si vous ne sélectionnez pas <b>AES</b> pour <b>Type de chiffrement</b>, cette option est ignorée. La valeur par défaut est 1.</p>
Taille de transfert	<p>Facultatif. Quantité de données que le système source peut transmettre à l'Écouteur PowerExchange. Définissez la taille de transfert si une application externe, une base de données ou le nœud du service d'intégration de données provoquent un blocage. Utilisez des valeurs faibles pour des performances plus rapides.</p> <p>La valeur minimale, qui est la valeur par défaut, est 0. La valeur 0 fournit les meilleures performances.</p>
Interpréter comme lignes	<p>Facultatif. Sélectionnez cette option pour exprimer la taille de transfert en nombre de lignes. Désélectionnez cette option pour exprimer la taille de transfert en kilooctets. Par défaut, cette option n'est pas sélectionnée et la taille de transfert est exprimée en kilooctets.</p>
Compression	<p>Facultatif. Sélectionnez cette option pour activer la compression des données source. Par la compression des données, vous pouvez réduire la quantité de données que les applications Informatica envoient sur le réseau. Par défaut, cette option n'est pas sélectionnée et la compression est désactivée.</p>
Traitement du déchargement	<p>Facultatif. Détermine s'il y a déchargement du traitement des données en bloc depuis la machine source vers la machine du service d'intégration de données. Sélectionnez l'une des options suivantes :</p> <ul style="list-style-type: none"> <li>- <b>AUTO</b> Le service d'intégration de données détermine si vous souhaitez utiliser le traitement de déchargement.</li> <li>- <b>Oui</b> Utiliser le traitement de déchargement.</li> <li>- <b>Non</b> Ne pas utiliser le traitement de déchargement.</li> </ul> <p>La valeur par défaut est AUTO.</p>
Threads de travail	<p>Facultatif. Nombre de threads que le service d'intégration de données utilise pour traiter les données en bloc lorsque le traitement du déchargement est activé. Pour des performances optimales, cette valeur ne doit pas dépasser le nombre de processeurs disponibles sur la machine du service d'intégration de données. Les valeurs valides vont de 1 à 64. La valeur par défaut est 0, ce qui désactive le multithreading.</p>

Option	Description
Taille de la matrice	Facultatif. Nombre d'enregistrements dans la matrice de stockage pour les threads de travail. Cette option est applicable lorsque vous définissez l'option <b>Threads de travail</b> sur une valeur supérieure à 0. Les valeurs valides sont comprises entre 1 et 5 000. La valeur par défaut est 25.
Mode d'écriture	Facultatif. Mode utilisé par le service d'intégration de données pour envoyer des données à l'Écouteur PowerExchange. Configurez l'un des modes d'écriture suivants : <ul style="list-style-type: none"> <li>- <b>CONFIRMWRITEON</b> Envoie des données à l'Écouteur PowerExchange et attend une réponse avant d'envoyer d'autres données. Sélectionnez cette option lorsque la récupération sur erreur est une priorité. Cependant, cette option peut dégrader les performances.</li> <li>- <b>CONFIRMWRITEOFF</b> Envoie des données à l'Écouteur PowerExchange sans attendre de réponse. Utilisez cette option lorsque vous pouvez recharger la table cible si une erreur se produit.</li> <li>- <b>ASYNCHRONOUSWITHFAULTTOLERANCE</b> Envoie des données à l'Écouteur PowerExchange sans attendre de réponse. Cette option active également la détection des erreurs. Cette option combine la vitesse de CONFIRMWRITEOFF et l'intégrité des données de CONFIRMWRITEON.</li> </ul> La valeur par défaut est CONFIRMWRITEON.

## Propriétés de connexion JDBC

Vous pouvez utiliser une connexion JDBC pour accéder aux tables dans une base de données. Vous pouvez créer et gérer une connexion JDBC dans l'outil Administrator tool, l'outil Developer tool ou l'outil Analyst tool.

**Remarque:** L'ordre des propriétés de connexion peut varier selon l'outil dans lequel vous les affichez.

Le tableau suivant décrit les propriétés de connexion JDBC :

Propriété	Description
Type de base de données	Le type de base de données.
Nom	Nom de la connexion. Le nom n'est pas sensible à la casse et doit être unique dans le domaine. Le nom ne peut pas dépasser 128 caractères, ni contenir des espaces ni les caractères spéciaux suivants : ~ ` ! \$ % ^ & * ( ) - + = { [ ]   \ : ; " ' < , > . ? /
ID	Chaîne utilisée par le service d'intégration de données pour identifier la connexion. L'ID n'est pas sensible à la casse. Il peut contenir jusqu'à 255 caractères et doit être unique dans le domaine. Vous ne pouvez pas modifier cette propriété après avoir créé la connexion. La valeur par défaut est le nom de la connexion.
Description	La description de la connexion. La description ne peut pas dépasser 765 caractères.
Nom d'utilisateur	Nom d'utilisateur de la base de données. Si vous configurez Sqoop, Sqoop utilise le nom d'utilisateur que vous configurez dans ce champ. Si vous configurez l'argument--username dans une connexion ou un mappage JDBC, Sqoop ignore l'argument.

Propriété	Description
Mot de passe	<p>Mot de passe du nom d'utilisateur de la base de données.</p> <p>Si vous configurez Sqoop, Sqoop utilise le mot de passe que vous configurez dans ce champ. Si vous configurez l'argument <code>--password</code> dans une connexion ou un mappage JDBC, Sqoop ignore l'argument.</p>
Nom de classe du pilote JDBC	<p>Nom de classe du pilote JDBC.</p> <p>La liste suivante fournit le nom de classe du pilote que vous pouvez entrer pour le type de base de données concerné :</p> <ul style="list-style-type: none"> <li>- Nom de classe du pilote DataDirect JDBC pour Oracle : <code>com.informatica.jdbc.oracle.OracleDriver</code></li> <li>- Nom de classe du pilote DataDirect JDBC pour IBM DB2 : <code>com.informatica.jdbc.db2.DB2Driver</code></li> <li>- Nom de classe du pilote DataDirect JDBC pour Microsoft SQL Server : <code>com.informatica.jdbc.sqlserver.SQLServerDriver</code></li> <li>- Nom de classe du pilote DataDirect JDBC pour Sybase ASE : <code>com.informatica.jdbc.sybase.SybaseDriver</code></li> <li>- Nom de classe du pilote DataDirect JDBC pour Informix : <code>com.informatica.jdbc.informix.InformixDriver</code></li> <li>- Nom de classe du pilote DataDirect JDBC pour MySQL : <code>com.informatica.jdbc.mysql.MySQLDriver</code></li> </ul> <p>Pour plus d'informations sur la classe de pilote à utiliser avec des bases de données spécifiques, consultez la documentation du fournisseur.</p>
Chaîne de connexion	<p>Chaîne de connexion permettant de se connecter à la base de données. Utilisez la chaîne de connexion suivante :</p> <pre>jdbc:&lt;subprotocol&gt;:&lt;subname&gt;</pre> <p>La liste suivante fournit des exemples de chaînes de connexion que vous pouvez entrer pour le type de base de données concerné :</p> <ul style="list-style-type: none"> <li>- Chaîne de connexion pour le pilote JDBC DataDirect Oracle : <code>jdbc:informatica:oracle://&lt;host&gt;:&lt;port&gt;;SID=&lt;value&gt;</code></li> <li>- Chaîne de connexion pour le pilote JDBC Oracle : <code>jdbc:oracle:thin:@//&lt;host&gt;:&lt;port&gt;:&lt;SID&gt;</code></li> <li>- Chaîne de connexion pour le pilote JDBC DataDirect IBM DB2 : <code>jdbc:informatica:db2://&lt;host&gt;:&lt;port&gt;;DatabaseName=&lt;value&gt;</code></li> <li>- Chaîne de connexion pour le pilote JDBC IBM DB2 : <code>jdbc:db2://&lt;host&gt;:&lt;port&gt;/&lt;database_name&gt;</code></li> <li>- Chaîne de connexion pour le pilote JDBC DataDirect Microsoft SQL Server : <code>jdbc:informatica:sqlserver://&lt;host&gt;;DatabaseName=&lt;value&gt;</code></li> <li>- Chaîne de connexion pour le pilote JDBC Microsoft SQL Server : <code>jdbc:sqlserver://&lt;host&gt;;DatabaseName=&lt;value&gt;</code></li> <li>- Chaîne de connexion pour le pilote JDBC Netezza : <code>jdbc:netezza://&lt;host&gt;:&lt;port&gt;/&lt;database_name&gt;</code></li> <li>- Chaîne de connexion pour le pilote Pivotal Greenplum : <code>jdbc:pivotal:greenplum://&lt;host&gt;:&lt;port&gt;;/database_name=&lt;value&gt;</code></li> <li>- Chaîne de connexion pour le pilote Postgres Greenplum : <code>jdbc:postgressql://&lt;host&gt;:&lt;port&gt;/&lt;database_name&gt;</code></li> <li>- Chaîne de connexion pour le pilote JDBC Teradata : <code>jdbc:teradata://&lt;host&gt;/ database_name=&lt;value&gt;,tmode=&lt;value&gt;,charset=&lt;value&gt;</code></li> </ul> <p>Pour plus d'informations sur la chaîne de connexion à utiliser avec des pilotes spécifiques, consultez la documentation du fournisseur.</p>
Environnement SQL	<p>Facultatif. Commandes SQL permettant de définir l'environnement de base de données lorsque vous vous connectez à la base de données. Le service d'intégration de données exécute le SQL de l'environnement de connexion à chaque connexion à la base de données.</p> <p><b>Remarque:</b> Si vous activez Sqoop, cette propriété est ignorée.</p>

Propriété	Description
Transaction SQL	<p>Facultatif. Commandes SQL permettant de définir l'environnement de base de données lorsque vous vous connectez à la base de données. Le service d'intégration de données exécute le SQL de l'environnement de transaction au début de chaque transaction.</p> <p><b>Remarque:</b> Si vous activez Sqoop, cette propriété est ignorée.</p>
Identificateur SQL	<p>Type de caractère que la base de données utilise pour entourer des identificateurs délimités dans les requêtes SQL. Les caractères disponibles dépendent du type de la base de données.</p> <p>Sélectionnez (Aucun) si la base de données utilise des identificateurs classiques. Lorsque le service d'intégration de données génère des requêtes SQL, il ne place pas de caractères de délimitation autour des identificateurs.</p> <p>Sélectionnez un caractère si la base de données utilise des identificateurs délimités. Lorsque le service d'intégration de données génère des requêtes SQL, le service entoure les identificateurs délimités de ce caractère.</p> <p><b>Remarque:</b> Si vous activez Sqoop, cette propriété est ignorée.</p>
Prise en charge des identificateurs à casse mixte	<p>Activez cette option si la base de données utilise des identificateurs sensibles à la casse. Lorsqu'il est activé, le service d'intégration de données entoure tous les identificateurs du caractère sélectionné pour la propriété <b>Caractère identificateur SQL</b>.</p> <p>Lorsque la propriété <b>Caractère identificateur SQL</b> est définie sur Aucun, la propriété <b>Prise en charge des identificateurs à casse mixte</b> est désactivée.</p> <p><b>Remarque:</b> Si vous activez Sqoop, cette propriété est respectée lorsque vous générez et exécutez un script DDL pour créer ou remplacer une cible lors de l'exécution. Dans tous les autres cas, Sqoop ignore cette propriété.</p>
Utiliser le connecteur Sqoop	<p>Active la connectivité Sqoop pour l'objet de données qui utilise la connexion JDBC. Le service d'intégration de données exécute le mappage dans l'environnement d'exécution Hadoop via Sqoop. Vous pouvez configurer la connectivité Sqoop pour des objets de données relationnels, des objets de données personnalisés et des objets de données logiques qui sont basés sur une base de données compatible avec JDBC.</p> <p>Sélectionnez <b>Sqoop v1.x</b> pour activer la connectivité Sqoop.</p> <p>La valeur par défaut est <b>Aucun</b>.</p>
Arguments Sqoop	<p>Entrez les arguments que le programme Sqoop doit utiliser pour se connecter à la base de données. Séparez les arguments par un espace.</p> <p>Si vous souhaitez utiliser le connecteur Teradata pour les connecteurs spécialisés Hadoop (TDCH) pour Sqoop et exécuter le mappage sur le moteur Blaze, définissez la classe de fabrique de connexion TDCH dans les arguments Sqoop. La classe de fabrique de la connexion dépend du connecteur Sqoop TDCH que vous souhaitez utiliser.</p> <ul style="list-style-type: none"> <li>- Pour utiliser le connecteur Cloudera fourni par Teradata, configurez l'argument Sqoop suivant : <ul style="list-style-type: none"> <li>- <code>Dsqoop.connection.factories=com.cloudera.connector.teradata.TeradataManagerFactory</code></li> </ul> </li> <li>- Pour utiliser le connecteur Hortonworks pour Teradata (fourni par le connecteur Teradata pour Hadoop), configurez l'argument Sqoop suivant : <ul style="list-style-type: none"> <li>- <code>Dsqoop.connection.factories=org.apache.sqoop.teradata.TeradataManagerFactory</code></li> </ul> </li> </ul> <p><b>Remarque:</b> Vous n'avez pas besoin de définir la classe de fabrique de connexion TDCH dans les arguments Sqoop si vous exécutez le mappage sur le moteur Spark.</p> <p>Si vous n'entrez aucun argument Sqoop, le service d'intégration de données construit la commande Sqoop en fonction des propriétés de connexion JDBC.</p> <p>Sur le moteur Hive, pour exécuter un profil de colonne sur un objet de données relationnel qui utilise Sqoop, définissez l'argument m sur 1. Utilisez la syntaxe suivante :</p> <pre>-m 1</pre>



# Propriétés de connexion JD Edwards EnterpriseOne

Utilisez une connexion JD Edwards EnterpriseOne pour vous connecter à un objet JD Edwards EnterpriseOne.

Le tableau suivant décrit les propriétés de la connexion JD Edwards EnterpriseOne :

Propriété	Description
Nom	Le nom de la connexion. Le nom n'est pas sensible à la casse et doit être unique dans le domaine. Le nom ne peut pas dépasser 128 caractères, contenir des espaces, ou contenir les caractères spéciaux suivants : ~ ` ! \$ % ^ & * ( ) - + = { [ ] }   \ : ; " ' < , > . ? /
ID	Chaîne utilisée par le service d'intégration de données pour identifier la connexion. L'ID n'est pas sensible à la casse. Il peut contenir jusqu'à 255 caractères et doit être unique dans le domaine. Vous ne pouvez pas modifier cette propriété après avoir créé la connexion. La valeur par défaut est le nom de la connexion.
Description	La description de la connexion. La description ne peut pas dépasser 765 caractères.
Emplacement	Domaine Informatica dans lequel vous voulez créer la connexion.
Type	Type de connexion. Sélectionnez JD Edwards EnterpriseOne.
Nom d'hôte	Nom d'hôte du serveur JD Edwards EnterpriseOne.
Port d'entreprise	Numéro de port du serveur JD Edwards EnterpriseOne. La valeur par défaut est 6 016.
Nom d'utilisateur	Nom d'utilisateur de la base de données JD Edwards EnterpriseOne.
Mot de passe	Mot de passe de l'utilisateur de la base de données JD Edwards EnterpriseOne.
Environnement	Nom de l'environnement JD Edwards EnterpriseOne auquel vous voulez vous connecter.
Rôle	Rôle de l'utilisateur JD Edwards EnterpriseOne. La valeur par défaut est *ALL.
Nom d'utilisateur	Nom d'utilisateur de la base de données JD Edwards EnterpriseOne.
Mot de passe	Mot de passe de l'utilisateur de la base de données.

Propriété	Description
Nom de classe du pilote	<p>La liste suivante fournit le nom de classe du pilote que vous pouvez entrer pour le type de base de données concerné :</p> <ul style="list-style-type: none"> <li>- Nom de classe du pilote DataDirect JDBC pour Oracle : com.informatica.jdbc.oracle.OracleDriver</li> <li>- Nom de classe du pilote DataDirect JDBC pour IBM DB2 : com.informatica.jdbc.db2.DB2Driver</li> <li>- Nom de classe du pilote DataDirect JDBC pour Microsoft SQL Server : com.informatica.jdbc.sqlserver.SQLServerDriver</li> </ul> <p>Pour plus d'informations sur la classe de pilote à utiliser avec des bases de données spécifiques, consultez la documentation du fournisseur.</p>
Chaîne de connexion	<p>Chaîne de connexion à la base de données. Utilisez la chaîne de connexion suivante :</p> <p>La chaîne de connexion JDBC utilise la syntaxe suivante :</p> <ul style="list-style-type: none"> <li>- Pour Oracle : jdbc:informatica:oracle://&lt;nom d'hôte&gt;:&lt;port&gt;,ServiceName=&lt;nom de service de la base de données&gt;</li> <li>- Pour DB2 : jdbc:informatica:db2://&lt;nom d'hôte&gt;:&lt;port&gt;;databaseName=&lt;nom de base de données&gt;</li> <li>- Pour Microsoft SQL : jdbc:informatica:sqlserver://&lt;nom d'hôte&gt;:&lt;port&gt;;databaseName=&lt;nom de base de données&gt;</li> </ul>

## Propriétés de connexion LDAP

Utilisez une connexion LDAP pour vous connecter à un objet.

Le tableau suivant décrit les propriétés de la connexion LDAP :

Propriété	Description
Nom	<p>Le nom de la connexion. Le nom n'est pas sensible à la casse et doit être unique dans le domaine. Le nom ne peut pas dépasser 128 caractères, contenir des espaces, ou contenir les caractères spéciaux suivants :</p> <p>~ ` ! \$ % ^ &amp; * ( ) - + = { [ ] }   \ : ; " ' &lt; , &gt; . ? /</p>
ID	<p>Chaîne utilisée par le service d'intégration de données pour identifier la connexion. L'ID n'est pas sensible à la casse. Il peut contenir jusqu'à 255 caractères et doit être unique dans le domaine. Vous ne pouvez pas modifier cette propriété après avoir créé la connexion. La valeur par défaut est le nom de la connexion.</p>
Description	<p>La description de la connexion. La description ne peut pas dépasser 765 caractères.</p>
Emplacement	<p>Domaine Informatica dans lequel vous voulez créer la connexion.</p>
Type	<p>Type de connexion. Sélectionnez LDAP.</p>
Nom d'hôte	<p>Nom d'hôte du serveur d'annuaire LDAP. La valeur par défaut est localhost.</p>

Propriété	Description
Port	Numéro de port du serveur d'annuaire LDAP. La valeur par défaut est 389.
Connexion anonyme	Établit une connexion anonyme au serveur d'annuaire LDAP. Sélectionnez la connexion anonyme pour accéder à un serveur d'annuaire en tant qu'utilisateur anonyme sans authentification. <b>Remarque:</b> Vous ne pouvez pas établir de connexion anonyme avec Active Directory.
Nom d'utilisateur	Nom d'utilisateur LDAP permettant de se connecter au serveur d'annuaire LDAP.
Mot de passe	Mot de passe permettant de se connecter au serveur d'annuaire LDAP.
Connexion sécurisée	Établit une connexion sécurisée avec le serveur d'annuaire LDAP via le protocole TLS.
Nom du fichier truststore	Nom du fichier truststore contenant le certificat TLS permettant d'établir une connexion sécurisée avec le serveur d'annuaire LDAP. La valeur par défaut est <code>infa_truststore.jks</code> . Requis si vous sélectionnez une connexion sécurisée. Contactez l'administrateur LDAP pour obtenir le nom du fichier truststore et le mot de passe.
Mot de passe truststore	Mot de passe du fichier truststore contenant le certificat SSL.
Nom du fichier keystore	Nom du fichier keystore qui contient les clés et les certificats requis pour établir une communication sécurisée avec le serveur d'annuaire LDAP. Requis si vous sélectionnez une connexion sécurisée. Contactez l'administrateur LDAP pour obtenir le nom du fichier keystore et le mot de passe.
Mot de passe keystore	Mot de passe du fichier keystore requis pour une communication sécurisée.

## Propriétés de la connexion LinkedIn

Utilisez une connexion LinkedIn pour extraire des données du site Web LinkedIn. Une connexion LinkedIn est une connexion de type média social. Vous pouvez créer et gérer une connexion LinkedIn dans l'outil Administrator ou l'outil Developer.

**Remarque:** L'ordre des propriétés de connexion peut varier selon l'outil dans lequel vous les affichez.

Le tableau suivant décrit les propriétés de la connexion LinkedIn :

Propriété	Description
Nom	Nom de la connexion. Le nom n'est pas sensible à la casse et doit être unique dans le domaine. Le nom ne peut pas dépasser 128 caractères, ni contenir des espaces ni les caractères spéciaux suivants : ~ ` ! \$ % ^ & * ( ) - + = { [ ] }   \ : ; " ' < , > . ? /
ID	Chaîne utilisée par le service d'intégration de données pour identifier la connexion. L'ID n'est pas sensible à la casse. Sa longueur doit être inférieure ou égale à 255 caractères et doit être unique dans le domaine. Vous ne pouvez pas modifier cette propriété après avoir créé la connexion. La valeur par défaut est le nom de connexion.
Description	La description de la connexion. La description ne peut pas dépasser 765 caractères.
Emplacement	Le domaine dans lequel vous voulez créer la connexion.
Type	Le type de connexion. Sélectionnez LinkedIn.
Avez-vous des détails OAuth ?	Indique si vous voulez configurer OAuth. Sélectionnez l'une des valeurs suivantes : - Oui. Indique que vous disposez du jeton et du secret d'accès. - Non. Lance l'utilitaire OAuth.
Clé du consommateur	La clé de l'API que vous obtenez lorsque vous créez l'application dans LinkedIn. LinkedIn utilise la clé pour identifier l'application.
Secret du consommateur	La clé secrète que vous obtenez lorsque vous créez l'application dans LinkedIn. LinkedIn utilise ce secret pour établir la propriété de la clé du client.
Jeton d'accès	Jeton d'accès que l'utilitaire OAuth renvoie. L'application LinkedIn utilise ce jeton au lieu des justificatifs d'identité de l'utilisateur pour accéder aux ressources protégées.
Secret d'accès	Le secret d'accès que l'utilitaire OAuth renvoie. Le secret établit la propriété du jeton.
Étendue	Facultatif. Les autorisations pour l'application. Entrez les autorisations que vous avez utilisées pour configurer OAuth.

## Propriétés de connexion Microsoft Azure Blob Storage

Lorsque vous configurez une connexion Microsoft Azure Blob Storage, vous devez en configurer les propriétés.

Le tableau suivant décrit les propriétés de connexion Microsoft Azure Blob Storage :

Propriété	Description
Nom	Nom de la connexion Microsoft Azure Blob Storage.
ID	Chaîne utilisée par le service d'intégration de données pour identifier la connexion. L'ID n'est pas sensible à la casse. Il peut contenir jusqu'à 255 caractères et doit être unique dans le domaine. Vous ne pouvez pas modifier cette propriété après avoir créé la connexion. La valeur par défaut est le nom de la connexion.
Description	Description de la connexion.
Emplacement	Domaine dans lequel vous voulez créer la connexion.
Type	Type de connexion. Sélectionnez AzureBlob.

L'onglet **Détails de connexion** contient les attributs de la connexion Microsoft Azure Blob Storage. Le tableau suivant décrit les attributs de la connexion :

Propriété	Description
Nom du compte	Nom du compte Microsoft Azure Blob Storage.
Clé de compte	Clé d'accès Microsoft Azure Blob Storage.
Nom du conteneur	Nom du conteneur Microsoft Azure Blob Storage. <b>Remarque:</b> PowerExchange for Microsoft Azure Blob Storage ne prend pas en charge les sous-conteneurs.

## Propriétés de connexion Microsoft Azure SQL Data Warehouse

Lorsque vous configurez une connexion Microsoft Azure SQL Data Warehouse, vous devez configurer les propriétés de connexion.

Le tableau suivant décrit les propriétés de la connexion Microsoft Azure SQL Data Warehouse :

Propriété	Description
Nom	Le nom de la connexion. Le nom n'est pas sensible à la casse et doit être unique dans le domaine. Vous pouvez modifier cette propriété après avoir créé la connexion. Le nom ne peut pas dépasser 128 caractères ni contenir d'espaces ou les caractères spéciaux suivants : ~ ! \$ % ^ & * ( ) - + = { }   \ ; " ' < , > . ? /
ID	Chaîne utilisée par le service d'intégration de données pour identifier la connexion. L'ID n'est pas sensible à la casse. Il peut contenir jusqu'à 255 caractères et doit être unique dans le domaine. Vous ne pouvez pas modifier cette propriété après avoir créé la connexion. La valeur par défaut est le nom de la connexion.
Description	La description de la connexion. La description ne peut pas dépasser 4 000 caractères.

Propriété	Description
Emplacement	Domaine dans lequel vous voulez créer la connexion.
Type	Type de connexion. Sélectionnez Microsoft Azure SQL Data Warehouse.

Le tableau suivant décrit les propriétés d'accès aux métadonnées :

Propriété	Description
URL JDBC Azure Data Warehouse	Chaîne de connexion JDBC Microsoft Azure SQL Data Warehouse. Par exemple, vous pouvez entrer la chaîne de connexion suivante : jdbc:sqlserver://<Serveur>.database.windows.net:1433;database=<Base de données>. L'administrateur peut télécharger l'URL à partir du portail de Microsoft Azure.
Nom d'utilisateur JDBC Azure Data Warehouse	Nom d'utilisateur permettant de se connecter au compte Microsoft Azure SQL Data Warehouse. Vous devez avoir l'autorisation de lire, d'écrire et de tronquer les données dans Microsoft Azure SQL Data Warehouse.
Mot de passe JDBC Azure Data Warehouse	Mot de passe permettant de se connecter au compte Microsoft Azure SQL Data Warehouse.
Nom de schéma Azure Data Warehouse	Nom de schéma dans Microsoft Azure SQL Data Warehouse.
Nom du compte Blob Azure	Nom du compte Microsoft Azure Storage permettant de stocker les fichiers.
Clé du compte Blob Azure	Clé qui authentifie l'accès au compte de stockage Blob.

## Propriétés de la connexion MS SQL Server

Utilisez une connexion Microsoft SQL Server pour accéder à Microsoft SQL Server. Une connexion Microsoft SQL Server est une connexion à une base de données relationnelle Microsoft SQL Server. Vous pouvez créer et gérer une connexion Microsoft SQL Server dans l'outil Administrator tool ou l'outil Developer tool.

**Remarque:** L'ordre des propriétés de connexion peut varier selon l'outil dans lequel vous les affichez.

Le tableau suivant décrit les propriétés de la connexion MS SQL Server :

Propriété	Description
Type de base de données	Le type de base de données.
Nom	Nom de la connexion. Le nom n'est pas sensible à la casse et doit être unique dans le domaine. Le nom ne peut pas dépasser 128 caractères, ni contenir des espaces ni les caractères spéciaux suivants : ~ ` ! \$ % ^ & * ( ) - + = { [ ] }   \ : ; " ' < , > . ? /

Propriété	Description
ID	Chaîne utilisée par le service d'intégration de données pour identifier la connexion. L'ID n'est pas sensible à la casse. Il peut contenir jusqu'à 255 caractères et doit être unique dans le domaine. Vous ne pouvez pas modifier cette propriété après avoir créé la connexion. La valeur par défaut est le nom de la connexion.
Description	La description de la connexion. La description ne peut pas dépasser 765 caractères.
Utiliser une connexion de confiance	Permet au service d'application d'utiliser l'authentification Windows pour accéder à la base de données. Le nom d'utilisateur qui démarre le service d'application doit être un utilisateur Windows valide avec accès à la base de données. Cette option est désactivée par défaut.
Nom d'utilisateur	Nom d'utilisateur de la base de données. Requis si Microsoft SQL Server utilise l'authentification NTLMv1 ou NTLMv2.
Mot de passe	Mot de passe du nom d'utilisateur de la base de données. Requis si Microsoft SQL Server utilise l'authentification NTLMv1 ou NTLMv2.
Sécurité des intercommunications activée	Active la sécurité des intercommunications de la connexion. Lorsque vous activez la sécurité des intercommunications d'une connexion, le domaine utilise le nom d'utilisateur et le mot de passe du client au lieu des justificatifs d'identité définis dans l'objet de connexion pour se connecter à la base de données correspondante.
Propriétés d'accès aux métadonnées : Chaîne de connexion	<p>Chaîne de connexion utilisée pour accéder aux métadonnées depuis la base de données.</p> <p>Utilisez la chaîne de connexion suivante :</p> <pre>jdbc:informatica:sqlserver://&lt;host name&gt;:&lt;port&gt;;DatabaseName=&lt;database name&gt;</pre> <p>Pour tester la connexion avec l'authentification NTLM, incluez les paramètres suivants dans la chaîne de connexion :</p> <ul style="list-style-type: none"> <li>- AuthenticationMethod. Version de l'authentification NTLM à utiliser.</li> </ul> <p><b>Remarque:</b> UNIX prend en charge NTLMv1 et NTLMv2 mais pas NTLM.</p> <ul style="list-style-type: none"> <li>- Domaine. Domaine auquel SQL Server appartient.</li> </ul> <p>L'exemple suivant montre la chaîne de connexion pour un SQL Server qui utilise l'authentification NTLMv2 dans un domaine NT Informatica.com :</p> <pre>jdbc:informatica:sqlserver://host01:1433;DatabaseName=SQL1;AuthenticationMethod=ntlm2java;Domain=Informatica.com</pre> <p>Si vous vous connectez à l'aide de l'authentification NTLM, vous pouvez activer l'option <b>Utiliser une connexion approuvée</b> dans les propriétés de connexion de MS SQL Server. Si vous vous connectez à l'aide de l'authentification NTLMv1 ou NTLMv2, vous devez fournir le nom d'utilisateur et le mot de passe dans les propriétés de connexion.</p>

Propriété	Description
AdvancedJDBCSecurityOptions	<p>Paramètres de base de données pour l'accès aux métadonnées d'une base de données sécurisée. Informatica traite la valeur du champ AdvancedJDBCSecurityOptions en tant que données sensibles et stocke le paramètre de chaîne crypté.</p> <p>Pour vous connecter à une base de données sécurisée, incluez les paramètres suivants :</p> <ul style="list-style-type: none"> <li>- EncryptionMethod. Requis. Indique si les données sont cryptées lorsqu'elles sont transmises sur le réseau. Ce paramètre doit être défini pour SSL.</li> <li>- ValidateServerCertificate. Facultatif. Indique si Informatica valide le certificat envoyé par le serveur de base de données. <ul style="list-style-type: none"> <li>Si ce paramètre est défini sur True, Informatica valide le certificat envoyé par le serveur de base de données. Si vous spécifiez le paramètre HostNameInCertificate, Informatica valide également le nom d'hôte dans le certificat.</li> <li>Si ce paramètre est défini sur false, Informatica ne valide pas le certificat envoyé par le serveur de base de données. Informatica ignore les informations de truststore que vous spécifiez.</li> </ul> </li> <li>- HostNameInCertificate. Facultatif. Nom d'hôte de la machine qui héberge la base de données sécurisée. Si vous spécifiez un nom d'hôte, Informatica valide le nom d'hôte inclus dans la chaîne de connexion avec le nom d'hôte dans le certificat SSL.</li> <li>- cryptoProtocolVersion. Facultatif. Si vous activez TLS pour l'instance Microsoft SQL Server, définissez le paramètre cryptoProtocolVersion comme suit cryptoProtocolVersion=TLSv&lt;numéro de version&gt;. Par exemple, cryptoProtocolVersion=TLSv1.2 <ul style="list-style-type: none"> <li><b>Remarque:</b> Le numéro de version doit être identique à celui de la version de TLS configurée pour le serveur.</li> </ul> </li> <li>- TrustStore. Requis. Chemin d'accès et nom du fichier truststore. <ul style="list-style-type: none"> <li><b>Remarque:</b> Si vous configurez SSL ou TLS et spécifiez uniquement le nom de fichier, vous devez copier le fichier truststore dans le répertoire d'installation d'Informatica. Pour tester la connexion et importer des métadonnées, copiez le fichier truststore dans le répertoire suivant :  &lt;Répertoire d'installation du client Informatica&gt;/clients/DeveloperClient</li> <li>Pour exécuter le mappage, copiez le fichier truststore dans le répertoire suivant :  &lt;Répertoire d'installation du serveur Informatica&gt;/tomcat/bin</li> <li><b>Remarque:</b> Si vous configurez SSL ou TLS et spécifiez uniquement le nom de fichier, vous devez copier le fichier truststore dans le répertoire suivant pour tester la connexion : &lt;Répertoire d'installation du serveur Informatica&gt;/tomcat/bin</li> </ul> </li> <li>- TrustStorePassword. Requis. Mot de passe du fichier truststore de la base de données sécurisée.</li> </ul> <p>Inapplicable à ODBC. <b>Remarque:</b> Informatica ajoute les paramètres JDBC sécurisés à la chaîne de connexion. Si vous incluez les paramètres JDBC sécurisés directement dans la chaîne de connexion, n'entrez aucun paramètre dans le champ AdvancedJDBCSecurityOptions.</p>



Propriété	Description
Propriétés d'accès aux données : type de fournisseur	Fournisseur de connexion que vous souhaitez utiliser pour vous connecter à la base de données Microsoft SQL Server. Vous pouvez sélectionner les types de fournisseur suivants : - ODBC - Oledb (obsolète) La valeur par défaut est ODBC. OLEDB est un type de fournisseur obsolète. La prise en charge du type de fournisseur OLEDB va être abandonnée dans une version ultérieure.
Utiliser DSN	Active le service d'intégration de données de façon à utiliser le nom de source de données pour la connexion. Si vous sélectionnez l'option Utiliser DSN, le service d'intégration de données récupère la base de données et les noms de serveur depuis le DSN. Si vous ne sélectionnez pas l'option Utiliser DSN, vous devez fournir la base de données et les noms de serveur.
Chaîne de connexion	Utilisez la chaîne de connexion suivante si vous n'activez pas le mode DSN : <server name>@<database name> Si vous activez le mode DSN, utilisez les chaînes de connexion suivantes : <DSN Name>
Page de code	Page de code utilisée pour lire dans une base de données source ou écrire dans une base de données ou un fichier cible.
Nom de domaine	Nom de domaine.
Taille du paquet	Taille du paquet utilisée pour transmettre les données. Permet d'optimiser les pilotes natifs de Microsoft SQL Server.
Nom du propriétaire	Nom du propriétaire du schéma. <b>Remarque:</b> Lorsque vous générez une table DDL via un mappage dynamique ou via l'option <b>Générer et exécuter un DDL</b> , les métadonnées DDL n'incluent pas le nom de schéma et les propriétés de nom du propriétaire.
Nom du schéma	Nom du schéma dans la base de données. Vous devez indiquer le nom du schéma de l'entrepôt de profilage s'il est différent du nom d'utilisateur de la base de données. Vous devez spécifier le nom du schéma pour la base de données du cache d'objet de données s'il diffère du nom d'utilisateur de base de données et si vous configurez des tables de cache gérées par l'utilisateur. <b>Remarque:</b> Lorsque vous générez une table DDL via un mappage dynamique ou via l'option <b>Générer et exécuter un DDL</b> , les métadonnées DDL n'incluent pas le nom de schéma et les propriétés de nom du propriétaire.
Environnement SQL	Commandes SQL permettant de définir l'environnement de base de données lorsque vous vous connectez à la base de données. Le service d'intégration de données exécute l'environnement SQL de connexion à chaque connexion à la base de données.
Transaction SQL	Commandes SQL permettant de définir l'environnement de base de données lorsque vous vous connectez à la base de données. Le service d'intégration de données exécute l'environnement SQL de transaction au début de chaque transaction.
Période de nouvelle tentative	Cette propriété est réservée à une utilisation ultérieure.

Propriété	Description
Identificateur SQL	Type de caractère que la base de données utilise pour entourer des identificateurs délimités dans les requêtes SQL. Les caractères disponibles dépendent du type de la base de données. Sélectionnez (Aucun) si la base de données utilise des identificateurs classiques. Lorsque le service d'intégration de données génère des requêtes SQL, il ne place pas de caractères de délimitation autour des identificateurs. Sélectionnez un caractère si la base de données utilise des identificateurs délimités. Lorsque le service d'intégration de données génère des requêtes SQL, le service entoure les identificateurs délimités de ce caractère.
Prise en charge des identificateurs à casse mixte	Activez cette option si la base de données utilise des identificateurs sensibles à la casse. Lorsqu'il est activé, le service d'intégration de données entoure tous les identificateurs du caractère sélectionné pour la propriété <b>Caractère identificateur SQL</b> . Lorsque la propriété <b>Caractère identificateur SQL</b> est définie sur Aucun, la propriété <b>Prise en charge des identificateurs à casse mixte</b> est désactivée.
Fournisseur ODBC	ODBC. Type de base de données à laquelle ODBC se connecte. Pour une optimisation du refoulement, indiquez le type de base de données afin que le service d'intégration de données génère une base de données SQL native. Les options sont les suivantes : - Autre - Sybase - Microsoft_SQL_Server La valeur par défaut est Autre.

## Propriétés de la connexion Netezza

Utilisez une connexion Netezza pour accéder à une base de données Netezza. La connexion Netezza est une connexion de base de données. Vous pouvez créer et gérer une connexion Netezza dans l'outil Administrator tool ou l'outil Developer tool.

**Remarque:** L'ordre des propriétés de connexion peut varier selon l'outil dans lequel vous les affichez.

Le tableau suivant décrit les propriétés de la connexion Netezza :

Propriété	Description
Nom	Nom de la connexion. Le nom n'est pas sensible à la casse et doit être unique dans le domaine. Le nom ne peut pas dépasser 128 caractères, ni contenir des espaces ni les caractères spéciaux suivants : ~ ` ! \$ % ^ & * ( ) - + = { [ ]   \ : ; " ' < , > . ? /
ID	Chaîne utilisée par le service d'intégration de données pour identifier la connexion. L'ID n'est pas sensible à la casse. Sa longueur doit être inférieure ou égale à 255 caractères et doit être unique dans le domaine. Vous ne pouvez pas modifier cette propriété après avoir créé la connexion. La valeur par défaut est le nom de connexion.
Description	Description de la connexion. La description ne peut pas dépasser 765 caractères.
Emplacement	Domaine dans lequel vous voulez créer la connexion.

Propriété	Description
Type	Type de connexion. Sélectionner <b>Netezza</b> .
Nom d'utilisateur	Nom d'utilisateur disposant des autorisations appropriées pour accéder à la base de données Netezza.
Mot de passe	Mot de passe pour le nom d'utilisateur de la base de données.
URL JDBC	URL JDBC que l'outil Developer tool doit utiliser lorsqu'il se connecte à la base de données Netezza. Utiliser le format suivant : jdbc:netezza://<nom d'hôte>:<port>/<nom de base de données>
Chaîne de connexion	Nom de la source de données ODBC que vous souhaitez utiliser pour vous connecter à la base de données Netezza.
Délai d'expiration	Nombre de secondes pendant lesquelles l'outil Developer tool attend une réponse de la base de données Netezza avant de fermer la connexion.

## Propriétés de la connexion OData

Utilisez une connexion OData pour accéder à une URL OData. La connexion OData est une connexion Web. Vous pouvez créer et gérer une connexion OData dans l'outil Administrator tool ou dans l'outil Developer tool.

**Remarque:** L'ordre des propriétés de connexion peut varier selon l'outil dans lequel vous les affichez.

Le tableau suivant décrit les propriétés de la connexion OData :

Propriété	Description
Nom	Nom de la connexion. Le nom n'est pas sensible à la casse et doit être unique dans le domaine. Le nom ne peut pas dépasser 128 caractères, ni contenir des espaces ni les caractères spéciaux suivants : ~ ` ! \$ % ^ & * ( ) - + = { [ ]   \ : ; " ' < , > . ? /
ID	Chaîne utilisée par le service d'intégration de données pour identifier la connexion. L'ID n'est pas sensible à la casse. Sa longueur doit être inférieure ou égale à 255 caractères et doit être unique dans le domaine. Vous ne pouvez pas modifier cette propriété après avoir créé la connexion. La valeur par défaut est le nom de connexion.
Description	Description de la connexion. La description ne peut pas dépasser 4 000 caractères.
Emplacement	Domaine dans lequel vous voulez créer la connexion.
Type	Type de connexion. Sélectionnez <b>OData</b> .
Nom d'utilisateur	Facultatif. Nom d'utilisateur disposant des autorisations appropriées pour lire les données provenant de la ressource OData.
Mot de passe	Facultatif. Mot de passe du nom d'utilisateur de l'URL OData.

Propriété	Description
URL	URL de racine de service OData qui présente les données que vous voulez lire.
Type de sécurité	Facultatif. Protocole de sécurité que l'outil Developer tool doit utiliser pour établir une connexion sécurisée avec le serveur OData. Sélectionnez l'une des valeurs suivantes : - Aucun - SSL - TLS La valeur par défaut est Aucun.
Nom du fichier TrustStore	Obligatoire si vous sélectionnez un type de sécurité. Nom du fichier truststore contenant le certificat public du serveur OData. La valeur par défaut est <code>infa_truststore.jks</code> .
Mot de passe	Obligatoire si vous sélectionnez un type de sécurité. Mot de passe du fichier truststore contenant le certificat public du serveur OData.
Nom du fichier KeyStore	Obligatoire si vous sélectionnez un type de sécurité. Nom du fichier keystore qui contient la clé privée du serveur OData. La valeur par défaut est <code>infa_truststore.jks</code> .
Mot de passe	Obligatoire si vous sélectionnez un type de sécurité. Mot de passe du fichier keystore qui contient la clé privée du serveur OData.

## Propriétés de connexion ODBC

Utilisez une connexion ODBC pour accéder aux données ODBC. Une connexion ODBC est une connexion de base de données relationnelle. Vous pouvez créer et gérer une connexion ODBC dans l'outil Administrator, l'outil Developer ou l'outil Analyst.

**Remarque:** L'ordre des propriétés de connexion peut varier selon l'outil dans lequel vous les affichez.

Le tableau suivant décrit les propriétés de connexion ODBC :

Propriété	Description
Type de base de données	Le type de base de données.
Nom	Nom de la connexion. Le nom n'est pas sensible à la casse et doit être unique dans le domaine. Le nom ne peut pas dépasser 128 caractères, ni contenir des espaces ni les caractères spéciaux suivants : ~ ` ! \$ % ^ & * ( ) - + = { [ ] }   \ : ; " ' < , > . ? /
ID	Chaîne utilisée par le service d'intégration de données pour identifier la connexion. L'ID n'est pas sensible à la casse. Sa longueur doit être inférieure ou égale à 255 caractères et doit être unique dans le domaine. Vous ne pouvez pas modifier cette propriété après avoir créé la connexion. La valeur par défaut est le nom de connexion.

Propriété	Description
Description	La description de la connexion. La description ne peut pas dépasser 765 caractères.
Nom d'utilisateur	Nom d'utilisateur de la base de données.
Mot de passe	Mot de passe du nom d'utilisateur de la base de données.
Sécurité d'intercommunication activée	Active la sécurité des intercommunications de la connexion. Lorsque vous activez la sécurité d'intercommunication d'une connexion, le domaine utilise le nom d'utilisateur et le mot de passe du client au lieu des justificatifs d'identité définis dans l'objet de connexion pour se connecter à la base de données correspondante.
Propriétés d'accès aux données : chaîne de connexion	URL de connexion ODBC utilisée pour accéder aux métadonnées de la base de données. <nom de la source de données>
Page de code	Page de code utilisée pour lire dans une base de données source ou écrire dans une base de données ou un fichier cible.
Environnement SQL	Commandes SQL permettant de définir l'environnement de base de données lorsque vous vous connectez à la base de données. Le service d'intégration de données exécute l'environnement SQL de connexion à chaque connexion à la base de données.
Transaction SQL	Commandes SQL permettant de définir l'environnement de base de données lorsque vous vous connectez à la base de données. Le service d'intégration de données exécute l'environnement SQL de transaction au début de chaque transaction.
Période de nouvelle tentative	Cette propriété est réservée à une utilisation ultérieure.
Caractère identificateur SQL	Type de caractère que la base de données utilise pour entourer des identificateurs délimités dans les requêtes SQL. Les caractères disponibles dépendent du type de la base de données.  Sélectionnez (Aucun) si la base de données utilise des identificateurs classiques. Lorsque le service d'intégration de données génère des requêtes SQL, il ne place pas de caractères de délimitation autour des identificateurs.  Sélectionnez un caractère si la base de données utilise des identificateurs délimités. Lorsque le service d'intégration de données génère des requêtes SQL, le service entoure les identificateurs délimités de ce caractère.
Prise en charge des identificateurs à casse mixte	Activez cette option si la base de données utilise des identificateurs sensibles à la casse. Lorsqu'il est activé, le service d'intégration de données entoure tous les identificateurs du caractère sélectionné pour la propriété <b>Caractère identificateur SQL</b> . Lorsque la propriété <b>Caractère identificateur SQL</b> est définie sur Aucun, la propriété <b>Prise en charge des identificateurs à casse mixte</b> est désactivée.
Fournisseur ODBC	Type de base de données à laquelle ODBC se connecte. Pour une optimisation du refoulement, indiquez le type de base de données afin que le service d'intégration de données génère une base de données SQL native. Les options sont : - Autre - Sybase - Microsoft_SQL_Server La valeur par défaut est Autre.

**Remarque:** Utilisez une connexion ODBC pour vous connecter à Microsoft SQL Server lorsque le service d'intégration de données s'exécute sous UNIX ou Linux. Utilisez une connexion native à Microsoft SQL Server lorsque le service d'intégration de données s'exécute sous Windows.

## Propriétés de connexion Oracle

Utiliser une connexion Oracle pour se connecter à une base de données Oracle. La connexion Oracle est un type de connexion relationnelle. Vous pouvez créer et gérer une connexion Oracle dans l'outil Administrator, Developer tool ou Analyst tool.

**Remarque:** L'ordre des propriétés de connexion peut varier selon l'outil dans lequel vous les affichez.

Le tableau suivant décrit les propriétés de la connexion Oracle :

Propriété	Description
Type de base de données	Type de la base de données.
Nom	Nom de la connexion. Le nom n'est pas sensible à la casse et doit être unique dans le domaine. Le nom ne peut pas dépasser 128 caractères, ni contenir des espaces ni les caractères spéciaux suivants : ~ ` ! \$ % ^ & * ( ) - + = { [ ] }   \ : ; " ' < , > . ? /
ID	Chaîne utilisée par le service d'intégration de données pour identifier la connexion. L'ID n'est pas sensible à la casse. Il peut contenir jusqu'à 255 caractères et doit être unique dans le domaine. Vous ne pouvez pas modifier cette propriété après avoir créé la connexion. La valeur par défaut est le nom de la connexion.
Description	La description de la connexion. La description ne peut pas dépasser 765 caractères.
Nom d'utilisateur	Nom d'utilisateur de la base de données.
Mot de passe	Mot de passe du nom d'utilisateur de la base de données.
Sécurité d'intercommunication activée	Active la sécurité des intercommunications de la connexion. Lorsque vous activez la sécurité des intercommunications d'une connexion, le domaine utilise le nom d'utilisateur et le mot de passe du client au lieu des justificatifs d'identité définis dans l'objet de connexion pour se connecter à la base de données correspondante.
Propriétés d'accès aux métadonnées : chaîne de connexion	Chaîne de connexion utilisée pour accéder aux métadonnées depuis la base de données. Utilisez la chaîne de connexion suivante : <code>jdbc:informatica:oracle://&lt;host_name&gt;:&lt;port&gt;;SID=&lt;database name&gt;</code>

Propriété	Description
AdvancedJDBCSecurityOptions	<p>Paramètres de base de données pour l'accès aux métadonnées d'une base de données sécurisée. Informatica traite la valeur du champ AdvancedJDBCSecurityOptions en tant que données sensibles et stocke le paramètre de chaîne crypté.</p> <p>Pour vous connecter à une base de données sécurisée, incluez les paramètres suivants :</p> <ul style="list-style-type: none"> <li>- EncryptionMethod. Requis. Indique si les données sont cryptées lorsqu'elles sont transmises sur le réseau. Ce paramètre doit être défini pour SSL.</li> <li>- ValidateServerCertificate. Facultatif. Indique si Informatica valide le certificat envoyé par le serveur de base de données. <ul style="list-style-type: none"> <li>Si ce paramètre est défini sur True, Informatica valide le certificat envoyé par le serveur de base de données. Si vous spécifiez le paramètre HostNameInCertificate, Informatica valide également le nom d'hôte dans le certificat.</li> <li>Si ce paramètre est défini sur false, Informatica ne valide pas le certificat envoyé par le serveur de base de données. Informatica ignore les informations de truststore que vous spécifiez.</li> </ul> </li> <li>- HostNameInCertificate. Facultatif. Nom d'hôte de la machine qui héberge la base de données sécurisée. Si vous spécifiez un nom d'hôte, Informatica valide le nom d'hôte inclus dans la chaîne de connexion avec le nom d'hôte dans le certificat SSL.</li> <li>- cryptoProtocolVersion. Facultatif. Si vous activez TLS pour l'instance Oracle, définissez le paramètre cryptoProtocolVersion comme suit : cryptoProtocolVersion=TLSv&lt;numéro de version&gt;. Par exemple, cryptoProtocolVersion=TLSv1.2 <b>Remarque:</b> Le numéro de version doit être identique à celui de la version de TLS configurée pour le serveur.</li> <li>- TrustStore. Requis. Chemin d'accès et nom du fichier truststore. <b>Remarque:</b> Si vous configurez SSL ou TLS et spécifiez uniquement le nom de fichier, vous devez copier le fichier truststore dans le répertoire d'installation d'Informatica. Pour tester la connexion et importer des métadonnées, copiez le fichier truststore dans le répertoire suivant : <code>&lt;Répertoire d'installation du client Informatica&gt;/clients/DeveloperClient</code> Pour exécuter le mappage, copiez le fichier truststore dans le répertoire suivant : <code>&lt;Répertoire d'installation du serveur Informatica&gt;/tomcat/bin</code> <b>Remarque:</b> Si vous configurez SSL ou TLS et spécifiez uniquement le nom de fichier, vous devez copier le fichier truststore dans le répertoire suivant pour tester la connexion : <code>&lt;Répertoire d'installation du serveur Informatica&gt;/tomcat/bin</code></li> <li>- TrustStorePassword. Requis. Mot de passe du fichier truststore de la base de données sécurisée.</li> <li>- Keystore. Requis. Chemin d'accès et nom du fichier keystore.</li> <li>- Mot de passe keystore. Requis. Mot de passe du fichier keystore de la base de données sécurisée. <b>Remarque:</b> Informatica ajoute les paramètres JDBC sécurisés à la chaîne de connexion. Si vous incluez les paramètres JDBC sécurisés directement dans la chaîne de connexion, n'entrez aucun paramètre dans le champ AdvancedJDBCSecurityOptions.</li> </ul>
Propriétés d'accès aux données : chaîne de connexion	<p>Utilisez la chaîne de connexion suivante :</p> <pre>&lt;database name&gt;.world</pre>
Page de code	<p>Page de code utilisée pour lire dans une base de données source ou écrire dans une base de données ou un fichier cible.</p>

Propriété	Description
Environnement SQL	Commandes SQL permettant de définir l'environnement de base de données lorsque vous vous connectez à la base de données. Le service d'intégration de données exécute l'environnement SQL de connexion à chaque connexion à la base de données.
Transaction SQL	Commandes SQL permettant de définir l'environnement de base de données lorsque vous vous connectez à la base de données. Le service d'intégration de données exécute l'environnement SQL de transaction au début de chaque transaction.
Période de nouvelle tentative	Cette propriété est réservée à une utilisation ultérieure.
Activer le mode parallèle	Active le traitement parallèle lors du chargement des données dans une table en mode groupé. Cette option est désactivée par défaut.
Caractère identificateur SQL	Type de caractère que la base de données utilise pour entourer des identificateurs délimités dans les requêtes SQL. Les caractères disponibles dépendent du type de la base de données. Sélectionnez (Aucun) si la base de données utilise des identificateurs classiques. Lorsque le service d'intégration de données génère des requêtes SQL, il ne place pas de caractères de délimitation autour des identificateurs. Sélectionnez un caractère si la base de données utilise des identificateurs délimités. Lorsque le service d'intégration de données génère des requêtes SQL, le service entoure les identificateurs délimités de ce caractère.
Prise en charge des identificateurs à casse mixte	Activez cette option si la base de données utilise des identificateurs sensibles à la casse. Lorsqu'il est activé, le service d'intégration de données entoure tous les identificateurs du caractère sélectionné pour la propriété <b>Caractère identificateur SQL</b> . Lorsque la propriété <b>Caractère identificateur SQL</b> est définie sur Aucun, la propriété <b>Prise en charge des identificateurs à casse mixte</b> est désactivée.

## Propriétés de la connexion Salesforce

Utilisez une connexion Salesforce pour vous connecter à un objet Salesforce. La connexion Salesforce est un type de connexion d'application. Vous pouvez créer et gérer une connexion Salesforce dans l'outil Administrator ou l'outil Developer.

**Remarque:** L'ordre des propriétés de connexion peut varier selon l'outil dans lequel vous les affichez.



Le tableau suivant décrit les propriétés de la connexion Salesforce :

Propriété	Description
Nom	Nom de la connexion. Le nom n'est pas sensible à la casse et doit être unique dans le domaine. Le nom ne peut pas dépasser 128 caractères, contenir des espaces, ou contenir les caractères spéciaux suivants : ~ ` ! \$ % ^ & * ( ) - + = { [ ] }   \ : ; " ' < , > . ? /
ID	Chaîne utilisée par le service d'intégration de données pour identifier la connexion. L'ID n'est pas sensible à la casse. Il doit comporter 255 caractères au maximum et être unique dans le domaine. Vous ne pouvez pas modifier cette propriété après avoir créé la connexion. La valeur par défaut est le nom de la connexion.
Description	La description de la connexion. La description ne peut pas dépasser 765 caractères.
Emplacement	Le domaine Informatica dans lequel vous souhaitez créer la connexion.
Type	Le type de connexion. Sélectionnez Salesforce.
Nom d'utilisateur	Nom d'utilisateur Salesforce.
Mot de passe utilisateur	Mot de passe correspondant au nom d'utilisateur Salesforce. Pour accéder à Salesforce en dehors du réseau approuvé de votre organisation, vous devez ajouter un jeton de sécurité à votre mot de passe pour vous connecter à l'API ou à un client de bureau. Pour recevoir ou réinitialiser votre jeton de sécurité, connectez-vous à Salesforce et cliquez sur <b>Configuration &gt; Mes informations personnelles &gt; Réinitialiser mon jeton de sécurité</b> . Le mot de passe est sensible à la casse.
URL du service	URL du service Salesforce auquel vous voulez accéder. Dans un environnement de test ou de développement, il se peut que vous souhaitiez accéder à l'environnement de test Salesforce Sandbox. Pour plus d'informations sur Salesforce Sandbox, consultez la documentation Salesforce.

## Propriétés de la connexion SAP

Utilisez une connexion SAP pour accéder à une table SAP ou à un objet SAP BW. La connexion SAP est un de connexion d'application d'entreprise. Vous pouvez créer et gérer une connexion SAP dans la console Administrator ou l'outil Developer tool.

**Remarque:** L'ordre des propriétés de connexion peut varier selon l'outil dans lequel vous les affichez.

Le tableau suivant décrit les propriétés de la connexion SAP :

Propriété	Description
Nom d'utilisateur	Requis. Nom d'utilisateur pour le système source SAP auquel vous voulez accéder.
Mot de passe	Requis. Mot de passe pour le nom d'utilisateur.

Propriété	Description
Type de connexion	<p>Requis. Type de connexion que vous voulez créer.</p> <p>Sélectionnez l'une des valeurs suivantes :</p> <ul style="list-style-type: none"> <li>- Application. Créez une connexion d'application lorsque vous voulez vous connecter à un serveur d'application SAP spécifique.</li> <li>- Équilibreur de charge. Créez une connexion d'équilibrage de charge lorsque vous voulez utiliser l'équilibrage de charge SAP.</li> </ul> <p>La valeur par défaut est Application.</p> <p>Selon le type de connexion que vous sélectionnez, les champs de la propriété de connexion correspondants sont disponibles dans la boîte de dialogue <b>Détails de connexion</b>. L'outil Developer tool grise les champs de la propriété de connexion qui ne s'appliquent pas à un type de connexion spécifique.</p>
Nom d'hôte.	<p>Requis lorsque vous créez une connexion d'application SAP.</p> <p>Nom d'hôte ou adresse IP du serveur SAP auquel vous voulez vous connecter.</p>
Numéro du système	<p>Requis lorsque vous créez une connexion d'application SAP.</p> <p>Numéro du système SAP.</p>
Nom d'hôte du message	<p>Requis lorsque vous créez une connexion d'équilibrage de charge SAP.</p> <p>Nom d'hôte du serveur de message SAP.</p>
R3 name/SysID	<p>Requis lorsque vous créez une connexion d'équilibrage de charge SAP.</p> <p>Nom du système SAP.</p>
Groupe	<p>Requis lorsque vous créez une connexion d'équilibrage de charge SAP.</p> <p>Nom du groupe du serveur d'application SAP.</p>
Client	<p>Requis. Numéro du client SAP.</p>
Langue	<p>Facultatif. Langue que vous souhaitez utiliser pour les mappages et les flux de travail.</p> <p>Doit être compatible avec la page de code de l'outil Developer tool.</p> <p>Si vous ne remplissez pas cette option, l'outil Developer tool utilise la langue par défaut du système SAP.</p>
Trace	<p>Facultatif. Sélectionnez cette option pour suivre les appels JCo que le système SAP effectue. SAP stocke les informations sur les appels JCo dans un fichier de traçage.</p> <p>Spécifiez l'une des valeurs suivantes :</p> <ul style="list-style-type: none"> <li>- 0. Désactivé</li> <li>- 1. Complet</li> </ul> <p>La valeur par défaut est 0.</p> <p>Vous pouvez accéder aux fichiers de traçage depuis les répertoires suivants :</p> <ul style="list-style-type: none"> <li>- &lt;Informatica installation directory&gt;/tomcat/bin : répertoire d'installation des services Informatica</li> <li>- &lt;Informatica installation directory&gt;/clients/DeveloperClient : répertoire d'installation de l'outil Developer tool</li> </ul>
Paramètres supplémentaires	<p>Facultatif. Entrez un autre paramètre de connexion que vous souhaitez utiliser.</p> <p>Utilisez le format suivant :</p> <p>&lt;parameter name&gt;=&lt;value&gt;</p>
Répertoire d'activation temporaire	<p>Chemin d'accès dans le système SAP où le fichier intermédiaire sera créé.</p>

Propriété	Description
Répertoire source	Chemin qui contient le fichier source. Le chemin doit être accessible au service d'intégration de données.
Utiliser FTP	Active l'accès FTP vers SAP.
Utilisateur FTP	Requis lorsque vous utilisez FTP. Nom d'utilisateur pour se connecter au serveur FTP.
Mot de passe FTP	Requis lorsque vous utilisez FTP. Mot de passe pour l'utilisateur FTP.
Hôte FTP	Requis lorsque vous utilisez FTP. Nom d'hôte ou adresse IP du serveur FTP. Vous pouvez éventuellement spécifier un numéro de port compris entre 1 et 65 535. La valeur par défaut pour le protocole FTP est 21. Utilisez l'une des syntaxes suivantes pour spécifier le nom d'hôte : - hostname:port_number - IP address:port_number Lorsque vous spécifiez un numéro de port, activez ce numéro de port pour le FTP sur la machine hôte. Si vous activez le protocole SFTP, spécifiez un nom d'hôte ou un numéro de port pour un serveur SFTP. La valeur par défaut pour le protocole SFTP est 22.
Période de nouvelle tentative	Nombre de secondes pendant lesquelles le service d'intégration de données tente de se reconnecter à l'hôte FTP en cas d'échec de la connexion. Si le service d'intégration de données ne peut pas se reconnecter à l'hôte FTP lors de la période de nouvelle tentative, le mappage ou le flux de travail échoue. La valeur par défaut est 0. Une valeur 0 indique une période de nouvelle tentative infinie.
Utiliser SFTP	Active l'accès SFTP à SAP.
Nom du fichier de clé publique	Requis lorsque vous activez le protocole SFTP et que le serveur SFTP utilise l'authentification de clé publique. Nom et chemin du fichier de clé publique.
Nom du fichier de clé privée	Requis lorsque vous activez le protocole SFTP et que le serveur SFTP utilise l'authentification de clé publique. Nom et chemin du fichier de clé privée.
Mot de passe du fichier de clé privée	Requis lorsque vous activez le protocole SFTP, que le serveur SFTP utilise l'authentification de clé publique et que la clé privée est cryptée. Mot de passe permettant de décrypter le fichier de clé privée.
Plage de ports HTTP	Plage de ports HTTP que le service d'intégration de données doit utiliser pour lire les données depuis le serveur SAP en mode streaming. Entrez les numéros de port minimal et maximal séparés par un trait d'union. Le numéro de port minimal et maximal peut être compris entre 10000 et 65535. Vous pouvez également spécifier la plage de ports en fonction de votre organisation. La valeur par défaut est 10000-65535.

# Propriétés de connexion séquentielle

Utilisez une connexion séquentielle pour accéder aux sources de données séquentielles. Créez une connexion séquentielle dans l'outil Developer tool. Vous pouvez gérer une connexion séquentielle dans l'outil Administrator tool ou Developer tool.

Une source de données séquentielle est une source de données à laquelle PowerExchange peut accéder en utilisant une carte de données définie par une méthode d'accès de SEQ. Le service d'intégration de données se connecte à la source de données par le biais de PowerExchange.

**Remarque:** L'ordre des propriétés de connexion peut varier selon l'outil dans lequel vous les affichez.

Le tableau suivant décrit les propriétés de connexion séquentielle :

Option	Description
Emplacement	Nom de nœud pour l'emplacement de l'écouteur PowerExchange qui se connecte à l'ensemble de données séquentielles. Le nom du nœud est défini dans le premier paramètre de l'instruction NODE dans le fichier de configuration dbmover.cfg de PowerExchange.
Nom d'utilisateur	Un nom d'utilisateur qui dispose de l'autorité pour accéder à l'ensemble de données séquentielles.
Mot de passe	<p>Mot de passe pour le nom d'utilisateur indiqué ou phrase secrète PowerExchange valide. Une phrase secrète de PowerExchange peut comporter de 9 à 128 caractères et contenir les caractères suivants :</p> <ul style="list-style-type: none"><li>- Lettres majuscules et minuscules</li><li>- Numéros de 0 à 9</li><li>- Espaces</li><li>- Les caractères spéciaux suivants : ' - ; # \ , . / ! % &amp; * ( ) _ + { } : @   &lt; &gt; ?</li></ul> <p><b>Remarque:</b> le premier caractère est une apostrophe.</p> <p>Les phrases secrètes ne peuvent pas inclure de guillemets simples ('), de guillemets doubles (") ou de symboles de devise.</p> <p>Pour utiliser les phrases secrètes, vérifiez que le service d'écoute PowerExchange est exécuté avec une valeur supérieure ou égale à (1, N) pour le paramètre de sécurité SECURITY dans le membre DBMOVER. Pour plus d'informations, voir la section du <i>Manuel de référence PowerExchange</i> relative à l'instruction SECURITY.</p> <p>Les caractères admissibles dans la sortie IBM IRRPHREX n'affectent pas les caractères admissibles dans les phrases secrètes de PowerExchange.</p> <p><b>Remarque:</b> Une phrase de passe RACF valide peut contenir jusqu'à 100 caractères. PowerExchange tronque les phrases de passe de plus de 100 caractères lorsqu'elles sont transmises à RACF pour la validation.</p>
Page de code	Requis. Nom de la page de code à utiliser pour lire ou écrire dans l'ensemble de données séquentielles. Généralement, cette valeur est un nom de page de code ISO, comme ISO-8859-6.
Sécurité d'intercommunication activée	Active la sécurité des intercommunications de la connexion.

Option	Description
Type de cryptage	<p>Facultatif. Le type de cryptage utilisé par le service d'intégration de données. Sélectionnez l'une des options suivantes :</p> <ul style="list-style-type: none"> <li>- <b>Aucun</b></li> <li>- <b>AES</b></li> </ul> <p>La valeur par défaut est Aucun.</p> <p><b>Remarque:</b> Informatica vous recommande d'utiliser l'authentification SSL (Secure Sockets Layer) au lieu de configurer les propriétés de connexion <b>Type de chiffrement</b> et <b>Niveau</b>. L'authentification SSL fournit une sécurité plus stricte et est utilisée par plusieurs produits Informatica.</p> <p>Pour plus d'informations sur l'implémentation de l'authentification SSL dans un réseau PowerExchange, consultez le <i>Manuel de référence PowerExchange</i>.</p>
Niveau de [cryptage]	<p>Si vous sélectionnez <b>AES</b> pour <b>Type de chiffrement</b>, sélectionnez l'une des options suivantes pour indiquer le niveau de chiffrement utilisé par le service d'intégration de données :</p> <ul style="list-style-type: none"> <li>- <b>1.</b> Utilisez une clé de chiffrement 128 bits.</li> <li>- <b>2.</b> Utilisez une clé de chiffrement 192 bits.</li> <li>- <b>3.</b> Utilisez une clé de chiffrement 256 bits.</li> </ul> <p>Si vous ne sélectionnez pas <b>AES</b> pour <b>Type de chiffrement</b>, cette option est ignorée. La valeur par défaut est 1.</p>
Taille de transfert	<p>Facultatif. Quantité de données que le système source peut transmettre à l'Écouteur PowerExchange. Définissez la taille de transfert si une application externe, une base de données ou le nœud du service d'intégration de données provoquent un blocage. Utilisez des valeurs faibles pour des performances plus rapides.</p> <p>La valeur minimale et par défaut est 0. La valeur 0 fournit les meilleures performances.</p>
Interpréter comme lignes	<p>Facultatif - sélectionnez cette option pour exprimer la taille de transfert en nombre de lignes. Désélectionnez cette option pour exprimer la taille de transfert en kilooctets. Par défaut, cette option n'est pas sélectionnée et la taille de transfert est exprimée en kilooctets.</p>
Compression	<p>Facultatif. Sélectionnez cette option pour activer la compression des données source. Par la compression des données, vous pouvez réduire la quantité de données que les applications Informatica envoient sur le réseau. Par défaut, cette option n'est pas sélectionnée et la compression est désactivée.</p>
Traitement du déchargement	<p>Facultatif. Détermine s'il y a déchargement du traitement des données en bloc depuis la machine source vers la machine du service d'intégration de données. Sélectionnez l'une des options suivantes :</p> <ul style="list-style-type: none"> <li>- <b>AUTO</b> Le service d'intégration de données détermine si vous souhaitez utiliser le traitement de déchargement.</li> <li>- <b>Oui</b> Utiliser le traitement de déchargement.</li> <li>- <b>Non</b> Ne pas utiliser le traitement de déchargement.</li> </ul> <p>La valeur par défaut est AUTO.</p>
Threads de travail	<p>Facultatif. Nombre de threads que le service d'intégration de données utilise pour traiter les données en bloc lorsque le traitement du déchargement est activé. Pour des performances optimales, cette valeur ne doit pas dépasser le nombre de processeurs disponibles sur la machine du service d'intégration de données. Les valeurs valides vont de 1 à 64. La valeur par défaut est 0, ce qui désactive le multithreading.</p>

Option	Description
Taille de la matrice	Facultatif - le nombre d'enregistrements dans le tableau de stockage pour les threads de travail. Cette option est applicable si vous définissez l'option <b>Threads de travail</b> sur une valeur supérieure à 0. Les valeurs valides sont comprises entre 25 et 5 000. La valeur par défaut est 25.
Mode d'écriture	Facultatif. Mode utilisé par le service d'intégration de données pour envoyer des données à l'écouteur PowerExchange. Configurez l'un des modes d'écriture suivants : <ul style="list-style-type: none"> <li>- <b>CONFIRMWRITEON</b> Envoie des données au service d'écoute PowerExchange et attend une réponse avant d'envoyer d'autres données. Sélectionnez cette option lorsque la récupération sur erreur est une priorité. Cependant, cette option peut dégrader les performances.</li> <li>- <b>CONFIRMWRITEOFF</b> Envoie des données au service d'écoute PowerExchange sans attendre de réponse. Utilisez cette option lorsque vous pouvez recharger la table cible si une erreur se produit.</li> <li>- <b>ASYNCHRONOUSWITHFAULTTOLERANCE</b> Envoie des données au service d'écoute PowerExchange sans attendre de réponse. Cette option active également la détection des erreurs. Cette option combine la vitesse de CONFIRMWRITEOFF et l'intégrité des données de CONFIRMWRITEON.</li> </ul> La valeur par défaut est CONFIRMWRITEON.

## Propriétés de connexion Teradata Parallel Transporter

Utilisez une connexion Teradata PT pour accéder aux tables Teradata. La connexion Teradata PT est une connexion de type base de données. Vous pouvez créer et gérer une connexion Teradata PT dans l'outil Administrator tool ou Developer tool.

**Remarque:** L'ordre des propriétés de connexion peut varier selon l'outil dans lequel vous les affichez.

Le tableau suivant décrit les propriétés de connexion Teradata PT :

Propriété	Description
Nom	Nom de la connexion. Le nom n'est pas sensible à la casse et doit être unique dans le domaine. Le nom ne peut pas dépasser 128 caractères, ni contenir des espaces ni les caractères spéciaux suivants : ~ ` ! \$ % ^ & * ( ) - + = { [ ] }   \ : ; " ' < , > . ? /
ID	Chaîne utilisée par le service d'intégration de données pour identifier la connexion. L'ID n'est pas sensible à la casse. Sa longueur doit être inférieure ou égale à 255 caractères et doit être unique dans le domaine. Vous ne pouvez pas modifier cette propriété après avoir créé la connexion. La valeur par défaut est le nom de connexion.
Description	Description de la connexion. La description ne peut pas dépasser 765 caractères.
Emplacement	Domaine dans lequel vous voulez créer la connexion.
Type	Type de connexion. Sélectionnez Teradata PT.

Propriété	Description
Nom d'utilisateur	Nom d'utilisateur de la base de données Teradata disposant des autorisations de lecture et d'écriture adéquates pour accéder à la base de données.
Mot de passe	Mot de passe du nom d'utilisateur de la base de données Teradata.
Nom du pilote	Nom du pilote JDBC Teradata.
Chaîne de connexion	Chaîne de connexion utilisée pour accéder aux métadonnées depuis la base de données. Utilisez la chaîne de connexion suivante :  <pre>jdbc:teradata://&lt;hostname&gt;/database=&lt;database name&gt;, tmode=ANSI, charset=UTF8</pre>

Le tableau suivant décrit les propriétés d'accès aux données :

Propriété	Description
TDPID	Nom ou adresse IP de l'ordinateur de base de données Teradata.
Nom de la base de données	Nom de la base de données Teradata. Si vous n'entrez pas un nom de base de données, l'API Teradata PT utilise le nom de connexion de la base de données par défaut.
Page de code de données	Page de code associée à la base de données. Lorsque vous exécutez un mappage qui écrit des données dans une cible Teradata, la page de code de la connexion Teradata PT doit être identique à la page de code de la cible Teradata. La valeur par défaut est UTF-8.
Ténacité	Nombre d'heures pendant lesquelles l'API Teradata PT continue les tentatives de connexion lorsque le nombre de tentatives maximal d'opérations est atteint sur la base de données Teradata. Doit être un entier positif non nul. La valeur par défaut est 4.
Nombre maximal de sessions	Nombre maximal de sessions que l'API Teradata PT établit avec la base de données Teradata. Doit être un entier positif non nul. La valeur par défaut est 4.
Nombre minimal de sessions	Le nombre minimal de sessions API Teradata PT requis pour que la tâche API Teradata PT continue. Doit être un entier positif compris entre 1 et la valeur <b>Nombre de sessions maximal</b> . La valeur par défaut est 1.
Veille	Nombre de minutes pendant lesquelles l'API Teradata PT se met en pause avant de tenter de se reconnecter lorsque le nombre maximal d'opérations sont en cours d'exécution sur la base de données Teradata. Doit être un entier positif non nul. La valeur par défaut est 6.
Utiliser les métadonnées de l'URL JDBC pour TDCH	Indique que le connecteur Teradata pour Hadoop (TDCH) doit utiliser l'URL JDBC que vous avez spécifiée dans la chaîne de connexion, dans les propriétés d'accès aux métadonnées. Option sélectionnée par défaut. Désélectionnez cette option si vous souhaitez entrer une autre URL JDBC que TDCH devra utiliser lors de l'exécution du mappage.

Propriété	Description
URL JDBC TDCH	Entrez l'URL JDBC que TDCH devra utiliser lors de l'exécution du mappage Teradata. Utiliser le format suivant : <pre>jdbc:teradata://&lt;hostname&gt;/database=&lt;database name&gt;, tmode=ANSI, charset=UTF8</pre> Ce champ est disponible uniquement si vous désélectionnez l'option <b>Utiliser les métadonnées de l'URL JDBC pour TDCH</b> .
Cryptage des données	Permet un cryptage de sécurité complet des demandes, des réponses et des données SQL sous Windows. La valeur par défaut est Désactivé.
Arguments Sqoop supplémentaires	Cette propriété est applicable si vous utilisez un cluster Hortonworks ou Cloudera, et exécutez un mappage Teradata sur le moteur Blaze via Sqoop. Entrez les arguments que Sqoop doit utiliser pour traiter les données. Par exemple, entrez <code>--method split.by.amp</code> . Séparez les arguments par un espace. Consultez la documentation Hortonworks pour le connecteur Teradata et le connecteur Cloudera optimisé par Teradata pour obtenir la liste des arguments que vous pouvez spécifier. <b>Remarque:</b> Si vous utilisez Hortonworks pour le connecteur Teradata, l'argument <code>--split-by</code> est requis si vous ajoutez plusieurs tables sources dans l'opération de lecture. Si vous utilisez le connecteur Cloudera optimisé par Teradata, l'argument <code>--split-by</code> est requis dans la connexion source si aucune clé principale n'est définie dans la table source.
Type d'authentification	Méthode utilisée pour authentifier l'utilisateur. Sélectionnez l'un des types d'authentification suivants : <ul style="list-style-type: none"> <li>- Native. Authentifie votre nom d'utilisateur et votre mot de passe par rapport à la base de données Teradata spécifiée dans la connexion.</li> <li>- LDAP. Authentifie les informations d'identification de l'utilisateur par rapport au service d'annuaire LDAP externe.</li> </ul> La valeur par défaut est Native.

## Propriétés de connexion Tableau

Utilisez une connexion Tableau pour vous connecter à Tableau. Lorsque vous créez une connexion Tableau, vous entrez des informations pour accéder à Tableau.

Le tableau suivant décrit les propriétés de connexion Tableau :

Propriété	Description
Nom	Nom de la connexion Tableau.
ID	Chaîne utilisée par le service d'intégration de données pour identifier la connexion. L'ID n'est pas sensible à la casse. Il peut contenir jusqu'à 255 caractères et doit être unique dans le domaine. Vous ne pouvez pas modifier cette propriété après avoir créé la connexion. La valeur par défaut est le nom de la connexion.
Description	Description de la connexion. La description ne peut pas dépasser 765 caractères.



Propriété	Description
Emplacement	Domaine Informatica dans lequel vous voulez créer la connexion.
Type	Type de connexion. Sélectionnez Tableau.

Le tableau suivant décrit les propriétés de connexion à Tableau :

Propriété de connexion	Description
Produit Tableau	Nom du produit Tableau auquel vous souhaitez vous connecter. Vous pouvez choisir l'un des produits Tableau suivants pour publier le fichier TDE ou TWBX : - Tableau Desktop. Crée un fichier TDE sur la machine du service d'intégration de données. Vous pouvez ensuite importer manuellement le fichier TDE dans Tableau Desktop. - Tableau Server Publie le fichier TDE ou TWBX généré sur Tableau Server. - Tableau Online. Publie le fichier TDE ou TWBX généré sur Tableau Online.
URL de connexion	URL du produit Tableau Server ou Tableau Online sur lequel vous souhaitez publier le fichier TDE ou TWBX. L'URL a le format suivant : <code>http://&lt;nom d'hôte de Tableau Server ou Tableau Online&gt;:&lt;port&gt;</code>
Nom d'utilisateur	Nom d'utilisateur du compte Tableau Server ou Tableau Online.
Mot de passe	Mot de passe du compte Tableau Server ou Tableau Online.
URL du contenu	Nom du site sur Tableau Server ou Tableau Online où vous souhaitez publier le fichier TDE ou TWBX. Contactez l'administrateur de Tableau pour fournir le nom du site.

## Propriétés de la connexion Twitter

Utilisez une connexion Twitter pour extraire des données du site Web Twitter. La connexion Twitter est une connexion à des médias sociaux. Vous pouvez créer et gérer une connexion Twitter dans l'outil Administrator ou l'outil Developer.

**Remarque:** L'ordre des propriétés de connexion peut varier selon l'outil dans lequel vous les affichez.

Le tableau suivant décrit les propriétés de la connexion Twitter :

Propriété	Description
Nom	Nom de la connexion. Le nom n'est pas sensible à la casse et doit être unique dans le domaine. Le nom ne peut pas dépasser 128 caractères, ni contenir des espaces ni les caractères spéciaux suivants : <code>~ ` ! \$ % ^ &amp; * ( ) - + = { [ ] }   \ : ; " ' &lt; , &gt; . ? /</code>
ID	Chaîne utilisée par le service d'intégration de données pour identifier la connexion. L'ID n'est pas sensible à la casse. Sa longueur doit être inférieure ou égale à 255 caractères et doit être unique dans le domaine. Vous ne pouvez pas modifier cette propriété après avoir créé la connexion. La valeur par défaut est le nom de connexion.

Propriété	Description
Description	La description de la connexion. La description ne peut pas dépasser 765 caractères.
Emplacement	Le domaine dans lequel vous voulez créer la connexion.
Type	Le type de connexion. Sélectionnez Twitter.
Avez-vous des détails OAuth ?	Indique si vous voulez configurer OAuth. Sélectionnez l'une des valeurs suivantes : - Oui. Indique que vous disposez du jeton et du secret d'accès. - Non. Lance l'utilitaire OAuth.
Clé du consommateur	La clé du consommateur que vous obtenez lorsque vous créez l'application dans Twitter. Twitter utilise cette clé pour identifier l'application.
Secret du consommateur	Le secret du consommateur que vous obtenez lorsque vous créez l'application Twitter. Twitter utilise le secret pour établir la propriété de la clé du consommateur.
Jeton d'accès	Jeton d'accès que l'utilitaire OAuth renvoie. Twitter utilise ce jeton au lieu des justificatifs d'identité de l'utilisateur pour accéder aux ressources protégées.
Secret d'accès	Le secret d'accès que l'utilitaire OAuth renvoie. Le secret établit la propriété du jeton.

## Propriétés de la connexion Twitter Streaming

Utilisez une connexion Twitter Streaming pour accéder aux données quasiment en temps réel depuis le site Web Twitter. La connexion Twitter Streaming est une connexion à l'API en continu de la société de médias sociaux. Vous pouvez créer et gérer une connexion Twitter Streaming dans l'outil Administrator ou l'outil Developer.

**Remarque:** L'ordre des propriétés de connexion peut varier selon l'outil dans lequel vous les affichez.

Le tableau suivant décrit les propriétés générales d'une connexion Twitter Streaming :

Propriété	Description
Nom	Nom de la connexion. Le nom n'est pas sensible à la casse et doit être unique dans le domaine. Le nom ne peut pas dépasser 128 caractères, ni contenir des espaces ni les caractères spéciaux suivants : ~ ` ! \$ % ^ & * ( ) - + = { [ ]   \ : ; " ' < , > . ? /
ID	Chaîne utilisée par le service d'intégration de données pour identifier la connexion. L'ID n'est pas sensible à la casse. Sa longueur doit être inférieure ou égale à 255 caractères et doit être unique dans le domaine. Vous ne pouvez pas modifier cette propriété après avoir créé la connexion. La valeur par défaut est le nom de connexion.
Description	La description de la connexion. La description ne peut pas dépasser 765 caractères.
Emplacement	Le domaine dans lequel vous voulez créer la connexion.
Type	Le type de connexion. Sélectionnez Twitter en streaming.

Le tableau suivant décrit les propriétés de l'authentification de type tuyau et OAuth :

Propriété	Description
Type de tuyau	Méthodes de l'API en continu. Vous pouvez spécifier l'une des méthodes suivantes : <ul style="list-style-type: none"> <li>- Filtre. La méthode <code>statuses/filter</code> de Twitter renvoie les statuts publics qui correspondent aux critères de recherche.</li> <li>- Échantillon. La méthode <code>statuses/sample</code> de Twitter renvoie un échantillon aléatoire de tous les statuts publics.</li> </ul>
Clé du consommateur	La clé du consommateur que vous obtenez lorsque vous créez l'application dans Twitter. Twitter utilise cette clé pour identifier l'application.
Secret du consommateur	Le secret du consommateur que vous obtenez lorsque vous créez l'application Twitter. Twitter utilise le secret pour établir la propriété de la clé du consommateur.
Avez-vous des détails OAuth ?	Indique si vous voulez configurer OAuth. Sélectionnez l'une des valeurs suivantes : <ul style="list-style-type: none"> <li>- Oui. Indique que vous disposez du jeton et du secret d'accès.</li> <li>- Non. Lance l'utilitaire OAuth.</li> </ul>
Jeton d'accès	Jeton d'accès que l'utilitaire OAuth renvoie. Twitter utilise ce jeton au lieu des justificatifs d'identité de l'utilisateur pour accéder aux ressources protégées.
Secret d'accès	Le secret d'accès que l'utilitaire OAuth renvoie. Le secret établit la propriété du jeton.

## Propriétés de connexion VSAM

Utilisez une connexion VSAM pour accéder aux tables de données VSAM. La connexion VSAM est un type de connexion de fichier plat. Vous créez une connexion VSAM dans l'outil Developer. Vous pouvez gérer une connexion VSAM dans l'outil Administrator ou l'outil Developer.

**Remarque:** L'ordre des propriétés de connexion peut varier selon l'outil dans lequel vous les affichez.

Le tableau suivant décrit les propriétés de connexion VSAM :

Option	Description
Emplacement	Nom de nœud pour l'emplacement de l'écouteur PowerExchange qui se connecte à l'ensemble de données VSAM. Le nom du nœud est défini dans le premier paramètre de l'instruction NODE dans le fichier de configuration <code>dbmover.cfg</code> de PowerExchange.
Nom d'utilisateur	Un nom d'utilisateur qui dispose de l'autorité pour se connecter à l'ensemble de données VSAM.

Option	Description
Mot de passe	<p>Mot de passe de l'utilisateur indiqué ou phrase secrète PowerExchange valide.</p> <p>Une phrase secrète PowerExchange peut comporter de 9 à 128 caractères et contenir les caractères suivants :</p> <ul style="list-style-type: none"> <li>- Lettres majuscules et minuscules</li> <li>- Numéros de 0 à 9</li> <li>- Espaces</li> <li>- Les caractères spéciaux suivants : ' - ; # \ , . / ! % &amp; * ( ) _ + { } : @   &lt; &gt; ?</li> </ul> <p><b>Remarque:</b> le premier caractère est une apostrophe.</p> <p>Les phrases secrètes ne peuvent pas inclure de guillemets simples ('), de guillemets doubles (") ou de symboles de devise.</p> <p>Pour utiliser les phrases secrètes, vérifiez que le service d'écoute PowerExchange est exécuté avec une valeur supérieure ou égale à (1, N) pour le paramètre de sécurité SECURITY dans le membre DBMOVER. Pour plus d'informations, voir la section du <i>Manuel de référence PowerExchange</i> relative à l'instruction SECURITY.</p> <p>Les caractères admissibles dans la sortie IBM IRRPHREX n'affectent pas les caractères admissibles dans les phrases secrètes de PowerExchange.</p> <p><b>Remarque:</b> Une phrase de passe RACF valide peut contenir jusqu'à 100 caractères. PowerExchange tronque les phrases de passe de plus de 100 caractères lorsqu'elles sont transmises à RACF pour la validation.</p>
Page de code	Requis. Nom de la page de code à utiliser pour lire ou écrire dans l'ensemble de données VSAM. Généralement, cette valeur est un nom de page de code ISO, comme ISO-8859-6.
Sécurité d'intercommunication activée	Active la sécurité des intercommunications de la connexion.
Type de cryptage	<p>Facultatif. Le type de cryptage utilisé par le service d'intégration de données. Sélectionnez l'une des options suivantes :</p> <ul style="list-style-type: none"> <li>- <b>Aucun</b></li> <li>- <b>AES</b></li> </ul> <p>La valeur par défaut est Aucun.</p> <p><b>Remarque:</b> Informatica vous recommande d'utiliser l'authentification SSL (Secure Sockets Layer) au lieu de configurer les propriétés de connexion <b>Type de chiffrement</b> et <b>Niveau</b>. L'authentification SSL fournit une sécurité plus stricte et est utilisée par plusieurs produits Informatica.</p> <p>Pour plus d'informations sur l'implémentation de l'authentification SSL dans un réseau PowerExchange, consultez le <i>Manuel de référence PowerExchange</i>.</p>
Niveau de [cryptage]	<p>Si vous sélectionnez <b>AES</b> pour <b>Type de chiffrement</b>, sélectionnez l'une des options suivantes pour indiquer le niveau de chiffrement utilisé par le service d'intégration de données :</p> <ul style="list-style-type: none"> <li>- <b>1.</b> Utilisez une clé de chiffrement 128 bits.</li> <li>- <b>2.</b> Utilisez une clé de chiffrement 192 bits.</li> <li>- <b>3.</b> Utilisez une clé de chiffrement 256 bits.</li> </ul> <p>Si vous ne sélectionnez pas <b>AES</b> pour <b>Type de chiffrement</b>, cette option est ignorée.</p> <p>La valeur par défaut est 1.</p>
Taille de transfert	<p>Facultatif. Quantité de données que le système source peut transmettre à l'Écouteur PowerExchange. Définissez la taille de transfert si une application externe, une base de données ou le nœud du service d'intégration de données provoquent un blocage. Utilisez des valeurs faibles pour des performances plus rapides.</p> <p>La valeur minimale et par défaut est 0. La valeur 0 fournit les meilleures performances.</p>

Option	Description
Interpréter comme lignes	Facultatif. Sélectionnez cette option pour exprimer la taille de transfert en nombre de lignes. Désélectionnez cette option pour exprimer la taille de transfert en kilooctets. Par défaut, cette option n'est pas sélectionnée et la taille de transfert est exprimée en kilooctets.
Compression	Facultatif. Sélectionnez cette option pour activer la compression des données source. Par la compression des données, vous pouvez réduire la quantité de données que les applications Informatica envoient sur le réseau. Par défaut, cette option n'est pas sélectionnée et la compression est désactivée.
Traitement du déchargement	Facultatif. Détermine s'il y a déchargement du traitement des données en bloc depuis la machine source vers la machine du service d'intégration de données. Sélectionnez l'une des options suivantes : <ul style="list-style-type: none"> <li>- <b>AUTO</b> Le service d'intégration de données détermine si vous souhaitez utiliser le traitement de déchargement.</li> <li>- <b>Oui</b> Utiliser le traitement de déchargement.</li> <li>- <b>Non</b> Ne pas utiliser le traitement de déchargement.</li> </ul> La valeur par défaut est AUTO.
Threads de travail	Facultatif. Nombre de threads que le service d'intégration de données utilise pour traiter les données en bloc lorsque le traitement du déchargement est activé. Pour des performances optimales, cette valeur ne doit pas dépasser le nombre de processeurs disponibles sur la machine du service d'intégration de données. Les valeurs valides vont de 1 à 64. La valeur par défaut est 0, ce qui désactive le multithreading.
Taille de la matrice	Facultatif. Nombre d'enregistrements dans la matrice de stockage pour les threads de travail. Cette option est applicable lorsque vous définissez l'option <b>Threads de travail</b> sur une valeur supérieure à 0. Les valeurs valides sont comprises entre 25 et 5 000. La valeur par défaut est 25.
Mode d'écriture	Facultatif. Mode utilisé par le service d'intégration de données pour envoyer des données à l'Écouteur PowerExchange. Configurez l'un des modes d'écriture suivants : <ul style="list-style-type: none"> <li>- <b>CONFIRMWRITEON</b> Envoie des données à l'Écouteur PowerExchange et attend une réponse avant d'envoyer d'autres données. Sélectionnez cette option lorsque la récupération sur erreur est une priorité. Cependant, cette option peut dégrader les performances.</li> <li>- <b>CONFIRMWRITEOFF</b> Envoie des données à l'Écouteur PowerExchange sans attendre de réponse. Utilisez cette option lorsque vous pouvez recharger la table cible si une erreur se produit.</li> <li>- <b>ASYNCHRONOUSWITHFAULTTOLERANCE</b> Envoie des données à l'Écouteur PowerExchange sans attendre de réponse. Cette option active également la détection des erreurs. Cette option combine la vitesse de CONFIRMWRITEOFF et l'intégrité des données de CONFIRMWRITEON.</li> </ul> La valeur par défaut est CONFIRMWRITEON.

# Propriétés de la connexion Web Content-Kapow Katalyst

Utilisez une connexion Web Content-Kapow Katalyst pour accéder aux robots dans Kapow Katalyst. Ceci est une connexion de type média social. Vous pouvez créer et gérer une connexion Web Content-Kapow Katalyst dans l'outil Administrator ou l'outil Developer.

**Remarque:** L'ordre des propriétés de connexion peut varier selon l'outil dans lequel vous les affichez.

Le tableau suivant décrit les propriétés de la connexion Web Content-Kapow Katalyst :

Propriété	Description
Nom	Nom de la connexion. Le nom n'est pas sensible à la casse et doit être unique dans le domaine. Le nom ne peut pas dépasser 128 caractères, ni contenir des espaces ni les caractères spéciaux suivants : ~ ` ! \$ % ^ & * ( ) - + = { [ ] }   \ : ; " ' < , > . ? /
ID	Chaîne utilisée par le service d'intégration de données pour identifier la connexion. L'ID n'est pas sensible à la casse. Sa longueur doit être inférieure ou égale à 255 caractères et doit être unique dans le domaine. Vous ne pouvez pas modifier cette propriété après avoir créé la connexion. La valeur par défaut est le nom de connexion.
Description	La description de la connexion. La description ne peut pas dépasser 765 caractères.
Emplacement	Le domaine Informatica dans lequel vous souhaitez créer la connexion.
Type	Le type de connexion. Sélectionnez le contenu Web de Kapow Katalyst.
URL de la console de gestion	URL de la console de gestion où le robot est chargé. L'URL doit commencer par http ou https. Par exemple : http://localhost:50080.
Port du service RQL	Le numéro de port où le service de socket guette le service RQL. Entrez une valeur entre 1 et 65 535. La valeur par défaut est 50 000.
Nom d'utilisateur	Nom d'utilisateur requis pour accéder à la console de gestion locale.
Mot de passe	Mot de passe pour accéder à la console de gestion locale.

# Propriétés de la connexion des services Web

Utilisez une connexion de services Web pour connecter une transformation Consommateur service Web à un service Web.

Le tableau suivant décrit les propriétés de la connexion des services Web :

Propriété	Description
Nom d'utilisateur	<p>Nom d'utilisateur pour se connecter au service Web. Entrez un nom d'utilisateur si vous activez l'authentification HTTP ou WS-Security.</p> <p>Si la transformation Consommateur de service Web comprend des ports WS-Security, la transformation reçoit un nom d'utilisateur dynamique à travers un port d'entrée. Le service d'intégration de données remplace le nom d'utilisateur défini dans la connexion.</p>
Mot de passe	<p>Mot de passe pour le nom d'utilisateur. Entrez un mot de passe si vous activez l'authentification HTTP ou WS-Security.</p> <p>Si la transformation Consommateur de service Web comprend des ports WS-Security, la transformation reçoit un mot de passe dynamique à travers un port d'entrée. Le service d'intégration de données remplace le mot de passe défini dans la connexion.</p>
URL du point de terminaison	<p>URL du service Web auquel vous voulez accéder. Le service d'intégration de données remplace l'URL définie dans le fichier WSDL.</p> <p>Si la transformation Consommateur de service Web comprend un port URL de point de terminaison, la transformation reçoit dynamiquement l'URL à travers un port d'entrée. Le service d'intégration de données remplace l'URL définie dans la connexion.</p>
Délai d'expiration	<p>Nombre de secondes durant lesquelles le service d'intégration de données attend une réponse du fournisseur de services Web avant de fermer la connexion. Spécifiez une valeur de temporisation comprise entre 1 et 10 000 secondes.</p>
Type d'authentification HTTP	<p>Type d'authentification utilisateur sur HTTP. Sélectionnez l'une des valeurs suivantes :</p> <ul style="list-style-type: none"><li>- Aucun. Aucune authentification.</li><li>- Automatique. Le service d'intégration de données choisit le type d'authentification du fournisseur de services Web.</li><li>- De base. Exige que vous indiquiez un nom d'utilisateur et un mot de passe pour le domaine du fournisseur de services Web. Le service d'intégration de données envoie le nom d'utilisateur et le mot de passe au fournisseur de services Web pour l'authentification.</li><li>- Synthèse. Exige que vous indiquiez un nom d'utilisateur et un mot de passe pour le domaine du fournisseur de services Web. Le service d'intégration de données génère une synthèse de message chiffré à partir du nom d'utilisateur et du mot de passe et l'envoie au fournisseur de services Web. Le fournisseur génère une valeur temporaire pour le nom d'utilisateur et le mot de passe et le stocke dans Active Directory du contrôleur de domaine. Il compare la valeur avec la synthèse du message. Si elles correspondent, le fournisseur de services Web vous authentifie.</li><li>- NTLM. Exige que vous indiquiez un nom de domaine, un nom de serveur ou un nom d'utilisateur et mot de passe par défaut. Le fournisseur de services Web vous authentifie en fonction du domaine auquel vous êtes connecté. Il obtient le nom d'utilisateur et mot de passe par le contrôleur de domaine Windows et les compare avec ceux que vous indiquez. Si elles correspondent, le fournisseur de services Web vous authentifie. L'authentification NTLM ne stocke pas les mots de passe chiffrés dans Active Directory du contrôleur de domaine.</li></ul>

Propriété	Description
Type de sécurité WS	Type de sécurité WS-Security à utiliser. Sélectionnez l'une des valeurs suivantes : <ul style="list-style-type: none"> <li>- Aucun. Le service d'intégration de données n'ajoute pas d'en-tête de sécurité de services Web à la requête SOAP générée.</li> <li>- PasswordText. Le service d'intégration de données ajoute un en-tête de sécurité de services Web à la requête SOAP générée. Le mot de passe est stocké en texte clair.</li> <li>- PasswordDigest. Le service d'intégration de données ajoute un en-tête de sécurité de services Web à la requête SOAP générée. Le mot de passe est stocké sous une forme condensée qui fournit une protection efficace contre de nouvelles attaques sur le réseau. Le service d'intégration de données combine le mot de passe avec une valeur unique et un horodatage. Le service d'intégration de données applique un hachage SHA au mot de passe, le code à l'aide de l'encodage base 64, et utilise le mot de passe codé dans l'en-tête SOAP.</li> </ul>
Fichier de certificats approuvés	Fichier contenant l'ensemble des certificats approuvés que le service d'intégration de données utilise lors de l'authentification du certificat SSL du service Web. Entrez le nom de fichier et le chemin d'accès au répertoire complet.  La valeur par défaut est <code>&lt;Informatica installation directory&gt;/services/shared/bin/ca-bundle.crt</code> .
Nom du fichier de certificat client	Certificat client qu'un service Web utilise lors de l'authentification d'un client. Spécifiez le fichier de certificat client si le service Web doit authentifier le service d'intégration de données.
Mot de passe du certificat client	Mot de passe du certificat client. Spécifiez le mot de passe du certificat client si le service Web doit authentifier le service d'intégration de données.
Type de certificat client	Format du fichier de certificat client. Sélectionnez l'une des valeurs suivantes : <ul style="list-style-type: none"> <li>- PEM. Fichiers avec l'extension .pem.</li> <li>- DER. Fichiers avec l'extension .cer ou .der.</li> </ul> Spécifiez le type de certificat client si le service Web doit authentifier le service d'intégration de données.
Nom du fichier de clé privée	Fichier de clé privée pour le certificat client. Spécifiez le fichier de clé privée si le service Web doit authentifier le service d'intégration de données.
Mot de passe de la clé privée	Mot de passe de la clé privée du certificat client. Spécifiez le mot de passe de la clé privée si le service Web doit authentifier le service d'intégration de données.
Type de clé privée	Type de la clé privée. PEM est le type pris en charge.

## Propriétés d'identificateur dans les connexions à la base de données

Lorsque vous créez la plupart des connexions à la base de données relationnelle, vous devez configurer les propriétés d'identificateur de la base de données. Ces propriétés déterminent si le service d'intégration de données place les identificateurs entre des caractères de délimitation lorsqu'il génère des requêtes SQL pour accéder à la base de données.

Un identificateur de base de données est un nom d'objet de base de données. Les tables, les vues, les colonnes, les index, les déclencheurs, les procédures, les contraintes et les règles peuvent avoir des identificateurs. L'identificateur vous permet de faire référence à l'objet dans les requêtes SQL. Une base de



données peut posséder des identificateurs classiques ou délimités qui doivent être entourés de caractères de délimitation.

## Identificateurs classiques

Les identificateurs classiques respectent les règles de format applicables aux identificateurs. Ils peuvent être utilisés dans les requêtes SQL sans caractères de délimitation.

Par exemple, l'instruction SQL suivante utilise les identificateurs classiques *MYTABLE* et *MYCOLUMN* :

```
SELECT * FROM MYTABLE
WHERE MYCOLUMN = 10
```

## Identificateurs délimités

Les identificateurs délimités doivent être placés entre des caractères de délimitation, car ils ne respectent pas les règles en matière de format applicables aux identificateurs.

Les bases de données peuvent utiliser les types d'identificateurs délimités suivants :

### Identificateurs utilisant des mots-clés réservés

Si un identificateur utilise un mot clé réservé, vous devez le placer entre des caractères de délimitation dans une requête SQL. Par exemple, l'instruction SQL suivante permet d'accéder à une table nommée *ORDER* :

```
SELECT * FROM "ORDER"
WHERE MYCOLUMN = 10
```

### Identificateurs utilisant des caractères spéciaux

Si un identificateur utilise des caractères spéciaux, vous devez le placer entre des caractères de délimitation dans une requête SQL. Par exemple, l'instruction SQL suivante permet d'accéder à une table nommée *MYTABLE\$@* :

```
SELECT * FROM "MYTABLE$@"
WHERE MYCOLUMN = 10
```

### Identificateurs sensibles à la casse

Par défaut, les identificateurs ne sont pas sensibles à la casse dans les bases de données IBM DB2, Microsoft SQL Server et Oracle. Les noms d'objet de base de données sont stockés en majuscules, mais les requêtes SQL peuvent utiliser n'importe quelle casse pour y faire référence. Par exemple, les instructions SQL suivantes permettent d'accéder à la table nommée *MYTABLE* :

```
SELECT * FROM mytable
SELECT * FROM MyTable
SELECT * FROM MYTABLE
```

Pour utiliser des identificateurs sensibles à la casse, vous devez les placer entre des caractères de délimitation dans une requête SQL. Par exemple, l'instruction SQL suivante permet d'accéder à une table nommée *MyTable* :

```
SELECT * FROM "MyTable"
WHERE MYCOLUMN = 10
```

## Propriétés de l'identificateur

Lorsque vous créez la plupart des connexions à la base de données, vous devez configurer les propriétés d'identificateur de la base de données. Les propriétés configurées varient selon que la base de données

utilise ou non des identificateurs classiques, des identificateurs présentant des mots-clés ou des caractères spéciaux ou des identificateurs sensibles à la casse.

Configurez les propriétés d'identificateur suivantes dans une connexion à la base de données :

#### **Caractère identificateur SQL**

Type de caractère que la base de données utilise pour entourer des identificateurs délimités dans les requêtes SQL. Les caractères disponibles dépendent du type de la base de données.

Sélectionnez (Aucun) si la base de données utilise des identificateurs classiques. Lorsque le service d'intégration de données génère des requêtes SQL, il ne place pas de caractères de délimitation autour des identificateurs.

Sélectionnez un caractère si la base de données utilise des identificateurs délimités. Lorsque le service d'intégration de données génère des requêtes SQL, le service entoure les identificateurs délimités de ce caractère.

#### **Prise en charge des identificateurs à casse mixte**

Activez cette option si la base de données utilise des identificateurs sensibles à la casse. Lorsqu'il est activé, le service d'intégration de données entoure tous les identificateurs du caractère sélectionné pour la propriété **Caractère identificateur SQL**.

Dans les outils clients Informatica, vous devez indiquer les identificateurs dans la casse appropriée. Par exemple, lorsque vous créez la connexion de base de données, vous devez entrer le nom d'utilisateur de la base de données dans la casse appropriée.

Lorsque la propriété **Caractère identificateur SQL** est définie sur Aucun, la propriété **Prise en charge des identificateurs à casse mixte** est désactivée.

### **Exemple : la base de données utilise des identificateurs classiques**

Dans cet exemple, la base de données utilise des identificateurs classiques. Aucun identificateur ne contient de mot clé réservé ou de caractère spécial. La base de données utilise des identificateurs qui ne sont pas sensibles à la casse.

Dans la connexion à la base de données, définissez la propriété **Caractère identificateur SQL** sur (Aucun). Lorsque la propriété **Caractère identificateur SQL** est définie sur Aucun, la propriété **Prise en charge des identificateurs à casse mixte** est désactivée.

Lorsque le service d'intégration de données génère des requêtes SQL, il ne place pas de caractères de délimitation autour des identificateurs.

### **Exemple : la base de données utilise des mots-clés ou des caractères spéciaux dans les identificateurs**

Dans cet exemple, la base de données utilise des mots-clés ou des caractères spéciaux dans certains identificateurs. La base de données utilise des identificateurs qui ne sont pas sensibles à la casse.

Dans la connexion à la base de données, configurez les propriétés de l'identificateur comme suit :

1. Définissez la propriété **Caractère identificateur SQL** sur le caractère que la base de données utilise pour les identificateurs délimités.  
Dans cet exemple, la propriété est définie sur `'''` (guillemets).
2. Effacez la propriété **Prise en charge des identificateurs à casse mixte**.

Lorsque le service d'intégration de données génère des requêtes SQL, il place le caractère sélectionné autour des identificateurs qui utilisent un mot clé réservé ou un caractère spécial. Par exemple, le service d'intégration de données génère la requête suivante :

```
SELECT * FROM "MYTABLE$" /* identifieur with special characters enclosed within
delimited
character */
WHERE MYCOLUMN = 10 /* regular identifieur not enclosed within delimited character */
```

## Exemple : la base de données utilise des identificateurs sensibles à la casse

Dans cet exemple, la base de données utilise des identificateurs sensibles à la casse. Elle peut utiliser ou non des mots-clés ou des caractères spéciaux dans certains identificateurs.

Dans la connexion à la base de données, configurez les propriétés de l'identificateur comme suit :

1. Définissez la propriété **Caractère identificateur SQL** sur le caractère que la base de données utilise pour les identificateurs délimités.

Dans cet exemple, la propriété est définie sur `"` (guillemets).

2. Sélectionnez la propriété **Prise en charge des identificateurs à casse mixte**.

Lorsque le service d'intégration de données génère des requêtes SQL, il place le caractère sélectionné autour de tous les identificateurs. Par exemple, le service d'intégration de données génère la requête suivante :

```
SELECT * FROM "MyTable" /* case-sensitive identifieur enclosed within delimited
character */
WHERE "MYCOLUMN" = 10 /* regular identifieur enclosed within delimited character */
```

# CHAPITRE 10

## Planifications

Ce chapitre comprend les rubriques suivantes :

- [Présentation des planifications, 204](#)
- [Créer et modifier des planifications, 204](#)
- [Suspension et reprise d'une planification, 207](#)
- [Suppression des tâches depuis une planification, 208](#)
- [Suppression d'une planification, 208](#)

### Présentation des planifications

Vous pouvez créer une planification pour indiquer la date et l'heure d'exécution des mappages et des flux de travail déployés. Vous pouvez également planifier la date et l'heure d'exécution des profils et des fiches d'évaluation.

Lorsque vous créez une planification, vous configurez le moment de son exécution. Vous pouvez ajouter des tâches à la planification lors de sa création ou vous pouvez enregistrer la planification et y ajouter des tâches ultérieurement.

Vous pouvez définir une planification pour automatiser des tâches de routine ou pour gérer l'utilisation des ressources dans le domaine. Par exemple, vous pouvez planifier l'exécution des mappages volumineux à des moments différents pour éviter de surcharger les nœuds. Vous pouvez également mettre la planification en pause pour empêcher l'exécution des tâches lors des vacances ou de la maintenance du domaine.

### Créer et modifier des planifications

Avant de planifier une tâche, créez une planification qui définit le moment où la tâche s'exécute. Les tâches peuvent s'exécuter une fois ou à un intervalle défini. Vous pouvez planifier les tâches lorsque vous créez la planification ou ajouter des tâches à la planification ultérieurement.

Vous pouvez sélectionner un fuseau horaire lorsque vous configurez la date et heure d'exécution de la planification. Par défaut, lorsque vous entrez l'heure de démarrage d'une planification, le fuseau horaire correspond à celui de la machine du client. Si le service d'intégration de données s'exécute sur une machine dans un fuseau horaire différent du client, assurez-vous que la tâche est exécutée à un moment approprié pour ce fuseau horaire. Vous pouvez choisir le fuseau horaire lorsque vous définissez la planification.

Vous pouvez planifier l'exécution de mappages déployés et de flux de travail incluant les mappages et les flux de travail pour les profils et les fiches d'évaluation. Vous pouvez éventuellement configurer un fichier ou un ensemble de paramètres pour la tâche. Configurez un fichier ou un ensemble de paramètres lorsque vous voulez exécuter le mappage déployé ou le flux de travail avec différents paramètres. Si le service de planificateur s'exécute sur plusieurs nœuds, vous devez stocker le fichier de paramètres dans un répertoire auquel tous les nœuds peuvent accéder. Configurez le répertoire dans les propriétés de stockage du service de planificateur.

Vous pouvez éventuellement configurer la propriété **Exécuter en tant qu'utilisateur** de la tâche. Vous pouvez configurer la propriété si vous devez planifier un objet pour lequel vous n'avez pas d'autorisation. Lorsque vous configurez la propriété **Exécuter en tant qu'utilisateur**, vous exécutez la tâche en tant qu'utilisateur du domaine qui dispose d'une autorisation sur l'objet.

Après avoir créé une planification, vous pouvez la modifier. Lorsque vous modifiez une planification, vous pouvez modifier les options de récurrence, planifier les tâches ou modifier les paramètres de tâche.

## Création d'une planification

Créez une planification pour exécuter des mappages déployés, des flux de travail déployés, des profils ou des fiches d'évaluation à une heure spécifique.

1. Dans l'outil Administrator tool, cliquez sur l'onglet **Gérer**.
2. Cliquez sur la vue **Planifications**.
3. Cliquez sur **Actions > Créer une planification**.  
La boîte de dialogue **Propriétés** s'affiche.
4. Entrez un nom et une description facultative pour la planification.
5. Dans la section **Récurrence**, choisissez Exécuter une fois pour exécuter la planification une seule fois ou choisissez Planification récurrente pour exécuter la planification selon un intervalle.
6. Si vous créez une planification récurrente, indiquez si vous souhaitez exécuter la tâche selon un intervalle Quotidien, Hebdomadaire ou Mensuel.

Le tableau suivant décrit les options de récurrence que vous pouvez configurer :

Option	Description
Quotidien- Exécuter tous les	Exécuter la tâche tous les n jours
Quotidien - Exécuter après chaque	Exécuter la tâche toutes les n minutes ou heures
Hebdomadaire	Exécuter la tâche un ou plusieurs jours de la semaine
Mensuel - Exécuter tous les n jours	Exécuter la tâche un certain jour du mois
Mensuel - Exécuter tous les	Exécuter la tâche un jour, même n semaine du mois
Mensuel - Exécuter le dernier jour de chaque mois	Exécuter la tâche le dernier jour du mois

7. Dans la section **Démarrer**, configurez une date et une heure de début de la planification.
8. Sélectionnez le fuseau horaire pour la planification dans la liste.  
Le fuseau horaire par défaut est le fuseau horaire de la machine du client.
9. Si vous créez un planification récurrente, vous pouvez éventuellement configurer une date et une heure de fin.

Vous pouvez arrêter la récurrence à une date spécifique ou après n exécutions.  
L'image suivante présente l'assistant de planification :

Properties - Step 1 of 3

General

Name \*

Description

Recurrence

Run once

Recurring Schedule

Daily

Weekly

Monthly

Run every  days

Run after every

Start

Time Zone

Start Date

Start Time  HH:MM

End

No End Date

End Date

End Time  HH:MM

End After  : Runs

10. Cliquez sur **Suivant**.  
La boîte de dialogue **Applications** s'affiche.
11. Développez un service d'intégration de données et sélectionnez les tâches à exécuter selon la planification.
12. Vous pouvez éventuellement charger un fichier de paramètres afin de définir les paramètres de mappage ou de flux de travail.
  - a. Sélectionnez un mappage ou un flux de travail.  
La section **Propriétés de l'application** s'affiche.
  - b. Cliquez sur **Charger**.  
La boîte de dialogue **Charger un fichier de paramètres** s'affiche.
  - c. Cliquez sur **Choisir des fichiers**.
  - d. Trouvez un fichier, puis cliquez sur **Ouvrir**.
  - e. Cliquez sur **OK**.
13. Vous pouvez éventuellement sélectionner un ensemble de paramètres.

14. Vous pouvez éventuellement configurer la propriété **Exécuter en tant qu'utilisateur** pour exécuter la tâche en tant qu'un autre utilisateur.
  - a. Cliquez sur **Changer**.

La boîte de dialogue **Exécuter en tant que** s'affiche.
  - b. Développez la liste d'utilisateurs.
  - c. Sélectionnez un utilisateur.
  - d. Entrez le mot de passe de l'utilisateur.
  - e. Cliquez sur **OK**.
15. Cliquez sur **Suivant**.

La fenêtre **Vérifier** s'affiche et indique les propriétés de la planification.
16. Cliquez sur **Terminer** pour créer la planification.

La planification s'affiche dans la liste des planifications du navigateur.

## Modification d'une planification

Vous pouvez modifier une planification dans l'outil Administrator tool. Vous pouvez modifier une planification afin de changer les options de récurrence, de planifier les tâches ou d'exécuter des tâches avec différents paramètres.

1. Dans l'outil Administrator tool, cliquez sur l'onglet **Gérer**.
2. Cliquez sur la vue **Planifications**.

Le navigateur de domaine répertorie les planifications du domaine.
3. Dans le navigateur de domaine, sélectionnez une planification.

Le panneau de contenu affiche les propriétés de la planification.
4. Pour modifier la planification, cliquez sur **Actions > Modifier la planification**.

## Suspension et reprise d'une planification

Vous pouvez suspendre et reprendre une planification depuis l'outil Administrator tool. Par exemple, vous voulez suspendre une planification lorsque vous effectuez la maintenance du service de planification.

Lorsque vous suspendez une planification, les tâches qui s'exécutent sur la planification s'arrêtent jusqu'à ce que vous repreniez la planification.

1. Dans l'outil Administrator tool, cliquez sur l'onglet **Gérer**.
2. Cliquez sur la vue **Planifications**.

La vue **Toutes les planifications** répertorie les planifications du domaine.
3. Sélectionnez une planification. Utilisez les touches **Ctrl** et **Maj.** pour sélectionner plusieurs planifications.
4. Pour suspendre la planification, cliquez sur **Pause**.

Le message **Confirmation de la pause** s'affiche.
5. Cliquez sur **OK**.

Le message **Modification du statut de planification** s'affiche.

6. Cliquez sur **OK**.  
Le statut de la planification change en Suspendu.
7. Pour reprendre une planification, sélectionnez-la, puis cliquez sur **Reprendre**.  
Le message **Confirmation de la reprise** s'affiche.
8. Cliquez sur **OK**.  
Le message **Modification du statut de planification** s'affiche.
9. Cliquez sur **OK**.  
Le statut de la planification change en Planifié.

## Suppression des tâches depuis une planification

Vous pouvez supprimer une tâche de mappage déployé, de profil, de fiche d'évaluation ou de flux de travail d'une planification.

1. Dans l'outil Administrator tool, cliquez sur l'onglet **Gérer**.
2. Cliquez sur la vue **Planifications**.
3. Cliquez sur la vue **Tâches planifiées**.  
Une liste des tâches planifiées s'affiche dans le panneau de contenu.
4. Sélectionnez la tâche que vous désirez supprimer d'un calendrier.
5. Cliquez sur **Actions** > **Supprimer l'association de planification**.  
Le message **Confirmation de la suppression de tâche** s'affiche.
6. Cliquez sur **OK**.  
La tâche est supprimée de la planification et de la vue **Tâches planifiées**

## Suppression d'une planification

Vous pouvez supprimer une planification dans l'outil Administrator tool.

Lorsque vous supprimez une planification, les tâches qui sont en cours d'exécution se terminent et toutes les exécutions futures sont annulées. Si vous ne voulez pas arrêter l'exécution des tâches, ajoutez-les à une autre planification avant de supprimer la planification.

1. Dans l'outil Administrator tool, cliquez sur l'onglet **Gérer**.
2. Cliquez sur la vue **Planifications**.  
La vue **Toutes les planifications** répertorie toutes les planifications du domaine.
3. Dans la vue **Toutes les planifications**, sélectionnez une planification. Utilisez les touches **Ctrl** et **Maj**. pour sélectionner plusieurs planifications.
4. Cliquez sur **Actions** > **Supprimer la planification**.  
La boîte de dialogue **Confirmation de la suppression** s'affiche.
5. Cliquez sur **OK** pour supprimer la planification.



# CHAPITRE 11

## Exportation et importation d'objet de domaine

Ce chapitre comprend les rubriques suivantes :

- [Présentation de l'exportation et de l'importation d'objets de domaine, 209](#)
- [Processus d'exportation, 210](#)
- [Afficher les objets de domaine, 210](#)
- [Processus d'importation, 217](#)

### Présentation de l'exportation et de l'importation d'objets de domaine

Vous pouvez utiliser la ligne de commande pour migrer les objets entre deux domaines différents de version identique.

Vous pouvez migrer des objets de domaine d'un environnement de développement vers un environnement de test ou de production.

Pour exporter et importer des objets de domaine, utilisez les commandes infacmd isp :

#### **ExportDomainObjects**

Exporte des utilisateurs natifs, des groupes natifs, des rôles et des connexions dans un fichier XML.

#### **ImportDomainObjects**

Importe des utilisateurs natifs, des groupes natifs, des rôles et des connexions dans un domaine Informatica.

Vous pouvez utiliser un fichier de contrôle infacmd pour filtrer les objets lors de l'exportation ou de l'importation.

Vous pouvez également utiliser la commande infacmd xrf generateReadableViewXML pour générer un fichier XML accessible en lecture à partir d'un fichier d'exportation. Vous pouvez examiner le fichier XML accessible en lecture pour déterminer si vous devez filtrer les objets que vous importez.

# Processus d'exportation

Vous pouvez utiliser la ligne de commande pour exporter des objets de domaine à partir d'un domaine.

Procédez comme suit pour exporter des objets de domaine :

1. Déterminez les objets de domaine que vous voulez exporter.
2. Si vous ne voulez pas exporter tous les objets de domaine, créez un fichier de contrôle d'exportation pour filtrer les objets exportés.
3. Exécutez la commande `infacmd isp exportDomainObjects` pour exporter les objets de domaine.

La commande exporte les objets de domaine dans un fichier d'exportation. Vous pouvez utiliser ce fichier pour importer les objets dans un autre domaine.

## Règles et instructions d'exportation des objets de domaine

Consultez les règles et les directives suivantes avant d'exporter les objets de domaine :

- Lorsque vous exportez un utilisateur, vous n'exportez pas par défaut le mot de passe de l'utilisateur. Si vous n'exportez pas le mot de passe, l'administrateur doit réinitialiser le mot de passe pour l'utilisateur après que ce dernier a été importé dans le domaine. Toutefois, lorsque vous exécutez la commande `infacmd isp exportDomainObjects`, vous pouvez choisir d'exporter une version cryptée du mot de passe.
- Lorsque vous exportez un utilisateur, vous n'exportez pas les groupes associés de l'utilisateur. Le cas échéant, assignez l'utilisateur au groupe après avoir importé l'utilisateur et le groupe.
- Lorsque vous exportez un groupe, vous exportez tous les sous-groupes et utilisateurs du groupe.
- Vous ne pouvez pas exporter l'utilisateur Administrateur, le rôle Administrateur, le groupe Tout le monde ou les utilisateurs ou groupes LDAP. Pour répliquer les utilisateurs et groupes LDAP dans un domaine Informatica, importez directement les utilisateurs et groupes LDAP à partir du service d'annuaire LDAP.
- Pour exporter des utilisateurs et groupes natifs à partir de domaines de différentes versions, utilisez la commande `infacmd isp exportUsersAndGroups`.
- Lorsque vous exportez une connexion, vous n'exportez pas par défaut le mot de passe de la connexion. Si vous n'exportez pas le mot de passe, l'administrateur doit réinitialiser le mot de passe pour la connexion après que cette dernière a été importée dans le domaine. Toutefois, lorsque vous exécutez la commande `infacmd isp exportDomainObjects`, vous pouvez choisir d'exporter une version cryptée du mot de passe.

## Afficher les objets de domaine

Vous pouvez afficher les noms et propriétés des objets de domaine dans le fichier XML d'exportation.

Exécutez la commande `infacmd xrf generateReadableViewXML`, pour créer un fichier XML accessible en lecture à partir du fichier d'exportation.

La section suivante présente un exemple de fichier XML accessible en lecture :

```
<global:View xmlns:global="http://global" xmlns:connection="http://connection"
  xmlns:xsi="http://www.w3.org/2001/XMLSchema-instance" xsi:schemaLocation="
  http://connection connection.xsd http://global globalSchemaDomain.xsd http://global
  globalSchema.xsd">
  <NativeUser isAdmin="false" name="admin" securityDomain="Native" viewId="0">
    <UserInfo email="" fullName="admin" phone="" viewId="1"/>
  </NativeUser>
  <User isAdmin="false" name="User1" securityDomain="Native" viewId="15">
    <UserInfo email="" fullName="NewUSer" phone="" viewId="16"/>
  </User>
</global:View>
```

```

</User>
<Group name="TestGroup1" securityDomain="Native" viewId="182">
  <UserRef name="User1" securityDomain="Native" viewId="183"/>
  <UserRef name="User6" securityDomain="Native" viewId="188"/>
</Group>
<Role customRole="false" name="Administrator" viewId="242">
  <Description viewId="243">Provides all privilege and permission access to an
Informatica service.</Description>
  <ServicePrivilegeDefinition name="PwxListenerService" viewId="244">
    <Privilege category="" isEnabled="true" name="close" viewId="245"/>
    <Privilege category="" isEnabled="true" name="closeforce" viewId="246"/>
    <Privilege category="" isEnabled="false" name="Management Commands" viewId="249"/>
    <Privilege category="" isEnabled="false" name="Informational Commands"
viewId="250"/>
  </ServicePrivilegeDefinition>
</Role>
<Connection connectionString="inqa85sql25@qa90"
connectionType="SQLServerNativeConnection"
  domainName="" environmentSQL="" name="conn4" ownerName=""
  schemaName="" transactionSQL="" userName="dummy" viewId="7512">
  <ConnectionPool maxIdleTime="120" minConnections="0" usePool="true" viewId="7514"/>
</Connection>
</global:View>

```

## Noms d'objets de domaine affichables

Vous pouvez afficher les noms et les propriétés des objets de domaine suivants dans le fichier XML accessible en lecture :

### Utilisateur

Le tableau suivant répertorie les propriétés et le type :

Propriété	Type
name	string
securityDomain	string
admin	boolean
UserInfo	List<UserInfo>

### UserInfo

Le tableau suivant répertorie les propriétés et le type :

Propriété	Type
description	string
email	string
fullName	string
phone	string

## Rôle

Le tableau suivant répertorie les propriétés et le type :

Propriété	Type
name	string
description	string
customRole	boolean
servicePrivilege	List<ServicePrivilegeDef>

## ServicePrivilegeDef

Le tableau suivant répertorie les propriétés et le type :

Propriété	Type
name	string
privileges	List<Privilege>

## Privège

Le tableau suivant répertorie les propriétés et le type :

Propriété	Type
name	string
enable	boolean
category	string

## Groupe

Le tableau suivant répertorie les propriétés et le type :

Propriété	Type
name	string
securityDomain	string
description	string
UserRefs	List<UserRef>

### GroupRef

Le tableau suivant répertorie les propriétés et le type :

Propriété	Type
name	string
securityDomain	string

### UserRef

- name
- securityDomain

### ConnectInfo

Le tableau suivant répertorie les propriétés et le type :

Propriété	Type
id	string
name	string
connectionType	string
ConnectionPoolAttributes	List<ConnectionPoolAttributes>

### ConnectionPoolAttributes

Le tableau suivant répertorie les propriétés et le type :

Propriété	Type
maxIdleTime	int
minConnections	int
poolSize	int
usePool	boolean

### Types de connexion pris en charge

- DB2iNativeConnection
- DB2NativeConnection
- DB2zNativeConnection
- JDBCConnection
- ODBCNativeConnection
- OracleNativeConnection

- PWXMetaConnection
- SAPConnection
- SDKConnection
- SQLServerNativeConnection
- SybaseNativeConnection
- TeradataNativeConnection
- URLLocation
- WebserviceConnection
- NRDBMetaConnection
- NRDBNativeConnection
- RelationalBaseSDKConnection

**Propriétés de DB2iNativeConnection**

- connectionType
- connectionString
- username
- environmentSQL
- libraryList
- location
- databaseFileOverrides

**Propriétés de DB2NativeConnection**

- connectionType
- connectionString
- username
- environmentSQL
- tableSpace
- transactionSQL

**Propriétés de DB2zNativeConnection**

- connectionType
- connectionString
- username
- environmentSQL
- location

**Propriétés de JDBCCConnection**

- connectionType
- connectionString
- username
- dataStoreType

**Propriétés de ODBCNativeConnection**

- connectionType
- connectionString
- username
- environmentSQL
- transactionSQL
- odbcProvider

**Propriétés de OracleNativeConnection**

- connectionType
- connectionString
- username
- environmentSQL
- transactionSQL

**Propriétés de PWXMetaConnection**

- connectionType
- databaseName
- userName
- dataStoreType
- dbType
- hostName
- location
- port

**Propriétés de SAPConnection**

- connectionType
- userName
- description
- dataStoreType

**Propriétés de SDKConnection**

- connectionType
- sdkConnectionType
- dataSourceType

**Propriétés de SQLServerNativeConnection**

- connectionType
- connectionString
- username
- environmentSQL
- transactionSQL
- domainName

- ownerName
- schemaName

#### **Propriétés de TeradataNativeConnection**

- connectionType
- username
- environmentSQL
- transactionSQL
- dataSourceName
- databaseName

#### **Propriétés de TeradataNativeConnection**

- connectionType
- username
- environmentSQL
- transactionSQL
- connectionString

#### **Propriétés de URLLocation**

- connectionType
- locatorURL

#### **Propriétés de WebServiceConnection**

- connectionType
- url
- userName
- wsseType
- httpAuthenticationType

#### **NRDBNativeConnection Properties**

- connectionType
- userName
- location

#### **Propriétés de NRDBMetaConnection**

- connectionType
- username
- location
- dataStoreType
- hostName
- port
- databaseType
- databaseName
- extensions



### Propriétés de `RelationalBaseSDKConnection`

- `connectionType`
- `databaseName`
- `connectionString`
- `domainName`
- `environmentSQL`
- `hostName`
- `owner`
- `ispSvcName`
- `metadataDataStorageType`
- `metadataConnectionString`
- `metadataConnectionUserName`

## Processus d'importation

Vous pouvez utiliser la ligne de commande pour importer des objets de domaine depuis un fichier d'exportation vers un domaine.

Procédez comme suit pour importer des objets de domaine :

1. Exécutez la commande `infacmd xrf generateReadableViewXML` pour générer un fichier XML accessible en lecture à partir d'un fichier d'exportation. Consultez les objets de domaine dans le fichier XML accessible en lecture et déterminez les objets que vous voulez importer.
2. Si vous ne voulez pas importer tous les objets de domaine dans le fichier d'exportation, créez un fichier de contrôle d'importation pour filtrer les objets importés.
3. Exécutez la commande `infacmd isp importDomainObjects` pour importer les objets de domaine dans le domaine spécifié.
4. Après avoir importé les objets, vous devrez créer les objets de domaine comme les services d'application et les dossiers.

## Règles et instructions pour l'importation des objets de domaine

Vérifiez les règles et instructions suivantes avant d'importer les objets de domaine :

- Lorsque vous importez un groupe, vous importez tous les sous-groupes et utilisateurs de ce groupe.
- Pour importer des utilisateurs et groupes natifs à partir de domaines de différentes versions, utilisez la commande `infacmd isp importUsersAndGroups`.
- Après avoir importé un utilisateur ou groupe, vous ne pouvez pas le renommer.
- Vous importez les rôles indépendamment des utilisateurs et groupes. Attribuez des rôles aux utilisateurs et aux groupes après avoir importé les rôles, les utilisateurs et les groupes.
- Vous ne pouvez pas importer le groupe Administrateur, l'utilisateur administrateur, le rôle d'administrateur, le groupe Tous ou les utilisateurs ou groupes LDAP

## Résolution de conflit

Un conflit se produit lorsque vous tentez d'importer un objet dont le nom existe déjà pour un objet dans le domaine cible. Configurez la résolution de conflit pour déterminer la façon de gérer les conflits pendant l'importation.

Vous pouvez définir une stratégie de résolution de conflit via la ligne de commande ou le fichier de contrôle lorsque vous importez des objets. Le fichier de contrôle est prioritaire si vous définissez la résolution de conflit dans la ligne de commande et le fichier de contrôle. L'importation échoue en cas de conflit et si vous n'avez pas défini de stratégie de résolution de conflit.

Vous pouvez configurer l'une des stratégies de résolution de conflit suivantes :

### **Réutiliser**

Réutilise l'objet dans le domaine cible.

### **Renommer**

Renomme l'objet source. Vous pouvez fournir un nom dans le fichier de contrôle, ou bien le nom sera généré. Un nombre est ajouté à la fin du nom généré.

### **Remplacer**

Remplace l'objet cible par l'objet source.

### **Fusionner**

Fusionne les objets source et cible dans un groupe. Par exemple, si vous fusionnez des groupes avec le même nom, les utilisateurs et sous-groupes des deux groupes sont fusionnés dans le groupe du domaine cible.

Vous ne pouvez pas définir la stratégie de résolution de conflit fusionnée via la ligne de commande. Utilisez un fichier de contrôle pour définir la stratégie de résolution de conflit de fusion. Vous devez inclure la section du type d'objet de groupe avec la fusion, en tant que stratégie de résolution de conflit avec réutilisation, remplacement ou modification de nom pour tous les utilisateurs en conflit dans le fichier de contrôle.

Par exemple, indiquez la stratégie de résolution de conflit de fusion pour les groupes suivants :

- Le groupe A avec les utilisateurs a1, a2, b1 et b2 dans le domaine source.
- Le groupe A avec les utilisateurs a1, a2, a3, b1 et b2 dans le domaine cible.

Vous obtenez les résultats suivants dans le groupe après fusion dans le domaine cible :

- a1, a2, b1 et b2 si vous choisissez la réutilisation ou le remplacement
- a1, a2, a3, b1 et b2 si vous choisissez la modification de nom.

# CHAPITRE 12

## Gestion des licences

Ce chapitre comprend les rubriques suivantes :

- [Présentation de la gestion des licences, 219](#)
- [Types de clés de licence, 221](#)
- [Création d'un objet de licence, 222](#)
- [Attribution d'une licence à un service, 223](#)
- [Annulation de l'attribution de licence à un service, 224](#)
- [Mise à jour d'une licence, 224](#)
- [Suppression d'une licence, 225](#)
- [Propriétés de licence, 226](#)

### Présentation de la gestion des licences

Le gestionnaire de service sur le nœud de la passerelle principale gère les licences Informatica.

Une licence permet d'accomplir les tâches suivantes :

- Exécuter les services d'application, tels que le service Analyst, le service d'intégration de données et le service de référentiel PowerCenter.
- Utiliser des options supplémentaires, telles que le partitionnement pour PowerCenter, la grille et la haute disponibilité.
- Accéder à des types spécifiques de connexions ; par exemple Oracle, Teradata, Microsoft SQL Server et IBM MQ Series.
- Utiliser des options Metadata Exchange ; par exemple Metadata Exchange pour Cognos et Metadata Exchange pour Rational Rose.

La licence que vous utilisez détermine les tâches que vous pouvez effectuer, telles que la création d'utilisateurs. Vous pouvez mettre à jour la licence avec un nouveau fichier de licence dans l'outil Administrator pour utiliser d'autres fonctionnalités dans PowerCenter Express.

La licence que vous utilisez détermine les tâches que vous pouvez effectuer, telles que la création d'utilisateurs.

Lorsque vous installez Informatica, le programme d'installation crée un objet de licence dans le domaine basé sur la clé de licence utilisée lors de l'installation.

Un objet licence est attribué à chaque service d'application afin d'activer le service. Vous devez par exemple attribuer une licence au service d'intégration PowerCenter avant de pouvoir l'utiliser pour exécuter un flux de travail.

Vous pouvez créer des objets de licence supplémentaires dans le domaine. Selon les exigences de votre projet, plusieurs objets de licence peuvent être requis. Vous pouvez par exemple avoir deux objets de licence, chaque objet permettant d'exécuter des services sur un système d'exploitation différent. Vous pouvez également utiliser plusieurs objets de licence pour gérer plusieurs projets dans le même domaine. Un projet peut nécessiter l'accès à des types de base de données spécifiques, tandis qu'un autre peut ne pas le requérir.

## Validation de licence

Le gestionnaire de service valide les processus de service d'application lorsqu'ils démarrent. Le gestionnaire de service valide les informations suivantes pour chaque processus de service :

- Version de produit. Vérifie que vous exécutez la version appropriée des services Informatica.
- Plateforme. Vérifie que les services Informatica sont exécutés sur un système d'exploitation sous licence.
- Date d'expiration. Vérifie la date d'expiration de la licence. Si la licence expire, les services Informatica ne démarrent pas.
- Date d'expiration. Vérifie la date d'expiration de la licence. Si la licence expire, les services Informatica ne démarrent pas.
- Date d'expiration. Vérifie que la licence n'a pas expiré. Lorsque la licence a expiré, aucun service d'application attribué à la licence ne peut démarrer. Vous devez attribuer une licence valide aux services Informatica pour les démarrer.
- Options PowerCenter. Détermine les options que les services Informatica sont autorisés à utiliser. Par exemple, le gestionnaire de service vérifie que le PowerCenter Integration Service peut utiliser l'option Session ou Grille.
- Connectivité. Vérifie les connexions que les services Informatica sont autorisés à utiliser. Par exemple, le gestionnaire de service vérifie que PowerCenter peut se connecter à la base de données IBM DB2.
- Options Metadata Exchange. Détermine les options Metadata Exchange disponibles. Par exemple, le gestionnaire de service vérifie que vous avez accès à Metadata Exchange pour le concepteur d'objets d'entreprise.

## Événements du journal de licence

Le gestionnaire de service génère les événements du journal et les écrit dans le gestionnaire de journalisation. Il génère des événements du journal pour les actions suivantes :

- Vous créez ou supprimez une licence.
- Vous appliquez une clé de licence incrémentielle à une licence.
- Vous attribuez un service d'application à une licence.
- Vous annulez l'attribution d'une licence à un service d'application.
- La licence expire.
- Le gestionnaire de service rencontre une erreur, comme par exemple une erreur de validation.

Les événements du journal incluent le nom d'utilisateur et l'heure associés à l'événement.

Vous devez avoir l'autorisation sur le domaine pour afficher les journaux des événements de licence.

Les événements de licence s'affichent dans les journaux du domaine.

## Tâches de gestion des licences

Vous pouvez effectuer les tâches suivantes pour gérer les licences :

- Créer la licence dans l'outil Administrator. Vous pouvez utiliser une clé de licence afin de créer une licence dans l'outil Administrator.
- Attribuer une licence à chaque service d'application. Attribuez une licence à chaque service d'application, afin d'activer le service.
- Supprimer une licence d'un service d'application. Supprimez une licence d'un service d'application si vous voulez suspendre le service ou le migrer d'un environnement de développement vers un environnement de production. Après avoir suspendu une licence d'un service, vous ne pouvez pas le réactiver avant de lui avoir attribué une autre licence valide.
- Mettre la licence à jour. Mettez la licence à jour pour ajoutez des options PowerCenter à la licence existante.
- Supprimer la licence. Supprimez la licence si elle est obsolète.
- Configurer les autorisations utilisateurs sur une licence.
- Afficher les informations d'une licence. Il se peut que vous ayez à vérifier les licences afin de déterminer certaines informations, comme la date d'expiration et le nombre maximal de processeurs sous licence. Vous avez également la possibilité de vérifier ces informations afin de vous assurer d'être en conformité avec la licence. Utilisez l'outil Administrator pour déterminer les informations propres à chaque licence.
- Surveillez l'utilisation des licences et les options sous licence. Vous pouvez surveiller l'utilisation des processeurs logiques et des PowerCenter Repository Services. Vous pouvez surveiller le nombre d'options logicielles acquises pour une licence et le nombre de fois qu'une licence a dépassé ses limites d'utilisation dans le rapport de gestion des licences.

Vous pouvez effectuer toutes ces tâches dans l'outil Administrator ou en utilisant les commandes *infacmd isp*.

## Types de clés de licence

Informatica fournit les clés de licence dans des fichiers de licence. La clé de licence est cryptée. Lorsque vous créez la licence à partir du fichier de clés de licence, le gestionnaire de service décrypte les clés de licence et active les options achetées.

Vous créez une licence à partir d'un fichier de clés de licence. Vous appliquez les clés de licence à la licence pour activer des options supplémentaires. Informatica utilise les types de clés de licence suivants :

- Clés originales. Informatica génère une clé de licence originale en fonction de votre contrat. Informatica peut fournir plusieurs clés originales en fonction de votre contrat.
- Clés incrémentielles. Informatica génère des clés incrémentielles en fonction des mises à jour d'une licence existante, comme une extension de durée de licence ou une option supplémentaire.

**Remarque:** La licence Informatica change généralement à chaque version. Utilisez un fichier de clé de licence valide pour la version actuelle pour vous assurer que votre installation comprend toutes les fonctionnalités.

### Clés originales

Les clés originales identifient le contrat, le produit et les fonctions sous licence. Les fonctions sous licence incluent l'édition Informatica, le type de déploiement, le nombre de processeurs autorisés et les options et connexions Informatica autorisées. Les clés originales permettent d'installer Informatica et de créer des

licences de services. Vous devez posséder une clé de licence pour installer Informatica. Le programme d'installation crée un objet de licence pour le domaine dans l'outil Administrator. Vous pouvez utiliser les autres clés originales pour créer plusieurs licences dans le même domaine. Vous utilisez une clé de licence originale différente pour chaque objet de licence.

## Clés incrémentielles

Les clés de licence incrémentielles vous permettent de mettre à jour une licence existante. Vous ajoutez une clé incrémentielle à une licence existante pour ajouter ou supprimer des options, telles que les options PowerCenter, la connectivité et les options Metadata Exchange. Par exemple, si une licence existante n'autorise pas la haute disponibilité, vous pouvez ajouter une clé incrémentielle avec l'option haute disponibilité à la licence existante.

Le gestionnaire de mise à jour met à jour la date d'expiration de la licence si la date d'expiration de la clé incrémentielle est ultérieure à la date d'expiration de la clé d'origine. Le gestionnaire de service utilise la date d'expiration la plus lointaine. Un objet de licence peut posséder différentes dates d'expiration pour les options de la licence. Par exemple, l'option de connectivité relationnelle IBM DB2 peut expirer le 01/12/2006, et l'option de session sur la grille peut expirer le 01/04/06.

Le gestionnaire de service valide la clé incrémentielle par rapport à la clé d'origine utilisée pour créer la licence. Une erreur s'affiche si les clés ne sont pas compatibles.

## Création d'un objet de licence

Vous pouvez créer un objet licence dans un domaine et l'attribuer aux services d'application. Vous pouvez créer la licence dans l'outil Administrator avec un fichier de clé de licence. Le fichier de clé de licence contient une clé originale cryptée. Vous utilisez une clé originale pour créer la licence.

Vous pouvez également utiliser la commande *infacmd isp AddLicense* pour ajouter une licence au domaine.

Pour créer une licence, procédez de la façon suivante :

- Utilisez un fichier de clé de licence valide. Le fichier de clé de licence doit contenir une clé de licence originale. Le fichier de clé de licence ne doit pas être arrivé à expiration.
- Vous ne pouvez pas utiliser le même fichier de clé de licence pour plusieurs licences. Chaque licence doit avoir une clé originale unique.
- Saisissez un nom unique pour chaque licence. Vous pouvez créer un nom pour la licence lors de sa création. Le nom doit être unique parmi tous les objets du domaine.
- Placez le fichier de clé de licence dans un emplacement accessible par l'ordinateur de l'outil Administrator. Lorsque vous créez l'objet de licence, vous devez spécifier l'emplacement du fichier de clé de licence.

Après avoir créé la licence, vous pouvez en modifier la description. Pour modifier la description d'une licence, sélectionnez la licence dans le navigateur de l'outil Administrator, puis cliquez sur Modifier.

1. Dans l'outil Administrator, cliquez sur **Actions > Nouvelle > licence**.

La fenêtre **Créer licence** s'affiche à l'écran.

2. Renseignez les options suivantes :

Option	Description
Nom	Nom de la licence. Le nom n'est pas sensible à la casse et doit être unique au sein du domaine. Il ne peut pas dépasser 128 caractères ni commencer par @. Il ne peut pas contenir d'espaces ni les caractères spéciaux suivants : ` ~ % ^ * + = { } \ ; : ' " / ? . , < > ! ( ) [ ]
Description	Description de la licence. La description ne peut pas dépasser 765 caractères.
Chemin	Chemin du domaine dans lequel vous voulez créer la licence. Champ en lecture seule. Cliquez sur <b>Parcourir</b> et sélectionnez un domaine dans la fenêtre <b>Sélectionner dossier</b> (facultatif). Cliquez sur <b>Créer dossier</b> pour créer un dossier de domaine (facultatif).
Fichier de licence	Fichier contenant la clé originale. Cliquez sur <b>Parcourir</b> pour localiser le fichier.

Si vous essayez de créer une licence en utilisant une clé incrémentielle, un message vous avertit que vous ne pouvez pas appliquer une clé incrémentielle avant d'avoir ajouté une clé originale.

Vous devez utiliser une clé originale pour créer une licence.

3. Cliquez sur **Créer**.

## Attribution d'une licence à un service

Vous devez attribuer une licence à un service d'application avant de pouvoir activer ce dernier. Lorsque vous attribuez une licence à un service, le gestionnaire de service met à jour les métadonnées de la licence. Vous pouvez également utiliser la commande `infacmd isp AssignLicense` pour attribuer une licence à un service.

1. Sélectionnez la licence dans le **navigateur de domaine** de l'outil Administrator tool.
2. Cliquez sur l'onglet **Services attribués**.
3. Dans l'onglet **License**, cliquez sur **Actions > Modifier les services attribués**.

La fenêtre **Attribuer ou annuler l'attribution de cette licence aux services** s'affiche.

4. Sélectionnez les services sous **Services non attribués** et cliquez sur Ajouter.

Utilisez Ctrl + clic pour sélectionner plusieurs services. Utilisez Shift + clic pour sélectionner une plage de services. Éventuellement, cliquez sur **Tout ajouter** pour attribuer tous les services.

5. Cliquez sur **OK**.

## Règles et instructions d'attribution d'une licence à un service

Utilisez les règles et instructions suivantes lorsque vous attribuez des licences :

- Vous pouvez attribuer des licences aux services désactivés.
- Si vous voulez attribuer une licence à un service auquel est déjà attribué une licence, vous devez d'abord annuler l'attribution de la licence existante pour le service.
- Pour démarrer un service avec des nœuds de sauvegarde, vous devez lui attribuer une licence avec une disponibilité élevée.

- Pour redémarrer un service automatiquement, vous devez lui attribuer une licence avec une disponibilité élevée.

## Annulation de l'attribution de licence à un service

Vous devrez peut-être annuler l'attribution d'une licence à un service si le service devient obsolète ou si vous voulez arrêter un service. Vous souhaitez peut-être arrêter un service si vous utilisez plus de processeurs que vous n'êtes autorisé à utiliser.

Vous pouvez utiliser l'outil Administrator ou la commande `infacmd isp UnassignLicense` pour annuler l'attribution d'une licence à un service.

Vous devez désactiver un service avant de pouvoir y annuler l'attribution d'une licence. Vous ne pouvez pas activer le service après y avoir annulé l'attribution de la licence. Vous devez attribuer une licence valide au service pour le réactiver.

Vous devez désactiver le service avant de pouvoir annuler l'attribution de la licence. Si vous essayez d'annuler l'attribution d'une licence d'un service activé, un message s'affiche et indique que vous ne pouvez pas supprimer le service car il est en cours d'exécution.

1. Sélectionnez la licence dans le **navigateur de domaine** de l'outil Administrator tool.
2. Cliquez sur l'onglet **Services attribués**.
3. Dans l'onglet **Licence**, cliquez sur **Actions > Modifier les services attribués**.  
La fenêtre **Attribuer ou annuler l'attribution de cette licence aux services** s'affiche.
4. Sélectionnez le service sous **Services attribués**, puis cliquez sur **Supprimer**. Éventuellement, cliquez sur **Supprimer tout** pour annuler l'attribution de tous les services attribués.
5. Cliquez sur **OK**.

## Mise à jour d'une licence

Vous pouvez mettre à jour la licence actuelle dans le domaine Informatica avec une clé de licence incrémentielle. Vous pouvez mettre à jour la licence actuelle dans le domaine Informatica avec une nouvelle clé de licence.

Lorsque vous ajoutez une clé incrémentielle à une licence, le gestionnaire de service ajoute ou supprime des options avec licence et met à jour la date d'expiration de la licence.

Vous pouvez également utiliser la commande `infacmd isp UpdateLicense` pour ajouter une clé incrémentielle à une licence.

Après avoir mis à jour la licence, vous devez redémarrer les services Informatica pour que les modifications prennent effet.

Pour mettre à jour une licence, procédez de la façon suivante :

- Vérifiez que le fichier de clé de licence est accessible par l'ordinateur exécutant l'outil Administrator tool. Lorsque vous mettez à jour l'objet de licence, vous devez spécifier l'emplacement du fichier de clé de licence.



- La clé incrémentielle doit être compatible avec la clé d'origine. Une erreur s'affiche si les clés ne sont pas compatibles.

Le gestionnaire de service valide la clé de licence par rapport à la clé d'origine en fonction des informations suivantes :

- Numéro de série
- Type de déploiement
- Distributeur
- Édition Informatica
- Version Informatica

1. Dans l'outil Administrator tool, cliquez sur l'onglet **Gérer** > vue **Services et nœuds**.
2. Sélectionnez une **licence** dans le navigateur de domaine.
3. Cliquez sur **Gérer les actions** > **Ajouter une clé incrémentielle**.  
La fenêtre **Mettre à jour la licence** s'affiche.
4. Cliquez sur **Gérer les actions** > **Mettre à jour la licence**.  
La fenêtre **Mettre à jour la licence** s'affiche.
5. Cliquez sur **Choisir les fichiers** pour rechercher un fichier de clé de licence.
6. Cliquez sur **OK**.
7. Dans la section **Détails de la licence** de la vue **Propriétés**, cliquez sur **Modifier** pour modifier la description de la licence.
8. Cliquez sur **OK**.

## Suppression d'une licence

Vous pouvez supprimer une licence d'un domaine à l'aide de l'outil Administrator ou de la commande *infacmd isp RemoveLicense*.

Avant de supprimer une licence, désactivez tous les services attribués à la licence. Si vous ne désactivez pas les services, tous les processus de service en cours sont abandonnés lors de la suppression de la licence. Lorsque vous supprimez une licence, le gestionnaire de service annule l'attribution de la licence à partir de chaque service attribué et supprime la licence du domaine. Pour réactiver un service, attribuez-lui une autre licence.

Si vous supprimez une licence, vous pouvez néanmoins toujours afficher les journaux d'utilisation des licences dans la visionneuse du journal pour cette licence, mais vous ne pouvez pas exécuter le rapport de licence pour cette licence spécifique.

Pour supprimer une licence du domaine :

1. Sélectionnez la licence dans le **navigateur de domaine** de l'outil Administrator tool.
2. Cliquez sur **Actions** > **Supprimer**.

# Propriétés de licence

Vous pouvez afficher les détails de la licence à l'aide de l'outil Administrator ou de la commande `infacmd isp ShowLicense`.

Vous pouvez afficher les détails de la licence à l'aide de l'outil Administrator.

Vous pouvez afficher les détails de la licence à l'aide de l'outil Administrator.

Les détails de licence sont basés sur toutes les clés de licence appliquées à la licence. Le gestionnaire de service met à jour les détails de la licence existants lorsque vous ajoutez une clé incrémentielle à cette licence.

Il est possible d'examiner les détails de la licence pour déterminer les options disponibles pour l'utilisation. Il est également possible d'examiner les détails et les journaux d'utilisation de la licence lors de la surveillance des licences.

Par exemple, vous pouvez déterminer le nombre de processeurs que votre entreprise a le droit d'utiliser pour chaque système d'exploitation.

Pour afficher les détails d'une licence, sélectionnez-la dans le **navigateur de domaine**.

L'outil Administrator affiche les propriétés de la licence dans les sections suivantes :

- Détails de la licence. Affichez les détails de la licence dans l'onglet **Propriétés**. Affiche les attributs de la licence, tels que le nom de l'objet de licence, sa description et sa date d'expiration.
- Plateformes prises en charge. Affichez les plateformes prises en charge dans l'onglet **Propriétés**. Affiche les systèmes d'exploitation et le nombre de processeurs pris en charge pour chaque système d'exploitation.
- Référentiels. Affichez les référentiels avec licence dans l'onglet **Propriétés**. Affiche le nombre maximum de référentiels avec licence.
- Services affectés. Affichez les services d'application qui sont affectés à la Licence dans l'onglet **Services affectés**.
- Options PowerCenter. Affichez les options PowerCenter dans l'onglet **Options**. Affiche toutes les options sous licence PowerCenter, telles que la session dans la grille, la haute disponibilité et l'optimisation du refoulement.
- Options de service. Affichez les options de service dans l'onglet **Options**. Affiche tous les services sous licence, tels que le service d'intégration de données et le service de référentiel modèle.
- Options de service. Affichez les options de service dans l'onglet **Options**. Affiche tous les services sous licence tels que le service Ultra Messaging.
- Connexions. Affichez les connexions avec licence dans l'onglet **Options**. Affiche toutes les connexions avec licence. La licence permet d'utiliser des connexions, telles que les connexions de bases de données DB2 et Oracle.
- Options Metadata Exchange. Affichez les options Metadata Exchange dans l'onglet **Options**. Affiche une liste de toutes les options avec licence de Metadata Exchange, telles que Metadata Exchange pour le concepteur d'objets d'entreprise.

Vous pouvez également exécuter le rapport de gestion des licences pour contrôler les licences.

## Détails de la licence

Les détails de la licence vous permettent d'afficher les informations de niveau supérieur de la licence. Utilisez ces informations de licence lorsque vous auditez l'utilisation de la licence.

Les propriétés générales de la licence s'affichent dans la section **Détails de la licence** de l'onglet **Propriétés**.

Le tableau suivant décrit les propriétés générales d'une licence :

Propriété	Description
Nom	Nom de la licence.
Description	Description de la licence.
Emplacement	Chemin de la licence dans le navigateur.
Édition	Édition PowerCenter Advanced.
Version de licence	Version de la licence.
Distribué par	Distributeur du produit.
Émis le	Date à laquelle la licence est remise au client.
Expire le	Date à laquelle la licence expire.
Période de validité	Période de validité de la licence.
Numéro de série	Numéro de série de la licence. Le numéro de série identifie le client ou le projet. Si vous possédez plusieurs installations de PowerCenter, il existe un numéro de série distinct pour chaque projet. Les clés d'origine et incrémentielles d'une licence possèdent le même numéro de série.
Niveau de déploiement	Niveau de déploiement. Les valeurs sont « Développement » et « Production ».

Propriété	Description
Nom	Nom de la licence.
Description	Description de la licence.
Emplacement	Chemin de la licence dans le navigateur.
Édition	Type de clé de licence.
Version de licence	Version de la licence.
Distribué par	Distributeur du produit.
Émis le	Date à laquelle la licence a été émise.
Expire le	Date d'expiration de la licence.
Période de validité	Période de validité de la licence.
Numéro de série	Numéro de série de la licence. Le numéro de série identifie le client ou le projet. Si vous possédez plusieurs installations de PowerCenter Express, il existe un numéro de série distinct pour chaque projet. Les clés d'origine et incrémentielles d'une licence possèdent le même numéro de série.

Propriété	Description
Niveau de déploiement	Niveau de déploiement. La valeur est « Production ».
Nombre d'utilisateurs	Nombre maximal d'utilisateurs que vous pouvez ajouter pour la clé de licence PowerCenter Express.

Propriété	Description
Nom	Nom de la licence.
Description	Description de la licence.
Emplacement	Chemin de la licence dans le navigateur.
Édition	Type de clé de licence.
Version de licence	Version de la licence.
Distribué par	Distributeur du produit.
Émis le	Date à laquelle la licence a été émise.
Expire le	Date d'expiration de la licence.
Période de validité	Période de validité de la licence.
Numéro de série	Numéro de série de la licence. Le numéro de série identifie le client ou le projet.
Niveau de déploiement	Niveau de déploiement. La valeur est « Production ».
Nombre d'utilisateurs	Nombre maximal d'utilisateurs que vous pouvez ajouter pour la clé de licence.

Vous pouvez également utiliser les événements du journal de licence pour afficher les rapports récapitulatifs d'audit. Vous devez avoir l'autorisation sur le domaine pour afficher les journaux des événements de licence.

## Plateformes prises en charge

Vous attribuez une licence à chaque service. Le service peut s'exécuter sur n'importe quel système d'exploitation pris en charge par la licence. Une licence de produit peut prendre en charge plusieurs plateformes de système d'exploitation.

Les plateformes prises en charge pour la licence s'affichent dans la section Plateformes prises en charge de l'onglet **Propriétés**.

Le tableau suivant décrit les propriétés de la plateforme prise en charge pour une licence :

Propriété	Description
Description	Nom du système d'exploitation pris en charge.
Processeurs logiques	Nombre de processeurs que vous pouvez exécuter sur le système d'exploitation.
Émis le	Date à laquelle la licence a été émise.
Expire le	Date à laquelle la licence expire.

## Référentiels

Le nombre maximum de référentiels actifs pour la licence s'affiche dans la section Référentiels de l'onglet Propriétés.

Le tableau suivant décrit les propriétés de référentiel d'une licence :

Propriété	Description
Description	Nom du référentiel.
Instances	Nombre d'instances de référentiel s'exécutant sur le système d'exploitation.
Émis le	Date à laquelle la licence a été émise pour cette option.
Expiration	Date à laquelle la licence expire pour cette option.

## Options de service

La licence vous permet d'utiliser les options de services d'Informatica comme le nettoyage des données, la fédération des données et l'optimisation du refoulement.

Les options de la licence s'affichent dans la section options de service de l'onglet **Options**.

## Connexions

La licence permet d'utiliser des connexions, telles que les connexions de bases de données DB2 et Oracle. La licence permet aussi d'utiliser les connexions pour les adaptateurs PowerExchange, tels que PowerExchange pour facebook.

Les connexions de la licence s'affichent dans la section Connexions de l'onglet **Options**.

## Options Metadata Exchange

La licence vous permet d'utiliser les options Metadata Exchange comme Metadata Exchange pour le concepteur d'objets d'entreprise et Metadata Exchange pour Microstrategy.

Les options Metadata Exchange de la licence s'affichent dans la section Options Metadata Exchange de l'onglet **Options**.

# CHAPITRE 13

## Surveillance

Ce chapitre comprend les rubriques suivantes :

- [Présentation de la surveillance, 230](#)
- [Configuration de la surveillance, 231](#)
- [Résumé des statistiques, 234](#)
- [Surveiller les Data Integration Services , 236](#)
- [Surveiller les tâches ad hoc, 237](#)
- [Surveillance des applications, 242](#)
- [Surveillance des tâches de mappage déployées, 242](#)
- [Surveiller des objets de données logiques, 245](#)
- [Surveiller les services de données SQL, 246](#)
- [Surveiller les services Web, 249](#)
- [Surveiller les flux de travail, 251](#)
- [État de la tâche après le redémarrage ou le basculement du service d'application, 260](#)
- [Surveillance d'un dossier d'objets, 260](#)

## Présentation de la surveillance

Dans l'onglet **Surveiller**, vous pouvez surveiller les services d'intégration de données et les objets que le service d'intégration de données exécute.

L'onglet **Surveiller** affiche les informations actuelles et historiques des services d'intégration de données et des objets d'intégration. Utilisez la vue **Résumé des statistiques** pour afficher des résumés graphiques de l'état de l'objet et de la distribution à travers les services d'intégration de données. Vous pouvez également afficher des graphiques relatifs à la mémoire et au processeur que les services d'intégration de données ont utilisés pour exécuter les objets. La vue **Statistiques d'exécution** vous permet de surveiller les propriétés, les statistiques d'exécution et les rapports d'exécution des objets d'intégration.

Vous pouvez surveiller les objets suivants :

- Tâches ad hoc
- Applications
- Objets de données logiques
- Services de données SQL

- Services Web
- Flux de travail

La surveillance est une fonction de domaine effectuée par le gestionnaire de service. Le gestionnaire de service stocke la configuration de surveillance dans le référentiel modèle. Le gestionnaire de service conserve, met à jour, récupère et publie également les statistiques d'exécution relatives aux objets d'intégration dans le référentiel modèle.

Vous pouvez également accéder à la surveillance à partir des outils suivants :

#### L'outil Informatica Monitoring tool

L'outil Monitoring tool est un lien direct vers l'onglet **Surveiller** de l'outil Administrator tool. L'outil Monitoring tool est utile si vous n'avez pas besoin d'accéder à d'autres fonctions de l'outil Administrator tool. Vous devez avoir au moins un privilège de surveillance pour accéder à l'outil Monitoring. Vous pouvez accéder à l'outil de surveillance à l'aide de l'URL suivante :

```
http://<Administrator tool host><Administrator tool port>/monitoring/
```

#### Outil Analyst tool

Vous pouvez surveiller des objets dans l'onglet **État des tâches** de l'outil Analyst tool. L'onglet **État des tâches** affiche l'état des tâches de l'outil Analyst telles que les tâches de profil, les tâches de fiche d'évaluation et les tâches qui chargent les résultats de spécifications de mappage dans la cible.

#### Outil Developer tool

Vous pouvez ouvrir l'outil Monitoring tool à partir de l'outil Developer tool. Lorsque vous surveillez depuis l'outil Developer tool, vous pouvez afficher les tâches que les utilisateurs exécutent depuis l'outil Developer tool. L'outil Monitoring tool affiche l'état des tâches de l'outil Developer tool telles que les tâches de mappage.

## Configuration de la surveillance

Vous pouvez configurer le domaine de façon à afficher les statistiques et les rapports relatifs aux objets dans le domaine. Les statistiques et les rapports s'affichent dans la vue **Historique** de l'onglet **Gérer** et dans les vues **Résumé des statistiques** et **Statistiques d'exécution** de l'onglet **Surveiller**. Pour afficher les statistiques et les rapports, vous devez configurer la surveillance du domaine.

Lorsque vous configurez la surveillance du domaine, les services d'intégration de données stockent les statistiques et les rapports dans un référentiel modèle. Les statistiques incluent des informations historiques relatives aux objets que les services d'intégration de données exécutent. Les rapports affichent des indicateurs clés relatifs aux objets d'intégration.

Lorsque vous configurez la surveillance du domaine, le service d'intégration de données stocke les statistiques et les rapports dans un référentiel modèle. Les statistiques incluent des informations historiques relatives aux objets que le service d'intégration de données exécute. Les rapports affichent des indicateurs clés relatifs aux objets d'intégration.

Si vous ne configurez pas la surveillance, certaines vues des onglets **Gérer** et **Surveiller** n'ont pas de contenu. Le graphique de flux de travail est également vide et les notifications disparaissent lorsque vous actualisez la page.

Pour configurer les statistiques et les rapports de surveillance, effectuez les tâches suivantes :

1. Configurez les paramètres de surveillance. Configurez un référentiel modèle de façon à stocker les statistiques d'exécution relatives aux objets que les services d'intégration de données exécutent.
2. Configurez les paramètres de surveillance. Configurez un référentiel modèle de façon à stocker les statistiques d'exécution relatives aux objets que le service d'intégration de données exécute.
3. Configurez les vues des rapports et des statistiques. Choisissez les statistiques qui s'affichent dans les vues **Statistiques** et **Rapports**.

**Remarque:** Dans un domaine qui utilise l'authentification Kerberos, les utilisateurs doivent avoir le rôle d'administrateur pour le service de référentiel modèle qui stocke les statistiques. Si les utilisateurs n'ont pas le rôle Administrateur, les statistiques ne s'affichent pas.

## Étape 1. Configurer les paramètres de surveillance

Configurez les paramètres de surveillance du domaine lorsque vous voulez afficher les informations historiques du domaine. Lorsque vous configurez les paramètres de surveillance, spécifiez un référentiel modèle de façon à stocker les statistiques d'exécution sur les objets que les services d'intégration de données exécutent.

Créez le contenu du référentiel modèle avant de configurer les paramètres de surveillance. Si vous créez le contenu après avoir configuré les paramètres de surveillance, vous devez redémarrer le service de référentiel modèle lorsque le contenu a été créé.

1. Dans l'outil Administrator tool, cliquez sur l'onglet **Gérer** > vue **Services et nœuds**.
2. Cliquez sur la vue **Configuration de la surveillance**.  
La configuration de surveillance actuelle s'affiche.
3. Cliquez sur **Modifier** pour modifier la configuration de surveillance.
4. Modifiez les options suivantes :

Option	Description
Service de référentiel modèle	Nom du référentiel modèle qui stocke les informations historiques. Le référentiel modèle ne doit pas être intégré à un système de contrôle de version.
Nom d'utilisateur	Nom d'utilisateur permettant l'accès au service de référentiel modèle. Ne s'affiche pas dans les domaines qui utilisent l'authentification Kerberos.
Mot de passe	Mot de passe du nom d'utilisateur permettant l'accès au service de référentiel modèle. Ne s'affiche pas dans les domaines qui utilisent l'authentification Kerberos.
Modifier le mot de passe	Modifiez le mot de passe du service de référentiel modèle.
Domaine de sécurité	Nom du domaine de sécurité auquel appartient l'utilisateur du référentiel modèle.
Conserver le résumé des données de l'historique	Nombre de jours pendant lesquels le référentiel modèle enregistre des données moyennes. Si la purge est désactivée, le référentiel modèle enregistre les données indéfiniment. La valeur par défaut est 180. La valeur minimale est 0. La valeur maximale est 366.



Option	Description
Conserver les données de l'historique détaillé	Nombre de jours pendant lesquels le référentiel modèle enregistre des données par minute. Si la purge est désactivée, le référentiel modèle enregistre les données indéfiniment. La valeur par défaut est 14. La valeur minimale est 1. La valeur maximale est 14.
Purger les statistiques tous les	Intervalle de temps, en jours, après lequel le service de référentiel modèle purge des données qui sont plus anciennes que les valeurs configurées dans l'option <b>Conserver les données historiques</b> . La valeur par défaut est 1 jour.
Jours à	Heure du jour à laquelle le service de référentiel modèle purge les statistiques. La valeur par défaut est 1:00 a.m.
Nombre maximal d'enregistrements triables	Nombre maximal d'enregistrements pouvant être triés dans l'onglet <b>Surveiller</b> . Si le nombre d'enregistrements dans l'onglet <b>Surveiller</b> est supérieur à cette valeur, vous pouvez uniquement trier par <b>Heure de début</b> et <b>Heure de fin</b> . La valeur par défaut est 3 000.
Délai maximal pour les notifications de mise à jour	Délai maximal en secondes pendant lequel le service d'intégration de données met en mémoire tampon les statistiques avant de les stocker dans le référentiel modèle et de les afficher dans l'onglet <b>Surveiller</b> . Si le service d'intégration de données se ferme inopinément avant d'avoir pu stocker les statistiques dans le référentiel modèle, ces statistiques sont perdues. La valeur par défaut est 10.
Afficher les millisecondes dans le champ de date et heure	Inclut les millisecondes pour les champs date et heure dans l'onglet <b>Surveillance</b> .

5. Cliquez sur **OK**.

6. Cliquez sur **Enregistrer**.

Pour appliquer les paramètres, vous devez redémarrer tous les services d'intégration de données.

## Étape 2. Configuration des vues Rapports et Statistiques

Par défaut, les vues **Statistiques** et **Rapports** de la vue **Statistiques d'exécution** sont vides. Pour afficher les statistiques et les rapports, vous devez configurer les paramètres Rapport et Statistiques du domaine. Ces paramètres s'appliquent à tous les services d'intégration de données du domaine.

Avant de configurer les statistiques et les rapports, vous devez spécifier un service de référentiel modèle dans la configuration de surveillance et activer le service de référentiel modèle.

1. Dans l'outil Administrator tool, cliquez sur l'onglet **Surveiller**.
2. Cliquez sur **Actions > Paramètres Rapport et Statistiques**.
3. Dans l'onglet **Statistiques**, configurez les intervalles de temps que vous voulez utiliser pour les statistiques, puis sélectionnez la fréquence à laquelle les statistiques attribuées à chaque intervalle de temps doivent être mises à jour.
4. Sélectionnez l'intervalle de temps par défaut qui doit apparaître pour toutes les statistiques.
5. Cliquez sur l'onglet **Rapports**.
6. Activez les intervalles de temps que vous voulez utiliser pour des rapports, puis sélectionnez la fréquence à laquelle les rapports affectés à chaque intervalle de temps doivent être mis à jour.

7. Sélectionnez un intervalle de temps par défaut devant apparaître pour tous les rapports, puis cliquez sur **OK**.
8. Cliquez sur **Sélectionner Rapports**.
9. Ajoutez les rapports que vous voulez voir s'exécuter à la boîte **Rapports sélectionnés**.
10. Organisez les rapports dans l'ordre dans lequel vous voulez les afficher dans l'onglet **Surveiller**.
11. Cliquez sur **OK** pour fermer la fenêtre **Sélectionner Rapports**.
12. Cliquez sur **OK** pour les paramètres et fermez la fenêtre **Paramètres Rapport et Statistiques**.

## Optimisation des performances de surveillance

Lorsque vous configurez la surveillance du domaine, vous configurez un référentiel modèle afin de stocker les statistiques de surveillance. Vous configurez également la fréquence de purge des statistiques du service de référentiel modèle. Vous pouvez configurer la base de données du référentiel et les paramètres de purge de façon à réduire l'utilisation des ressources et à optimiser les performances de surveillance.

Pour optimiser les performances de surveillance, activez l'option **Purger les statistiques** dans la configuration de surveillance. Lorsque vous activez la purge des statistiques, vous configurez la fréquence à laquelle le service de référentiel modèle purge les données. Utilisez les options **Conserver** de la configuration de surveillance pour configurer la durée de sauvegarde des données résumées et détaillées dans le référentiel modèle avant qu'elles soient purgées.

Pour optimiser les performances de surveillance, tenez compte des directives suivantes lorsque vous configurez la surveillance du domaine :

- Créez un service de référentiel modèle dédié au stockage des données de surveillance. Spécifiez ce service de référentiel modèle lorsque vous configurez la surveillance du domaine.
- Vérifiez que la base de données du référentiel modèle est adaptée correctement.
- Purgez les données de surveillance pendant les heures creuses pour limiter l'impact sur les autres opérations de la base de données.
- Purgez chaque jour les données de surveillance.

## Résumé des statistiques

La vue **Résumé des statistiques** affiche des informations sur le service d'intégration de données et sur les objets qu'il exécute.

Utilisez la vue **Résumé des statistiques** pour afficher des résumés de distribution d'objet, d'état d'objet et d'utilisation de ressources du service d'intégration de données pour un intervalle de temps spécifié. Vous pouvez afficher les statistiques du domaine, par service d'intégration de données ou par application.

Vous pouvez afficher des statistiques relatives aux objets suivants :

- Tâches ad hoc. Tâches que les utilisateurs ont exécutées depuis l'outil Developer tool ou l'outil Analyst tool.
- Mappages déployés et flux de travail. Mappages et flux de travail déployés dans une application.
- Demandes et connexions Services de données SQL et services Web déployés.
- Utilisation des ressources. Utilisation du processeur et de la mémoire pour tous les processus du service d'intégration de données qui sont exécutés dans le domaine ou sur un nœud du domaine.

Par exemple, vous pouvez afficher toutes les tâches du domaine qui ont échoué au cours des huit dernières heures. Vous pouvez vérifier l'utilisation des ressources pour cet intervalle de temps afin de voir si les tâches ont échoué suite à des problèmes de ressources sur le nœud.

L'image suivante présente la vue **Résumé des statistiques** avec une liste des tâches ad hoc dans le panneau **Détails** :

Name	Type	Service Name	State	ID	Started By	Start Time	Elapsed Time	End Time
CUSTOMER	Preview	DIS1	Completed	Kz_QzD...	Administrator	06/29/2016 17:04:09	00:00:08	06/29/2016 17:04:18
VT_NATION	Preview	DIS1	Completed	eQl8zD...	Administrator	06/29/2016 17:34:57	00:00:05	06/29/2016 17:35:02
ResourceGetMapping	Preview	DIS1	Completed	Tm3NE...	Administrator	06/30/2016 08:50:02	00:00:18	06/30/2016 08:50:20

Lorsque vous sélectionnez une source et une plage horaire, vous pouvez choisir l'une des options suivantes pour afficher les données :

- Distribution graphique. Affiche les graphiques en anneau et les graphiques en courbes qui résument la distribution de l'objet et l'utilisation des ressources sur une plage horaire. Les graphiques en anneau affichent les distributions d'objets par état, type et service d'intégration de données qui les ont exécutées. Les graphiques en courbes comparent l'utilisation des ressources du service d'intégration de données qui a exécuté les tâches à celle de tous les processus exécutés sur le nœud pendant cet intervalle de temps.
- Distribution tabulaire. Affichez le nombre total de tâches terminées, en cours d'exécution, annulées, abandonnées et ayant échoué.
- Détails. Affichez une liste des tâches, des demandes ou des connexions figurant dans le résumé des statistiques. Vous pouvez cliquer sur ID de la tâche pour afficher la tâche dans la vue Statistiques d'exécution.
- Exporter les données. Exportez les données détaillées d'un type d'objet vers un fichier .csv.

La vue **Résumé des statistiques** affiche les statistiques à l'aide de données stockées dans le référentiel modèle. Vous devez configurer un référentiel modèle dans la configuration de surveillance avant de pouvoir afficher le **Résumé des statistiques**.

## Affichage du résumé des statistiques

Vous pouvez afficher le résumé et des informations détaillées sur les tâches ad hoc, les mappages et les flux de travail déployés, les demandes et les connexions, et l'utilisation des ressources pour les services d'intégration de données du domaine.

1. Cliquez sur l'onglet **Surveiller**.
2. Cliquez sur la vue **Résumé des statistiques**.  
La chronologie s'affiche.
3. Dans le champ **Source**, choisissez la source pour laquelle vous voulez afficher les statistiques.

4. Dans le champ **Intervalle de temps**, choisissez l'intervalle de temps pour lequel vous voulez afficher les statistiques.
5. Vous pouvez éventuellement, choisir **Personnalisé** pour spécifier un intervalle de temps personnalisé.
6. Cliquez sur **Afficher les statistiques**.  
Les panneaux d'objet et d'utilisation des ressources s'affichent.
7. Développez un type d'objet pour afficher ses statistiques.
8. Sélectionnez si vous souhaitez afficher une distribution graphique, une distribution tabulaire ou une liste détaillée des données, ou si vous souhaitez exporter les données vers un fichier .csv.
9. Vous pouvez éventuellement effectuer les actions suivantes dans le panneau **Utilisation des ressources** :

Option	Description
Afficher	Afficher tous les nœuds ou un nœud.
Cliquer sur la loupe	Développer le graphe.
Faire glisser	Faire un zoom avant sur une section du graphe.
Réinitialiser le zoom	Afficher le graphe au format de sa taille par défaut.

## Surveiller les Data Integration Services

Vous pouvez surveiller les services d'intégration de données dans la vue **Statistiques d'exécution** de l'onglet **Surveiller**.

Lorsque vous sélectionnez un service d'intégration de données dans le navigateur, le panneau de contenu affiche les informations suivantes :

- Vue **Propriétés**
- **Vue Rapports**

### Vue Propriétés d'un service d'intégration de données

La vue **Propriétés** affiche les propriétés générales et les statistiques d'exécution des objets exécutés dans le service d'intégration de données sélectionné.

Lorsque vous sélectionnez un service d'intégration de données dans le navigateur, vous pouvez afficher les propriétés générales et les statistiques d'exécution.

#### Propriétés générales d'un service d'intégration de données

Vous pouvez afficher les propriétés générales, telles que le nom du service, le type d'objet et la description. La propriété Conservation des statistiques activée indique si le service d'intégration de données stocke les statistiques permanentes dans le référentiel de modèle. Cette option a la valeur true lorsque vous configurez les paramètres globaux pour le domaine.

Vous pouvez également afficher des informations relatives aux objets que le service d'intégration de données exécute. Pour afficher les informations sur un objet, sélectionnez-le dans le navigateur ou dans le volet de contenu. En fonction du type d'objet, les détails sur l'objet s'affichent dans le volet de contenu ou dans le volet des détails.

### Statistiques d'un service d'intégration de données

Vous pouvez afficher des statistiques d'exécution relatives aux objets que le service d'intégration de données exécute. Sélectionnez le type d'objet et la période pour afficher les statistiques. Vous pouvez afficher les statistiques sur les tâches, les applications, les connexions, les requêtes et les flux de travail. Par exemple, vous pouvez afficher le nombre de tâches de profilage échouées, annulées et terminées dans les 4 dernières heures.

## Vue Rapports d'un service d'intégration de données

La vue **Rapports** affiche les rapports sur les objets que le service d'intégration de données sélectionné exécute.

Lorsque vous sélectionnez un service d'intégration de données dans le navigateur de l'onglet **Surveiller**, la vue **Rapports** affiche les rapports sur les tâches. Par exemple, vous pouvez afficher le rapport Utilisateurs les plus actifs pour les tâches afin de déterminer les utilisateurs qui ont exécuté le plus grand nombre de tâches pendant une durée spécifiée. Cliquez sur un lien dans le rapport pour afficher des informations supplémentaires sur les objets inclus dans le lien. Par exemple, vous pouvez cliquer sur le nombre de mappages dont le déploiement a échoué pour afficher les détails de chaque mappage dont le déploiement a échoué.

## Surveiller les tâches ad hoc

Vous pouvez surveiller les tâches ad hoc dans l'onglet **Surveiller**. Les tâches ad hoc sont des tâches que les utilisateurs exécutent depuis l'outil Developer tool ou l'outil Analyst tool.

Une tâche ad hoc est un processus d'aperçu, de fiche d'évaluation, de profil, de mappage ou de table de référence qu'un utilisateur exécute depuis l'outil Developer tool ou l'outil Analyst tool. Lorsqu'un utilisateur exécute une tâche, un service d'intégration de données exécute le processus de la tâche et celle-ci s'affiche dans l'onglet Surveiller. Une tâche ad hoc est un processus d'aperçu, de profil ou de mappage qu'un utilisateur exécute depuis l'outil Developer tool ou l'outil Analyst tool. Lorsqu'un utilisateur exécute une tâche, le service d'intégration de données exécute le processus de tâche et la tâche s'affiche dans l'onglet Surveiller.

Vous pouvez exécuter jusqu'à cinq tâches en même temps depuis l'outil Developer tool. Toutes les tâches restantes sont mises en file d'attente et ne s'affichent pas dans l'onglet Surveiller tant qu'elles ne sont pas exécutées.

Par défaut, vous pouvez surveiller les tâches que vous exécutez. Si vous disposez du privilège de surveillance approprié, vous pouvez également afficher les tâches d'autres utilisateurs.

Lorsque vous sélectionnez **Tâches ad hoc** dans le navigateur de la vue **Statistiques d'exécution**, une liste de tâches s'affiche dans le panneau de contenu. Le volet de contenu regroupe les tâches en fonction de leur type. Vous pouvez développer un type de tâche pour afficher les tâches qui y sont associées. Par exemple, lorsque vous exécutez une tâche de profil, le service d'intégration de données convertit la tâche en un mappage. Les mappages s'affichent sous la tâche de profil dans le panneau de contenu.

Lorsque vous sélectionnez une tâche dans le panneau de contenu, vous pouvez annuler la tâche ou en afficher les journaux et le contexte. Vous pouvez également afficher les propriétés de la tâche dans le panneau de détails. Selon le type de tâche, le panneau de détails peut afficher les propriétés générales, les propriétés de mappage ou les statistiques.

La liste suivante décrit les types de propriétés et les statistiques qui peuvent s'afficher dans le panneau de détails :

## Propriétés

Affiche les propriétés générales de la tâche sélectionnée telles que le nom, le type de tâche, l'utilisateur qui l'a exécutée et l'heure de début de la tâche. Si la tâche a été exécutée sur une grille, le panneau de détails affiche le nœud sur lequel la tâche a été exécutée.

## Propriétés de mappage

Vous pouvez afficher les propriétés de mappage lorsque vous sélectionnez une tâche de profil ou de fiche d'évaluation dans le panneau de contenu. S'affiche lorsque vous sélectionnez un profil de tâche dans le panneau de contenu. Un mappage est associé à ces tâches. Vous pouvez afficher les propriétés de mappage telles que l'ID de demande, le nom de mappage et le nom du fichier journal. Vous pouvez également afficher les statistiques de débit et d'utilisation des ressources des mappages associés.

## Plan d'exécution Blaze

Vous pouvez afficher un plan d'exécution Blaze lorsque vous exécutez un mappage avec le moteur Blaze dans l'environnement Hadoop. Le plan d'exécution Blaze affiche le script du moteur Blaze que le service d'intégration de données génère selon la logique de mappage, l'identifiant unique du script et les tâches dont dépend le script.

## Plan d'exécution Hive

Vous pouvez afficher un plan d'exécution Hive lorsque vous exécutez un mappage avec le moteur Hive dans l'environnement Hadoop. Le plan d'exécution Hive affiche le script Hive que le service d'intégration de données génère selon la logique de mappage, l'identifiant unique du script et les tâches dont dépend le script.

## Résumé des statistiques

Vous pouvez afficher le résumé des statistiques lorsque vous sélectionnez une tâche de mappage ad hoc, une tâche de mappage déployé ou un objet de mappage dans un flux de travail du panneau de contenu. La vue **Résumé des statistiques** affiche les statistiques de débit et d'utilisation des ressources de la tâche exécutée.

L'image suivante montre la vue **Résumé des statistiques** d'une tâche de mappage :

MappingLookup						
		Properties		Summary Statistics		Detailed Statistics
▼ Throughput						
Source	Rows	Average Rows/Sec	Bytes	Average Bytes/Sec	First Row Accessed	Dropped Rows
Read_CUSTOMER_DE...	4001	4001	392098	392098	09/04/2015 12:30:17	0
Target	Rows	Average Rows/Sec	Bytes	Average Bytes/Sec	Rejected Rows	
Write_CUSTOMER_DETAILS...	4001	4001	424106	424106	0	
Write_Flat_File_Data_Object	4001	4001	16004	16004	0	
▼ Resource Usage						
Executing Node			node_715			
Average CPU Usage			0 %			
Average Memory Usage			53 MB			

## Statistiques détaillées

Vous pouvez afficher les statistiques détaillées pour une tâche de mappage ad hoc, une tâche de mappage déployée ou un objet de mappage dans un flux de travail dans le panneau de contenu. Les statistiques détaillées s'affichent pour les tâches dont l'exécution dure plus d'une minute dans des processus locaux séparés. La vue **Statistiques détaillées** affiche des graphiques de statistiques sur le débit et l'utilisation des ressources pour la tâche exécutée.

L'image suivante montre la vue **Statistiques détaillées** d'une tâche de mappage dans un flux de travail :



### Statistiques de l'historique

Vous pouvez afficher les statistiques de l'historique lorsque vous sélectionnez une tâche de mappage ad hoc, une tâche de mappage déployée ou un objet de mappage dans l'un des flux de travail du panneau **Contenu**. La vue **Statistiques de l'historique** affiche les données moyennes provenant des 500 dernières exécutions d'une tâche spécifique. Par exemple, vous pouvez afficher la durée minimale, maximale et moyenne de la tâche de mappage. Vous pouvez afficher la quantité moyenne de processeur que la tâche consomme pendant son exécution. Vous pouvez choisir d'afficher les moyennes des tâches de mappage avec des états différents, comme Terminé, Annulé ou Abandonné. Un graphique à barres affiche le nombre de tâches dans chaque état. Cliquez sur le lien situé sous le graphique à barres pour afficher les statistiques pour un état.

L'image suivante présente la vue **Statistiques de l'historique** pour une tâche de mappage terminée trois fois et ayant échoué une fois :

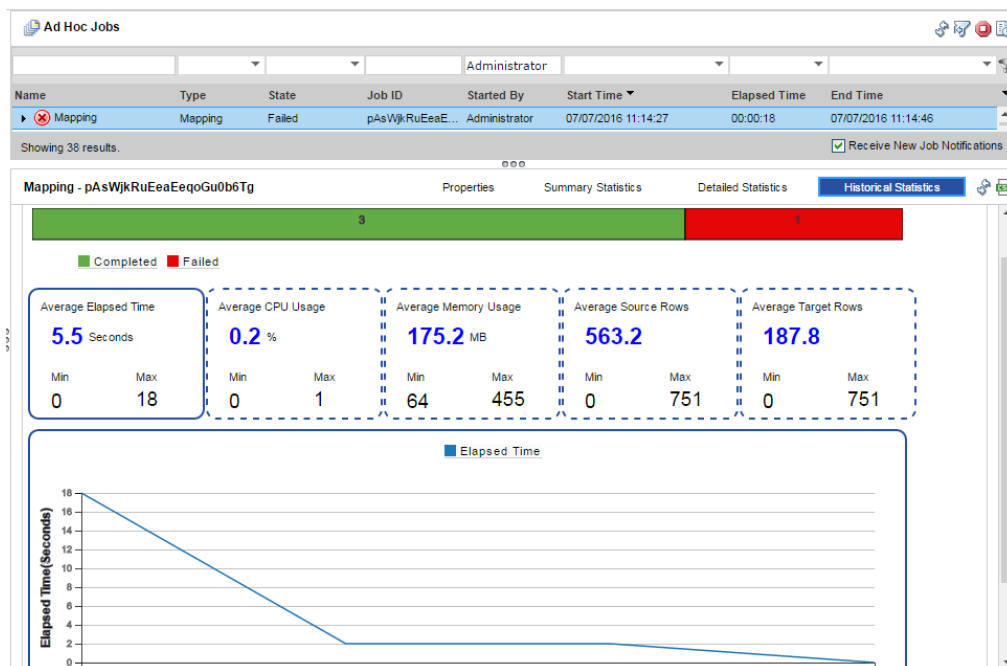

## Affichage des journaux d'une tâche ad hoc

Vous pouvez télécharger les journaux pour une tâche afin d'afficher les détails de la tâche.

1. Dans l'outil Administrator tool, cliquez sur l'onglet **Surveiller**.
2. Cliquez sur la vue **Statistiques d'exécution**.
3. Dans le navigateur de domaine, développez un service d'intégration de données, puis sélectionnez **Tâches Ad hoc**.
4. Dans le panneau de contenu, sélectionnez une tâche.
5. Cliquez sur **Actions > Afficher les journaux pour l'objet sélectionné**.

Une boîte de dialogue s'affiche, proposant d'ouvrir ou d'enregistrer le fichier journal.

## Annulation d'une tâche ad hoc

Vous pouvez annuler une tâche en cours d'exécution. Vous pouvez souhaiter annuler une tâche bloquée ou qui demande un délai anormalement long pour s'effectuer.

1. Dans l'outil Administrator tool, cliquez sur l'onglet **Surveiller**.
2. Cliquez sur la vue **Statistiques d'exécution**.
3. Dans le navigateur de domaine, développez un service d'intégration de données, puis sélectionnez **Tâches Ad hoc**.
4. Dans le panneau de contenu, sélectionnez une tâche.
5. Cliquez sur **Actions > Annuler l'objet sélectionné**.



## Affichage du résumé des statistiques d'une tâche ad hoc

Vous pouvez afficher le débit et les statistiques d'utilisation des ressources des tâches de mappage ad hoc.

1. Dans l'outil Administrator tool, cliquez sur l'onglet **Surveiller**.
2. Cliquez sur la vue **Statistiques d'exécution**.
3. Dans le navigateur de domaine, développez un service d'intégration de données, puis sélectionnez **Tâches Ad hoc**.

Une liste de tâches s'affiche dans le panneau de contenu.

4. Dans le panneau de contenu, sélectionnez une tâche.  
Le panneau de détails affiche les propriétés de la tâche.
5. Cliquez sur la vue **Résumé des statistiques** dans le panneau de détails.

La vue **Résumé des statistiques** affiche les statistiques de débit et d'utilisation des ressources de la source et de la cible.

Vous pouvez éventuellement trier les statistiques par ordre croissant ou décroissant. Cliquez sur un en-tête de colonne pour trier la colonne par ordre croissant. Cliquez de nouveau sur l'en-tête pour trier la colonne par ordre décroissant.

## Affichage des statistiques détaillées d'une tâche ad hoc

Vous pouvez afficher des graphiques relatifs au débit et à l'utilisation des ressources pour des tâches de mappage ad hoc qui s'exécutent dans des processus locaux séparés. Les statistiques détaillées s'affichent pour les tâches qui prennent plus d'une minute pour s'exécuter.

1. Dans l'outil Administrator tool, cliquez sur l'onglet **Surveiller**.
2. Cliquez sur la vue **Statistiques d'exécution**.
3. Dans le navigateur de domaine, développez un service d'intégration de données, puis sélectionnez **Tâches Ad hoc**.

Une liste de tâches s'affiche dans le panneau de contenu.

4. Dans le panneau de contenu, sélectionnez une tâche.  
Le panneau de détails affiche les propriétés de la tâche.
5. Cliquez sur la vue **Statistiques détaillées** dans le panneau de détails.

La vue **Statistiques détaillées** affiche le graphique de débit et les graphiques d'utilisation des ressources.

Vous pouvez éventuellement effectuer les tâches suivantes dans la vue **Statistiques détaillées** :

Tâche	Description
Développer un graphique	Déplacez le curseur sur un graphique, puis cliquez sur l'icône de la loupe.
Agrandir une partie d'un graphique développé	Faites glisser le curseur de façon à sélectionner une zone à développer.
Basculer entre les lignes et les octets dans le graphique de débit	Cliquez sur l'option Octets ou sur l'option Lignes.
Choisir les statistiques tracées sur le graphique de débit	Dans le champ de débit, sélectionnez les sources et les cibles que vous voulez afficher.

# Surveillance des applications

Vous pouvez surveiller les applications dans l'onglet **Surveiller**.

Lorsque vous sélectionnez une application dans le navigateur de la vue **Statistiques d'exécution**, le panneau de contenu affiche les vues suivantes :

- Vue **Propriétés**
- **Vue Rapports**

Vous pouvez développer une application dans le navigateur de façon à surveiller les composants de l'application.

## Vue Propriétés d'une application

La vue **Propriétés** affiche les propriétés générales et les statistiques d'exécution sur chaque application et les objets à l'intérieur. Les applications peuvent comprendre des tâches de mappage déployées, des objets de données logiques, des services de données SQL, des services Web et des flux de travail.

Lorsque vous sélectionnez une application dans le navigateur de la vue **Statistiques d'exécution**, vous pouvez afficher les propriétés générales et les statistiques d'exécution.

### Propriétés générales

Vous pouvez afficher les propriétés générales, telles que le nom et la description de l'application. Vous pouvez également afficher d'autres informations sur les objets d'une application. Pour afficher les informations sur un objet, sélectionnez le dossier dans le navigateur et l'objet dans le volet de contenu. Les détails sur l'objet s'affichent dans le panneau d'informations.

### Statistiques

Vous pouvez afficher les statistiques d'exécution concernant une application et sur les tâches, les connexions, les demandes et les flux de travail associés à l'application. Par exemple, vous pouvez afficher le nombre d'applications activées et désactivées, le nombre de connexions abandonnées et le nombre des tâches et flux de travail terminés, échoués et annulés.

## Vue Rapports d'une application

La vue **Rapports** affiche les rapports de surveillance de l'application sélectionnée.

Lorsque vous sélectionnez une application dans le navigateur de la vue **Statistiques d'exécution**, la vue **Rapports** affiche les rapports sur les composants de l'application.

# Surveillance des tâches de mappage déployées

Vous pouvez surveiller les tâches de mappage déployées dans la vue **Statistiques d'exécution** de l'onglet **Surveiller** ou dans l'outil Monitoring tool.

Vous pouvez afficher des informations relatives aux tâches de mappage déployées dans une application.

Vous pouvez surveiller un mappage déployé dans les emplacements suivants :

- Outil Monitoring tool. Dans l'outil Developer tool, cliquez sur le bouton **Menu** dans la vue Progression et sélectionnez **Surveiller les tâches**. Sélectionnez le service d'intégration de données qui exécute le mappage et cliquez sur **OK**. L'outil de surveillance s'ouvre. Développez une application dans le navigateur et sélectionnez le dossier **Tâches de mappage déployées**. Une liste de tâches de mappage déployées s'affiche dans le panneau de contenu.
- Outil Administrator tool. Développez une application dans le navigateur et sélectionnez le dossier **Tâches de mappage déployées**. Une liste de tâches de mappage déployées s'affiche dans le panneau de contenu.

Le panneau de contenu affiche les propriétés de chaque tâche de mappage déployée telles que l'ID de la tâche, le nom du mappage, l'état de la tâche et l'heure de début de la tâche. Si vous exécutez la tâche sur une grille, le panneau de contenu affiche également le nœud sur lequel est exécuté le service d'intégration de données qui exécute le processus.

Sélectionnez une tâche de mappage déployée dans le panneau de contenu pour afficher les journaux de la tâche, réexécuter la tâche, l'annuler ou afficher les statistiques de la tâche. Vous pouvez afficher les statistiques de débit et d'utilisation des ressources de la tâche.

## Affichage des journaux pour une tâche de mappage déployée

Vous pouvez télécharger les journaux pour une tâche de mappage déployée afin d'afficher les détails de la tâche.

**Remarque:** Le contenu du journal d'une tâche de mappage déployée dépend de la manière dont le service d'intégration de données est configuré. Pour obtenir plus d'informations sur les journaux lorsqu'une grille du service d'intégration de données est configurée pour exécuter des tâches dans des processus séparés distants, consultez le *Guide du service d'application d'Informatica*.

1. Dans l'outil Administrator tool, cliquez sur l'onglet **Surveiller**.
2. Cliquez sur la vue **Statistiques d'exécution**.
3. Dans le navigateur de domaine, développez un service d'intégration de données.
4. Développez une application et sélectionnez **Tâches de mappage déployées**.  
Une liste des tâches de mappage s'affiche dans le panneau de contenu.
5. Sélectionnez une tâche de mappage.
6. Cliquez sur **Actions > Afficher les journaux pour l'objet sélectionné**.  
Une boîte de dialogue s'affiche, proposant d'ouvrir ou d'enregistrer le fichier journal.

## Réédition d'une tâche de mappage déployée

Vous pouvez rééditer une tâche de mappage déployée lorsque les tâches de mappage échouent. Lorsque vous rééditez une tâche de mappage déployée, le service d'intégration de données exécute à nouveau la tâche.

1. Cliquez sur la vue **Statistiques d'exécution**.
2. Dans le navigateur de domaine, développez un service d'intégration de données.
3. Développez une application et sélectionnez **Tâches de mappage déployées**.  
Le panneau de contenu affiche une liste des tâches de mappage déployées.
4. Sélectionnez une tâche de mappage déployée.
5. Cliquez sur **Actions > Rééditer l'objet sélectionné**.

## Annulation d'une tâche de mappage déployée

Vous pouvez annuler une tâche de mappage déployée. Vous pouvez être amené à annuler une tâche de mappage déployée bloquée ou dont l'exécution est trop longue.

1. Dans l'outil Administrator tool, cliquez sur l'onglet **Surveiller**.
2. Cliquez sur la vue **Statistiques d'exécution**.
3. Dans le navigateur de domaine, développez un service d'intégration de données.
4. Développez une application et sélectionnez **Tâches de mappage déployées**.  
Le panneau de contenu affiche une liste des tâches de mappage déployées.
5. Sélectionnez une tâche de mappage déployée.
6. Cliquez sur **Actions > Annuler la tâche sélectionnée**.

## Affichage du résumé des statistiques d'une tâche de mappage déployée

Vous pouvez afficher les statistiques de débit et d'utilisation des ressources des tâches de mappage déployées.

1. Dans l'outil Administrator tool, cliquez sur l'onglet **Surveiller**.
2. Cliquez sur la vue **Statistiques d'exécution**.
3. Dans le navigateur de domaine, développez un service d'intégration de données.
4. Développez une application et sélectionnez **Tâches de mappage déployées**.  
Une liste de tâches de mappage s'affiche dans le panneau de contenu.
5. Sélectionnez une tâche de mappage.  
Le panneau de détails affiche les propriétés de la tâche de mappage.
6. Cliquez sur la vue **Résumé des statistiques**.  
La vue **Résumé des statistiques** affiche les statistiques de débit et d'utilisation des ressources de la source et de la cible.

Vous pouvez éventuellement trier les statistiques par ordre croissant ou décroissant. Cliquez sur un en-tête de colonne pour trier la colonne par ordre croissant. Cliquez de nouveau sur l'en-tête pour trier la colonne par ordre décroissant.

## Affichage des statistiques détaillées d'une tâche de mappage déployée

Vous pouvez afficher des graphiques relatifs au débit et à l'utilisation des ressources des tâches de mappage déployées qui s'exécutent dans des processus locaux séparés. Les statistiques détaillées s'affichent pour les tâches qui prennent plus d'une minute pour s'exécuter.

1. Dans l'outil Administrator tool, cliquez sur l'onglet **Surveiller**.
2. Cliquez sur la vue **Statistiques d'exécution**.
3. Dans le navigateur de domaine, développez un service d'intégration de données.
4. Développez une application et sélectionnez **Tâches de mappage déployées**.  
Une liste de tâches de mappage s'affiche dans le panneau de contenu.
5. Sélectionnez une tâche de mappage.  
Le panneau de détails affiche les propriétés de la tâche de mappage.

6. Cliquez sur la vue **Statistiques détaillées**.

La vue **Statistiques détaillées** affiche le graphique de débit et les graphiques d'utilisation des ressources.

Vous pouvez éventuellement effectuer les tâches suivantes dans la vue **Statistiques détaillées** :

Tâche	Description
Développer un graphique	Déplacez le curseur sur un graphique, puis cliquez sur l'icône de la loupe.
Agrandir une partie d'un graphique développé	Faites glisser le curseur de façon à sélectionner une zone à développer.
Basculer entre les lignes et les octets dans le graphique de débit	Cliquez sur l'option Octets ou sur l'option Lignes.
Choisir les statistiques tracées sur le graphique de débit	Dans le champ de débit, sélectionnez les sources et les cibles que vous voulez afficher.

## Surveiller des objets de données logiques

Vous pouvez surveiller les objets de données logiques dans la vue **Statistiques d'exécution** de l'onglet **Surveiller** ou l'outil Monitoring tool.

Vous pouvez afficher les informations sur les objets de données logiques inclus dans une application. Pour surveiller un objet de données logique, développez un service d'intégration de données dans le navigateur. Développez une application, puis sélectionnez le dossier **Objets de données logiques**. Une liste d'objets de données logiques s'affiche dans le panneau de contenu. Le volet de contenu affiche les propriétés de chaque objet de données logiques.

Sélectionnez un objet de données logiques dans le volet de contenu pour télécharger les journaux de l'objet de données.

Lorsque vous sélectionnez un objet de données logique dans le panneau de contenu, le panneau de détails affiche les vues suivantes :

- Vue **Propriétés**
- **Vue** Exécutions d'actualisation de cache

### Affichage des propriétés d'un objet de données logiques

La vue **Propriétés** affiche les propriétés générales et les statistiques d'exécution de l'objet sélectionné.

Vous pouvez afficher les propriétés telles que le nom de l'objet de données, le modèle de l'objet de données logiques, le chemin du dossier, l'état du cache et les dernières informations d'actualisation du cache.

## Affichage des exécutions d'actualisation du cache d'un objet de données logiques

La vue **Exécutions d'actualisation de cache** affiche les détails d'actualisation du cache de l'objet de données logiques sélectionné.

La vue **Exécutions d'actualisation de cache** affiche les détails d'actualisation du cache, tels que l'ID d'exécution du cache, le nombre de requêtes et le nombre de lignes.

## Affichage des journaux pour les exécutions d'actualisation de cache des objets de données

Vous pouvez télécharger les journaux pour les exécutions d'actualisation de cache des objets de données afin d'afficher les détails des exécutions d'actualisation de cache.

1. Cliquez sur la vue **Statistiques d'exécution**.
2. Dans le navigateur de domaine, développez un service d'intégration de données.
3. Développez une application et sélectionnez **Objets de données logiques**.  
Le panneau de contenu affiche une liste des objets de données logiques.
4. Sélectionnez un objet de données logique.  
Les détails de l'objet de données sélectionné s'affichent dans le panneau d'informations.
5. Sélectionnez la vue **Exécutions d'actualisation de cache**.
6. Cliquez sur **Afficher les journaux pour l'objet sélectionné**.

## Surveiller les services de données SQL

Vous pouvez surveiller les services de données SQL dans la vue **Statistiques d'exécution** de l'onglet **Surveiller**. Un service de données SQL est une base de données virtuelle que vous pouvez interroger. Il contient un schéma et d'autres d'objets qui représentent les données physiques sous-jacentes.

Vous pouvez afficher les informations sur les services de données SQL inclus dans une application. Pour surveiller un service de données SQL, développez une application dans le navigateur et sélectionnez le dossier **Services de données SQL**. Une liste de services de données SQL s'affiche dans le panneau de contenu. Le panneau de contenu affiche les propriétés de chaque service de données SQL, tels que le nom, la description et l'état.

Lorsque vous sélectionnez un service de données SQL dans le panneau de contenu, celui-ci affiche les vues suivantes :

- Vue **Propriétés**
- **Vue** Connexions
- **Vue** Requêtes
- **Vue** Tables virtuelles
- **Vue** Rapports

## Affichage des propriétés d'un service de données SQL

La vue **Propriétés** affiche les propriétés générales et les statistiques d'exécution d'un service de données SQL.

Lorsque vous sélectionnez un service de données SQL dans le volet de contenu de la vue **Propriétés**, vous pouvez afficher les propriétés générales et les statistiques d'exécution.

### Propriétés générales d'un service de données SQL

Vous pouvez afficher les propriétés générales, comme le nom et la description du service de données SQL.

### Statistiques d'un service de données SQL

Vous pouvez afficher les statistiques d'exécution relatives aux connexions et requêtes du service de données SQL. Les échantillons de statistiques incluent le nombre de connexions au service de données SQL, le nombre de requêtes et le nombre de connexions interrompues.

## Vue Connexions d'un service de données SQL

La vue **Connexions** affiche les propriétés relatives aux connexions de clients tiers. La vue affiche les propriétés comme l'ID de connexion, l'état de la connexion, l'heure de connexion, le temps écoulé et l'heure de déconnexion.

Lorsque vous sélectionnez une connexion dans le volet de contenu, vous pouvez interrompre la connexion ou accéder à la vue **Propriétés** et à la vue **Requêtes** dans le panneau d'informations.

### Vue Propriétés

La vue **Propriétés** du panneau d'informations affiche l'utilisateur de la connexion, l'état de la connexion et l'heure de connexion.

### Vue Requêtes

La vue **Requêtes** du panneau d'informations affiche les informations relatives aux requêtes de la connexion SQL. Chaque connexion peut posséder plusieurs requêtes. La vue affiche les propriétés de requête comme l'ID de requête, le nom d'utilisateur, l'état de la requête, l'heure de début, le temps écoulé et l'heure de fin.

## Interruption d'une connexion

Vous pouvez interrompre une connexion pour l'empêcher d'envoyer d'autres requêtes au service de données SQL.

1. Cliquez sur la vue **Statistiques d'exécution**.
2. Dans le navigateur de domaine, développez un service d'intégration de données.
3. Développez une application et sélectionnez **Services de données SQL**.  
Le panneau de contenu répertorie les services de données SQL dans l'application.
4. Sélectionnez un service de données SQL.  
Le panneau de contenu affiche plusieurs vues du service de données SQL.
5. Cliquez sur la vue **Connexions**.  
Le panneau de contenu répertorie les connexions du service de données SQL.
6. Sélectionnez une connexion.
7. Cliquez sur **Actions > Interrompre la connexion sélectionnée**.

## Affichage des requêtes d'un service de données SQL

La vue **Requêtes** affiche les propriétés des requêtes pour chaque connexion SQL.

La vue **Requêtes** affiche les propriétés des requêtes de la connexion SQL. Chaque connexion peut posséder plusieurs requêtes. La vue affiche les propriétés de requête comme l'ID de requête, l'ID de connexion, le nom d'utilisateur, l'état de la requête, l'heure de début, le temps écoulé et l'heure de fin.

Sélectionnez une requête dans le volet de contenu pour afficher les informations supplémentaires sur la requête dans le panneau d'informations.

## Annulation d'une demande de connexion au service de données SQL

Vous pouvez annuler une demande de connexion au service de données SQL. Il se peut que vous deviez annuler une demande de connexion bloquée ou présentant un délai d'exécution anormalement long.

1. Cliquez sur la vue **Statistiques d'exécution**.
2. Dans le navigateur de domaine, développez un service d'intégration de données.
3. Développez une application et sélectionnez **Services de données SQL**.  
Le panneau de contenu affiche une liste des services de données SQL.
4. Sélectionnez un service de données SQL.
5. Cliquez sur la vue **Demandes**.  
Une liste des demandes de connexion pour le service de données SQL s'affiche.
6. Sélectionnez une ligne de demande.
7. Cliquez sur **Actions** > **Abandonner la demande sélectionnée**.

## Affichage des journaux d'une requête de service de données SQL

Vous pouvez télécharger les journaux pour une requête de service de données SQL afin d'afficher les détails de la requête.

1. Cliquez sur la vue **Statistiques d'exécution**.
2. Dans le navigateur de domaine, développez un service d'intégration de données.
3. Développez une application et sélectionnez **Services de données SQL**.  
Le panneau de contenu affiche une liste des services de données SQL.
4. Sélectionnez un service de données SQL.
5. Cliquez sur la vue **Demandes**.  
Une liste des requêtes du service de données SQL s'affiche.
6. Sélectionnez une ligne de demande.
7. Cliquez sur **Actions** > **Afficher les journaux pour l'objet sélectionné**.

## Affichage des tables virtuelles pour un service de données SQL

La vue **Tables virtuelles** affiche les propriétés des tables virtuelles dans le service de données SQL.

La vue affiche les propriétés des tables virtuelles, telles que le nom et la description. Lorsque vous sélectionnez une table virtuelle dans le volet de contenu, vous pouvez afficher la vue **Propriétés** et la vue **Exécutions d'actualisation de cache** dans le panneau d'informations.



### Vue Propriétés

La vue **Propriétés** affiche des généralités et des statistiques d'exécution au sujet de la table virtuelle sélectionnée. Les propriétés générales incluent le nom de la table virtuelle et le nom du schéma. Les statistiques de surveillance incluent le nombre de requêtes, le nombre de lignes mises en cache et l'heure de la dernière actualisation du cache.

### Vue Exécutions d'actualisation du cache

La vue **Exécutions d'actualisation du cache** affiche les informations de cache pour la table virtuelle sélectionnée. Cette vue inclut l'ID de cache, le nombre de requêtes, le nombre de lignes et le taux de réussite du cache. Le taux de réussite du cache est le nombre total de requêtes dans le cache divisé par le nombre total de requêtes pour l'objet de données.

## Affichage des journaux pour un cache de table de service de données SQL

Vous pouvez télécharger les journaux pour un cache de table de service de données SQL afin d'afficher les détails du cache de table.

1. Cliquez sur la vue **Statistiques d'exécution**.
2. Dans le navigateur de domaine, développez un service d'intégration de données.
3. Développez une application et sélectionnez **Services de données SQL**.  
Le panneau de contenu affiche une liste des services de données SQL.
4. Sélectionnez un service de données SQL.
5. Cliquez sur la vue **Tables virtuelles**.  
Une liste des tables virtuelles du service de données SQL s'affiche.
6. Sélectionnez une ligne de table.  
Les détails de la table sélectionnée s'affichent dans le panneau d'informations.
7. Sélectionnez la vue **Exécutions d'actualisation de cache**.
8. Cliquez sur **Afficher les journaux pour l'objet sélectionné**.

## Affichage des rapports d'un service de données SQL

La vue **Rapports** affiche les rapports de surveillance du service de données SQL sélectionné.

Lorsque vous surveillez un service de données SQL, la vue **Rapports** affiche les rapports sur le service de données SQL. Par exemple, vous pouvez afficher le rapport Connexions SQL les plus actives pour déterminer les connexions SQL recevant le plus de demandes de connexion pendant une durée spécifiée.

# Surveiller les services Web

Vous pouvez surveiller les services Web dans la vue **Statistiques d'exécution** de l'onglet **Surveiller**. Les services Web sont des fonctions métier qui fonctionnent sur le Web. Ils décrivent un ensemble d'opérations accessibles par le réseau via la messagerie XML normalisée.

Vous pouvez afficher les informations sur les services Web inclus dans une application. Pour surveiller un service Web, développez une application dans le navigateur et sélectionnez le dossier **Services Web**. Une liste de services Web s'affiche dans le panneau de contenu. Le volet de contenu affiche les propriétés de chaque service Web, telles que son nom, sa description et son état.

Lorsque vous cliquez sur le lien d'un service Web dans le volet de contenu, celui-ci affiche les vues suivantes :

- Vue **Propriétés**
- **Vue** Rapports
- **Vue** Opérations
- **Vue** Requêtes

## Affichage des propriétés d'un service Web

La vue **Propriétés** affiche les propriétés générales et les statistiques d'exécution d'un service Web.

Lorsque vous sélectionnez un service Web dans le volet de contenu de la vue **Propriétés**, vous pouvez afficher les propriétés générales et les statistiques de surveillance.

### Propriétés générales d'un service Web

Vous pouvez afficher les propriétés générales d'un service Web, comme le nom et le type d'objet.

### Statistiques d'un service Web

Vous pouvez afficher les statistiques d'exécution relatives aux demandes de service Web pendant une durée spécifique. La section **Statistiques** inclut le nombre de demandes de service Web terminées, échouées et totales.

## Affichage des rapports d'un service Web

La vue **Rapports** affiche les rapports de surveillance du service Web sélectionné.

Lorsque vous surveillez un service Web, la vue **Rapports** affiche les rapports du service Web. Par exemple, vous pouvez afficher le rapport IP des clients de service Web les plus actifs pour déterminer les adresses IP recevant le plus grand nombre de demandes de service Web pendant une durée spécifiée.

## Vue Opérations pour un service Web REST ou SOAP

La vue **Opérations** affiche le nom et la description de chaque opération ou ressource comprise dans le service Web. La vue affiche également les propriétés, requêtes et rapports concernant chaque opération.

Lorsque vous sélectionnez une opération de service Web dans le volet de contenu, le panneau d'informations affiche la vue **Propriétés**, la vue **Requêtes** et la vue **Rapports**.

### Vue Propriétés

La vue **Propriétés** affiche les propriétés générales et les statistiques de l'opération ou de la ressource de service Web sélectionnée. Les propriétés générales incluent le nom de l'opération ou de la ressource, et le type d'objet. La vue affiche également les statistiques de l'opération de service Web pendant une période spécifique. Les statistiques incluent le nombre de requêtes de service Web terminées, en échec et totales.

### Vue Demandes

La vue **Requêtes** affiche les propriétés de chaque opération de service Web, comme l'ID de requête, le nom d'utilisateur, l'état, l'heure de début, le temps écoulé et l'heure de fin. Vous pouvez filtrer la liste des requêtes. Vous pouvez également afficher les journaux de la requête de service Web sélectionnée.

### Vue Rapports d'un service Web SOAP

La vue **Rapports** affiche des rapports sur les opérations de service Web SOAP.

## Affichage des requêtes pour un service Web

La vue **Requêtes** affiche les propriétés de chaque requête de service Web, comme l'identifiant de requête, le nom d'utilisateur, l'état, l'heure de début, le temps écoulé et l'heure de fin. Vous pouvez filtrer la liste des requêtes.

Lorsque vous sélectionnez une requête de service Web dans le volet de contenu, vous pouvez afficher les journaux de la requête dans le panneau d'informations. Le panneau d'informations affiche les propriétés générales et les statistiques de la requête de service Web sélectionnée. Les statistiques incluent le nombre de requêtes de service Web terminées, échouées et totales.

Vous pouvez également annuler une demande de service Web depuis la vue **Requêtes**. Pour annuler une demande de service Web, sélectionnez la demande de flux de travail et cliquez sur **Actions > Abandonner la demande sélectionnée** dans le panneau de contenu.

## Surveiller les flux de travail

Vous pouvez surveiller les flux de travail dans la vue **Statistiques d'exécution** de l'onglet **Surveiller**.

Vous pouvez afficher les informations sur les instances de flux de travail exécutées depuis un flux de travail dans une application déployée. Pour surveiller un flux de travail, développez une application dans le navigateur et sélectionnez le dossier **Flux de travail**. Une liste des instances de flux de travail s'affiche dans le panneau de contenu. Le volet de contenu affiche les propriétés concernant chaque instance de flux de travail, telles que le nom, l'état, l'heure de départ et la récupération. Si l'instance de flux de travail est exécutée sur une grille, le panneau de contenu affiche le nœud exécutant chaque mappage dans l'instance de flux de travail.

Sélectionnez une instance de flux de travail dans le volet de contenu pour effectuer les tâches suivantes :

- Afficher les journaux de l'instance de flux de travail.
- Afficher le contexte de l'instance de flux de travail pour consulter les autres instances de flux de travail démarrées à peu près en même temps que l'instance de flux de travail sélectionnée.
- Annuler ou abandonner l'instance de flux de travail.
- Récupérer l'instance de flux de travail interrompue.

Développez une instance de flux de travail pour afficher les propriétés des objets de flux de travail.

## Graphique de flux de travail

Vous pouvez afficher les détails d'un flux de travail que vous exécutez dans l'outil Monitoring en format graphique.

Après avoir lancé un flux de travail, vous pouvez en voir la vue graphique dans l'outil Monitoring. Dans le graphique du flux de travail, vous pouvez voir l'exécution séquentielle des tâches de mappage dans le flux de travail. Le graphique de flux de travail vous permet de voir d'un coup d'œil les points de défaillance du flux de travail.

Dans le graphique de flux de travail, vous pouvez afficher les détails suivants d'un flux de travail :

- Tâches de mappage du flux de travail
- Détails de la tâche
- Détails de récupération

Vous pouvez effectuer les tâches suivantes depuis le graphique de flux de travail :

- Abandon d'un flux de travail en cours d'exécution
- Annulation d'un flux de travail en cours d'exécution
- Récupération d'un flux de travail défaillant
- Affichage des journaux de flux de travail

## Affichage d'un graphique de flux de travail

Vous pouvez afficher un graphique de flux de travail qui montre l'exécution séquentielle des tâches de mappage dans le flux de travail.

1. Cliquez sur la vue **Statistiques d'exécution**.
2. Dans le navigateur de domaine, développez une application.
3. Sélectionnez le dossier **Flux de travail**.  
Une liste de flux de travail s'affiche dans le panneau de contenu.
4. Sélectionnez le flux de travail à afficher.
5. Cliquez sur **Actions > Afficher le graphique du flux de travail**.  
Le graphique de flux de travail s'affiche dans une nouvelle fenêtre.

## Afficher les objets de flux de travail

Lorsque vous développez une instance de flux de travail dans le panneau de contenu, vous pouvez afficher les propriétés relatives aux objets de flux de travail, telles que le nom, l'état, l'heure de début et le temps écoulé pour un objet.

Les objets de flux de travail incluent les événements, les tâches et les passerelles. Lorsque vous surveillez des flux de travail, vous pouvez également surveiller les tâches exécutées dans une instance de flux de travail. L'onglet **Surveiller** n'affiche pas d'informations sur les événements ou les passerelles dans l'instance de flux de travail.

Si une expression dans un flux de séquence conditionnelle est définie sur False, le service d'intégration de données n'exécutera pas l'objet suivant ni les objets suivants dans cette branche. L'onglet **Surveiller** ne répertorie pas les objets non exécutés dans l'instance de flux de travail. Lorsqu'une instance de flux de travail inclut des objets non exécutés, l'instance peut encore se terminer correctement.

Vous pouvez développer une tâche dans le panneau de contenu pour afficher des informations sur l'élément de travail exécuté par la tâche. Par exemple, si le flux de travail contient une tâche de mappage, vous pouvez afficher les statistiques de débit et d'utilisation des ressources pour l'exécution du mappage.

## Affichage du résumé des statistiques des objets de flux de travail

Vous pouvez afficher des statistiques relatives au débit et à l'utilisation des ressources des objets de mappage dans les flux de travail exécutés dans des processus locaux séparés.

1. Cliquez sur la vue **Statistiques d'exécution**.
2. Dans le navigateur de domaine, développez un service d'intégration de données.
3. Développez une application et sélectionnez le dossier **Flux de travail**.  
Une liste de flux de travail s'affiche dans le panneau de contenu.
4. Développez un flux de travail contenant un objet de mappage.
5. Développez la tâche de mappage et sélectionnez le mappage.

6. Dans le panneau des détails, cliquez sur la vue **Résumé des statistiques**.

La vue **Résumé des statistiques** affiche les statistiques de débit et d'utilisation des ressources pour la source et la cible.

Vous pouvez éventuellement trier les statistiques par ordre croissant ou décroissant. Cliquez sur un en-tête de colonne pour trier la colonne par ordre croissant. Cliquez de nouveau sur l'en-tête pour trier la colonne par ordre décroissant.

## Affichage des statistiques détaillées des objets de flux de travail

Vous pouvez afficher des graphiques relatifs au débit et à l'utilisation des ressources des objets de mappage dans les flux de travail exécutés dans des processus locaux séparés. Des statistiques détaillées s'affichent pour les tâches dont l'exécution dure plus d'une minute.

1. Cliquez sur la vue **Statistiques d'exécution**.
2. Dans le navigateur de domaine, développez un service d'intégration de données.
3. Développez une application et sélectionnez le dossier **Flux de travail**.  
Une liste de flux de travail s'affiche dans le panneau de contenu.
4. Développez un flux de travail contenant un objet de mappage.
5. Développez la tâche de mappage et sélectionnez le mappage.
6. Cliquez sur la vue **Statistiques détaillées** du panneau des détails.

La vue **Statistiques détaillées** affiche le graphique de débit et les graphiques d'utilisation des ressources.

Vous pouvez éventuellement effectuer les tâches suivantes dans la vue **Statistiques détaillées** :

Tâche	Description
Développer un graphique	Déplacez le curseur sur un graphique, puis cliquez sur l'icône de la loupe.
Agrandir une partie d'un graphique développé	Faites glisser le curseur de façon à sélectionner une zone à développer.
Basculer entre les lignes et les octets dans le graphique de débit	Cliquez sur l'option Octets ou sur l'option Lignes.
Choisir les statistiques tracées sur le graphique de débit	Dans le champ de débit, sélectionnez les sources et les cibles que vous voulez afficher.

## États du flux de travail

Lorsque vous surveillez une instance de flux de travail, vous pouvez afficher son état. Si une instance de flux de travail récupère après l'interruption d'une tâche, le moniteur ajoute une entrée à l'instance de tâche qui s'exécute dans le flux de travail récupéré.

Une instance de flux de travail peut avoir l'un des états suivants :

### Abandonné

Une instance de flux de travail s'interrompt si vous choisissez d'abandonner l'instance de flux de travail dans l'outil Monitoring tool ou à l'aide de la commande `infacmd wfs abortWorkflow`. Vous pouvez également choisir d'abandonner une instance de flux de travail en cours d'exécution lorsque vous arrêtez l'application qui contient le flux de travail ou lorsque vous désactivez le flux de travail dans l'application.

**Remarque:** Une instance de flux de travail s'interrompt également si le flux de séquence actif du flux de travail atteint un événement Interrompre.

Une instance de flux de travail s'interrompt si vous choisissez d'abandonner l'instance de flux de travail dans l'outil Monitoring ou à l'aide de la commande `infacmd wfs abortWorkflow`. Vous pouvez également choisir d'abandonner une instance de flux de travail en cours d'exécution lorsque vous désactivez ou recyclez le service d'intégration de données, lorsque vous arrêtez l'application qui contient le flux de travail ou lorsque vous désactivez le flux de travail dans l'application.

### **Annulé**

Vous avez choisi d'annuler l'instance de flux de travail dans l'onglet **Surveiller** ou à l'aide de la commande `infacmd wfs cancelWorkflow`.

Le flux de travail peut également indiquer un état Annulé si le service d'intégration de données se ferme inopinément. Si la récupération automatique n'est pas configurée pour le flux de travail, le processus de service fait passer l'état de l'instance de flux de travail sur Annulé lorsqu'il redémarre. Avant le redémarrage du service d'intégration de données, l'état du flux de travail et de la tâche s'affiche comme étant En cours d'exécution, bien qu'ils ne soient plus en cours d'exécution. Si la récupération automatique est configurée pour le flux de travail, le processus de service récupère l'instance de flux de travail et réexécute la tâche interrompue lorsqu'il redémarre. Le processus de service définit l'état de l'instance de flux de travail sur En cours d'exécution.

### **Terminé**

Le service d'intégration de données a terminé correctement l'instance de flux de travail. Il est possible qu'une instance de flux de travail terminée signifie que toutes les tâches, passerelles et évaluations de flux de séquence se sont terminées correctement ou se trouvent dans une branche qui n'a pas été exécutée.

Un flux de travail peut également indiquer un état Terminé si une tâche de commande, de mappage, de notification ou une tâche humaine rencontre une erreur récupérable ou irrécupérable. Lorsque la tâche rencontre une erreur, le service d'intégration de données la fait échouer. Le service d'intégration de données exécute les objets de flux de travail suivants si les expressions des flux de séquence conditionnels sont vraies ou si les flux de séquence n'incluent pas de conditions. Si l'exécution de l'instance de flux de travail s'est terminée sans autre interruption, le service d'intégration de données fait passer l'état du flux de travail sur Terminé.

Un flux de travail peut également indiquer un état Terminé si une tâche de commande, de mappage ou de notification rencontre une erreur récupérable ou irrécupérable. Lorsque la tâche rencontre une erreur, le service d'intégration de données la fait échouer. Le service d'intégration de données exécute les objets de flux de travail suivants si les expressions des flux de séquence conditionnels sont vraies ou si les flux de séquence n'incluent pas de conditions. Si l'exécution de l'instance de flux de travail s'est terminée sans autre interruption, le service d'intégration de données fait passer l'état du flux de travail sur Terminé.

Lors de l'échec de ces tâches, le service d'intégration de données continue à exécuter d'autres objets dans l'instance de flux de travail si les expressions des flux de séquence conditionnels sont vraies ou si les flux de séquence n'incluent pas de conditions. Si l'exécution de l'instance de flux de travail s'est terminée sans autre interruption, le service d'intégration de données fait passer l'état du flux de travail sur Terminé. Une instance de flux de travail terminée peut contenir des tâches terminées et ayant échoué.

### **A échoué**

Une instance de flux de travail échoue lorsqu'une erreur de flux de travail se produit. Les erreurs de flux de travail peuvent se produire lorsque le service d'intégration de données lit le fichier de paramètres au début de l'exécution du flux de travail, copie les valeurs des paramètres et des variables de flux de travail

dans l'entrée de tâche ou évalue des expressions dans des flux de séquence conditionnels. En outre, une erreur de flux de travail se produit en cas d'échec d'une tâche d'attribution ou d'une passerelle.

Lorsqu'une erreur de flux de travail se produit, le service d'intégration de données arrête le traitement des autres objets et provoque l'échec immédiat de l'instance de flux de travail. Les erreurs de flux de travail sont irrécupérables.

#### **En cours d'exécution**

Le service d'intégration de données exécute actuellement l'instance de flux de travail.

## États d'objets de flux de travail

Les flux de travail comprennent des tâches et des passerelles. Lorsque vous surveillez une instance de flux de travail, vous pouvez afficher l'état des tâches en cours d'exécution dans l'instance de flux de travail.

Les tâches peuvent avoir l'un des états suivants :

#### **Abandonné**

Une tâche est abandonnée dans le cas suivants :

- La tâche rencontre une erreur irrécupérable.
- Vous abandonnez l'instance de flux de travail.

Lorsque vous abandonnez l'instance de flux de travail, le service d'intégration de données abandonne d'abord la tâche puis l'instance de flux de travail.

Si vous choisissez d'abandonner l'instance de flux de travail pendant l'exécution d'une tâche d'attribution, le service d'intégration de données termine la tâche en cours d'exécution. Le service d'intégration de données abandonne ensuite l'instance de flux de travail et ne démarre pas l'exécution d'autres objets.

#### **Terminé**

Le service d'intégration de données a terminé correctement la tâche.

#### **A échoué**

Une tâche échoue dans les cas suivants :

- Une tâche se trouvant dans un flux de travail pour lequel la récupération n'est pas activée rencontre une erreur de n'importe quel type.
- Une tâche d'attribution se trouvant dans un flux de travail pour lequel la récupération est activée rencontre une erreur de n'importe quel type.
- Une tâche de commande, de mappage, de notification ou une tâche humaine disposant d'une stratégie de récupération avec redémarrage dans un flux de travail pour lequel la récupération est activée rencontre une erreur non récupérable.
- Une tâche de commande, de mappage ou de notification disposant d'une stratégie de récupération avec redémarrage dans un flux de travail pour lequel la récupération est activée a rencontré une erreur non récupérable.
- Une tâche de mappage disposant d'une stratégie de récupération avec omission se trouvant dans un flux de travail pour lequel la récupération est activée rencontre une erreur de n'importe quel type.

**Remarque:** Un flux de travail peut se terminer si une tâche échoue. Le service d'intégration de données exécute les objets de flux de travail suivants si les expressions des flux de séquence conditionnels sont vraies ou si les flux de séquence n'incluent pas de conditions. Si l'exécution de l'instance de flux de travail s'est terminée sans autre interruption, le service d'intégration de données fait passer l'état du flux de travail sur Terminé.

### En cours d'exécution

Le service d'intégration de données exécute actuellement la tâche.

## Mappage des états d'éléments de travail d'une tâche

Quand vous développez une tâche de mappage, vous pouvez afficher l'état de l'exécution du mappage. Lorsque vous développez une tâche de mappage redémarrée, vous pouvez afficher les tâches de mappage exécutées pour chaque tentative de récupération de l'instance de flux de travail. Si une instance de flux de travail récupère après l'interruption d'une tâche de mappage, le moniteur ajoute une entrée pour l'instance de tâche qui s'exécute dans le flux de travail récupéré.

Vous pouvez également afficher l'état de l'exécution du mappage à partir du graphique du flux de travail qui contient la tâche de mappage.

Les mappages exécutés par une tâche de mappage peuvent avoir l'un des états suivants :

### Abandonné(e)

La tâche de mappage s'interrompt pendant l'exécution du mappage car vous choisissez d'abandonner l'instance de flux de travail.

### Terminé(e)

Le service d'intégration de données a terminé correctement le mappage.

### A échoué

Le mappage a rencontré une erreur. Le mappage et la tâche de mappage s'affichent comme « A échoué » sur le moniteur. Les états ne dépendent pas de la stratégie de récupération de la tâche de mappage.

### En cours d'exécution

Le service d'intégration de données exécute actuellement le mappage.

## Annulation ou abandon d'un flux de travail

Vous pouvez annuler ou abandonner une instance de flux de travail à tout moment. Vous pouvez annuler ou abandonner une instance de flux de travail qui ne répond plus ou dont le délai de traitement est excessif.

Lorsque vous annulez une instance de flux de travail, le service d'intégration de données termine le traitement des tâches en cours d'exécution, puis arrête le traitement de l'instance de flux de travail. Le service ne démarre l'exécution d'aucun des objets de flux de travail suivants.

Lorsque vous abandonnez une instance de flux de travail, le service d'intégration de données tente d'arrêter le processus sur toute tâche en cours d'exécution. Si une tâche d'attribution ou une passerelle exclusive est en cours d'exécution, le service d'intégration de données termine la tâche ou la passerelle. Après abandon ou achèvement de la tâche, le service abandonne l'instance de flux de travail. Le service ne démarre l'exécution d'aucun des objets de flux de travail suivants.

Vous pouvez également annuler ou abandonner un flux de travail depuis le graphique du flux de travail.

1. Cliquez sur la vue **Statistiques d'exécution**.
2. Dans le navigateur, développez un service d'intégration de données.
3. Développez une application et sélectionnez **Flux de travail**.

Une liste des instances de flux de travail s'affiche dans le panneau de contenu.

4. Sélectionnez une instance de flux de travail.



5. Cliquez sur **Actions > Annuler le flux de travail sélectionné** ou **Actions > Abandonner le flux de travail sélectionné**.

## Récupération de flux de travail

La récupération de flux de travail permet de terminer une instance de flux de travail à partir de son point d'interruption.

Lorsque la récupération est activée pour un flux de travail, vous pouvez récupérer une instance de flux de travail si une tâche rencontre une erreur récupérable, si vous annulez l'instance de flux de travail ou si le processus du service d'intégration de données s'arrête inopinément.

Consultez le journal du flux de travail pour identifier la cause de l'interruption. Après avoir corrigé toutes les erreurs récupérables, vous pouvez récupérer l'instance de flux de travail interrompue si la récupération est activée pour celle-ci.

Vous ne pouvez pas modifier la définition d'un flux de travail entre les exécutions interrompues et les exécutions de récupération. Si une instance de flux de travail a un état récupérable et si vous modifiez les métadonnées du flux de travail dans l'outil Developer tool puis redéployez l'application qui contient le flux de travail, l'instance de flux de travail n'est plus récupérable.

Si le service d'intégration de données redémarre après une interruption inattendue, il tente de récupérer l'état du flux de travail précédent. Par défaut, le service d'intégration de données ne récupère pas une instance de flux de travail arrêtée pendant une tâche de commande, de mappage ou de notification. En outre, le service d'intégration de données ne peut pas récupérer une instance de flux de travail par défaut si vous l'annulez ou si vous annulez l'exécution d'une tâche dans cette instance. Vous pouvez configurer les options de récupération sur le flux de travail afin d'activer le service d'intégration de données de façon à récupérer une instance de flux de travail dans un tel cas.

Lorsque vous configurez les options de flux de travail, vous pouvez configurer le flux de travail pour la récupération manuelle ou automatique. Si vous configurez la récupération automatique, le service d'intégration de données redémarre le flux de travail depuis le point d'interruption sans interaction humaine. Si vous configurez la récupération manuelle, vous pouvez redémarrer le flux de travail.

Lorsqu'une instance de flux de travail récupère ou est récupérée, le service d'intégration de données redémarre la tâche. Le service continue le traitement des objets de flux de travail suivants. Si une instance de flux de travail récupère après l'interruption d'une tâche, le moniteur ajoute une entrée à l'instance de tâche qui s'exécute dans le flux de travail récupéré. Par exemple, si un flux de travail récupère trois fois et redémarre une tâche de mappage à chaque fois, le moniteur contient trois entrées de tâche de mappage.

## Propriétés de récupération

Les propriétés d'affichage en lecture seule s'affichent pour chaque instance de flux de travail. Vous configurez les propriétés de récupération pour la définition de flux de travail dans l'outil Developer. Vous ne pouvez pas modifier les valeurs des propriétés pour l'instance de flux de travail.

Le tableau suivant décrit les propriétés de récupération en lecture seule pour une instance de flux de travail :

Propriété	Description
Récupération activée	Indique que la récupération est activée pour le flux de travail.
Récupérer les flux de travail automatiquement	Indique que le processus du service d'intégration de données tente de récupérer automatiquement les instances de flux de travail qui ont été interrompues. La récupération du flux de travail est lancée après le redémarrage du processus du service d'intégration de données.
Tentatives de récupération	Nombre de tentatives de récupération effectuées pour cette instance de flux de travail. Lorsque le nombre maximal de tentatives de récupération d'une instance de flux de travail est atteint, cette instance n'est plus récupérable.

## Récupération d'un flux de travail

Vous pouvez récupérer des instances de flux de travail interrompues pour lesquelles la récupération est activée.

1. Cliquez sur la vue **Statistiques d'exécution**.
2. Dans le navigateur de domaine, développez un service d'intégration de données.
3. Développez une application et sélectionnez **Flux de travail**.  
Une liste des instances de flux de travail s'affiche dans le panneau de contenu.
4. Sélectionnez l'instance de flux de travail interrompue que vous voulez récupérer.
5. Cliquez sur **Actions > Récupérer le flux de travail sélectionné**.  
Contrôlez l'état de la récupération du flux de travail dans le panneau de contenu.

## Journaux de flux de travail

Le service d'intégration de données génère des événements de journaux lorsque vous exécutez un flux de travail. Les événements de journaux incluent des informations sur les erreurs de flux de travail, la progression de la tâche et la configuration des variables de flux de travail. Les événements de journaux incluent également les analyses de liens que le service d'intégration de données évalue dans un flux de séquence.

Si une instance de flux de travail inclut une tâche de mappage, le service d'intégration de données génère un autre fichier journal pour le mappage. Le fichier journal de mappage inclut les erreurs rencontrées pendant l'exécution du mappage, un récapitulatif du chargement et des statistiques de transformation.

Vous pouvez afficher le flux de travail et les journaux de mappage dans l'onglet Surveiller.

Lorsque vous récupérez une instance de flux de travail interrompue, le service d'intégration de données ajoute les événements de journaux au journal de flux de travail en cours. Lorsque l'instance de flux de travail récupérée comprend une tâche de mappage qui est redémarrée, le service d'intégration de données crée un journal de mappage.

Si le flux de travail est exécuté sur une grille, la récupération de l'instance de flux de travail peut être exécutée sur un nœud différent de celui de l'instance de flux de travail initiale. Si la récupération est exécutée sur un

nœud différent et si le répertoire de journalisation ne se trouve pas dans un emplacement partagé, le service d'intégration de données crée un fichier journal portant le même nom sur le nœud actuel.

## Informations de journal de flux de travail

Les informations du fichier journal de flux de travail représentent la séquence d'événements qui se produisent lors de l'exécution du flux de travail.

Le service d'intégration de données écrit des informations dans le journal de flux de travail lorsque les types d'événements suivants se produisent :

- Le service d'intégration de données démarre l'exécution d'une tâche ou d'un autre objet dans le flux de travail.
- Une tâche ou un autre objet du flux de travail est en cours d'exécution.
- Le service d'intégration de données termine l'exécution d'une tâche ou d'un autre objet dans le flux de travail.
- Le service d'intégration de données définit ou met à jour une variable de flux de travail.
- Le service d'intégration de données évalue les liens dans un flux de séquence et identifie le chemin correct pour le processus de flux de travail.
- Le flux de travail rencontre une erreur de flux de travail.

## Affichage de journaux pour un flux de travail

Vous pouvez télécharger le journal pour une instance de flux de travail pour afficher les détails de l'instance de flux de travail.

1. Dans l'outil Administrator tool, cliquez sur l'onglet **Surveiller**.
2. Cliquez sur la vue **Statistiques d'exécution**.
3. Dans le navigateur de domaine, développez un service d'intégration de données.
4. Développez une application et sélectionnez **Flux de travail**.  
Une liste des instances de flux de travail s'affiche dans le panneau de contenu.
5. Sélectionnez une instance de flux de travail.
6. Cliquez sur **Actions > Afficher les journaux pour l'objet sélectionné**.  
Une boîte de dialogue s'affiche, proposant d'ouvrir ou d'enregistrer le fichier journal.

## Affichage de journaux pour une exécution de mappage dans un flux de travail

Vous pouvez télécharger le journal pour une exécution de mappage dans un flux de travail et afficher les détails de mappage.

1. Cliquez sur la vue **Statistiques d'exécution**.
2. Dans le navigateur de domaine, développez un service d'intégration de données.
3. Développez une application et sélectionnez **Flux de travail**.  
Une liste des instances de flux de travail s'affiche dans le panneau de contenu.
4. Développez une instance de flux de travail.
5. Développez une tâche de mappage, puis sélectionnez l'exécution du mappage par la tâche.
6. Cliquez sur **Actions > Afficher les journaux pour l'objet sélectionné**.  
Une boîte de dialogue s'affiche, proposant d'ouvrir ou d'enregistrer le fichier journal.

# État de la tâche après le redémarrage ou le basculement du service d'application

Si le service de référentiel modèle de surveillance redémarre ou bascule pendant que le service d'intégration de données exécute des tâches, l'outil de surveillance fournit le dernier état connu de toutes les tâches une fois le service de référentiel modèle de surveillance disponible.

Si l'état d'une tâche n'est pas connu, l'outil de surveillance signale l'état comme INCONNU. Lorsque le service de référentiel modèle de surveillance redémarre ou bascule vers un nœud de sauvegarde, il met à jour l'outil de surveillance sur le dernier état de chaque tâche si la tâche est toujours en cours d'exécution. L'état d'une tâche qui se termine avant que le service de référentiel modèle de surveillance devienne disponible reste comme INCONNU.

Par exemple, un service d'intégration de données s'exécute sur une grille. Deux mappages s'exécutent lorsque le service de référentiel modèle de surveillance échoue. L'outil de surveillance ne connaît pas le dernier état de ces mappages. Un mappage se termine correctement avant que le service de référentiel modèle de surveillance devienne disponible. L'autre mappage continue à s'exécuter après que le service de référentiel modèle de surveillance devienne disponible. L'outil de surveillance signale l'état du premier mappage comme INCONNU. Il affiche l'état du second mappage comme étant EN COURS D'EXÉCUTION.

## Surveillance d'un dossier d'objets

Vous pouvez afficher les propriétés et les statistiques relatives aux objets dans un dossier qui s'affiche dans le navigateur de la vue **Statistiques d'exécution**. Vous pouvez sélectionner l'une des options suivantes : Tâches, tâches de mappage déployées, objets de données logiques, services de données SQL, services Web ou flux de travail.

Vous pouvez appliquer un filtre pour limiter le nombre d'objets qui s'affichent dans le volet de contenu. Vous pouvez créer des filtres personnalisés selon une plage temporaire. Les filtres personnalisés permettent de sélectionner des dates et heures spécifiques pour les heures de début, de fin et écoulées. Les filtres personnalisés permettent de filtrer les résultats selon plusieurs critères de filtre.

1. Dans l'outil Administrator tool, cliquez sur l'onglet **Surveiller**.
2. Cliquez sur la vue **Statistiques d'exécution**.
3. Dans le navigateur de domaine, sélectionnez le dossier.  
Le volet de contenu affiche une liste d'objets contenus dans le dossier.
4. Cliquez avec le bouton droit sur l'en-tête de la table pour ajouter ou supprimer des colonnes.
5. Sélectionnez **Recevoir de nouvelles notifications** pour afficher dynamiquement les nouvelles tâches, les opérations, les requêtes ou les flux de travail dans l'onglet **Surveiller**.
6. Entrez les critères de filtre pour limiter le nombre d'objets qui s'affichent dans le volet de contenu.
7. Sélectionnez l'objet dans le volet de contenu pour afficher les détails sur l'objet dans le volet des détails.  
Le volet des détails affiche des informations complémentaires sur l'objet sélectionné dans le volet de contenu.
8. Pour afficher les tâches démarrées approximativement à la même heure que la tâche sélectionnée, cliquez sur **Actions > Afficher le contexte**.

La tâche sélectionnée et les autres tâches démarrées approximativement à la même heure s'affichent dans l'onglet **Vue du contexte**. Vous pouvez également afficher le contexte de connexions, des mappages déployés, des requêtes et des flux de travail.

9. Cliquez sur le bouton **Fermer** pour fermer l'onglet **Vue du contexte**.

## Affichage du contexte d'un objet

Affichez le contexte d'un objet pour afficher d'autres objets du même type qui ont démarré pratiquement en même temps que l'objet sélectionné. Il est possible d'afficher le contexte d'un objet pour résoudre un problème ou pour mieux comprendre ce qui se passe à un moment spécifique. Vous pouvez afficher le contexte de tâches, les mappages déployés, les connexions, les demandes et les flux de travail.

Par exemple, vous remarquez que votre mappage déployé a échoué. Lorsque vous affichez le contexte du mappage déployé, une liste non filtrée de mappages déployés s'affiche dans une vue de travail distincte et indique tous les mappages déployés qui ont démarré pratiquement en même temps que votre mappage déployé. Vous remarquez que les autres mappages déployés ont également échoué. Vous déterminez que la cause du problème est l'indisponibilité du service d'intégration de données.

1. Dans l'outil Administrator tool, cliquez sur l'onglet **Surveiller**.
2. Cliquez sur la vue **Statistiques d'exécution**.
3. Dans le navigateur de domaine, développez un service d'intégration de données et sélectionnez la catégorie d'objets.

Par exemple, sélectionnez **Tâches**.

4. Dans le panneau de contenu, sélectionnez l'objet pour lequel afficher le contexte.  
Par exemple, sélectionnez une tâche.
5. Cliquez sur **Actions > Afficher le contexte**.

## Configuration du filtre personnalisé Date et heure

Pour filtrer les résultats, il est possible d'appliquer un filtre personnalisé à la colonne Date de début ou Date de fin du panneau de contenu de l'onglet **Surveiller**.

1. Sélectionnez Personnalisé comme option de filtre de la colonne Date de début ou Date de fin.  
La boîte de dialogue **Filtre personnalisé : Date et heure** s'affiche.
2. Entrez la plage de dates à l'aide des formats de date et d'heure spécifiés.
3. Cliquez sur **OK**.

## Configuration du filtre personnalisé Temps écoulé

Vous pouvez appliquer un filtre personnalisé à la colonne Temps écoulé du panneau de contenu de l'onglet **Surveiller** pour filtrer les résultats.

1. Sélectionnez Personnalisé comme option de filtre de la colonne Temps écoulé.  
La boîte de dialogue **Filtre personnalisé : temps écoulé** s'affiche.
2. Saisissez la période souhaitée.
3. Cliquez sur **OK**.

## Configuration du filtre personnalisé à sélection multiple

Vous pouvez appliquer un filtre personnalisé aux colonnes du panneau de contenu de l'onglet **Surveiller** pour filtrer les résultats en fonction de plusieurs sélections.

1. Sélectionnez Personnalisé comme option de filtre de la colonne.  
La boîte de dialogue **Filtre personnalisé : Sélection multiple** s'affiche.
2. Sélectionnez un ou plusieurs filtres.
3. Cliquez sur **OK**.

## CHAPITRE 14

# Gestion de la journalisation

Ce chapitre comprend les rubriques suivantes :

- [Présentation de la gestion de la journalisation, 263](#)
- [Architecture du gestionnaire de journalisation, 264](#)
- [Emplacement du journal, 266](#)
- [Journaux système, 267](#)
- [Configuration de la gestion des journaux, 268](#)
- [Utilisation de l'onglet Journaux, 270](#)
- [Événements du journal, 275](#)
- [Agrégateur de journal, 282](#)

## Présentation de la gestion de la journalisation

Le gestionnaire de service conserve les événements de journal pour le domaine, les services d'application et les utilisateurs. Le gestionnaire de service conserve les événements de journal pour le domaine, les services d'application, les utilisateurs, ainsi que les flux de travail et les sessions PowerCenter. Pour effectuer la fonction de journalisation, il exécute un gestionnaire de journaux et un agent d'enregistrement.

Le gestionnaire de journaux s'exécute sur le nœud principal de passerelle. Il collecte et traite les événements de journal pour les opérations de domaine du gestionnaire de service, les services d'application et l'activité utilisateur. Les événements du journal contiennent des messages opérationnels et d'erreur pour un domaine. Le gestionnaire de service et les services d'application envoient des événements du journal au gestionnaire de journalisation. Lorsque le gestionnaire de journalisation reçoit les événements du journal, il génère les fichiers d'événements du journal. Vous pouvez afficher les événements du journal de service dans l'outil Administrator tool en fonction des critères que vous spécifiez.

L'agent de journal est exécuté sur tous les nœuds du domaine. L'agent d'enregistrement récupère les événements du journal de flux de travail et de session que le service d'intégration PowerCenter écrit et les affiche dans le moniteur de flux de travail. Les événements du journal de flux de travail contiennent des informations sur le traitement et les erreurs des flux de travail et sur les tâches effectuées par le service d'intégration PowerCenter. Les événements du journal de sessions comprennent des informations sur les tâches effectuées par le service d'intégration PowerCenter, les erreurs de sessions, et les statistiques de transformation et de récapitulatif de chargement pour la session. Vous pouvez afficher les événements du journal pour le dernier workflow exécuté avec la fenêtre Événements du journal dans le moniteur de workflow.

L'agent de journal collecte et traite également les événements de journaux des tâches que le service d'intégration de données exécute. Ceux-ci comprennent les tâches de profil, les tâches de fiche d'évaluation,

l'aperçu des tâches, les tâches de mappage et les services de données SQL. Vous pouvez afficher les événements de journaux de ces tâches dans l'onglet Surveillance.

L'agent de journal est exécuté sur le nœuds pour collecter et traiter les événements du journal pour les tâches de profil, les tâches d'aperçu et les tâches de mappage. Vous pouvez afficher les événements de journaux des tâches dans l'onglet Surveiller.

Les fichiers des événements du journal sont des fichiers binaires que la visionneuse de journaux de l'outil Administrator tool utilise pour afficher les événements du journal. Lorsque vous affichez les événements du journal dans l'outil Administrator tool, le gestionnaire de journalisation utilise les fichiers des événements du journal pour afficher les événements du journal du domaine, les services d'application et l'activité utilisateur.

Les journaux de domaine incluent le domaine, le service d'application et les journaux d'activité utilisateur. Vous pouvez les afficher dans l'outil Administrator tool. Les journaux système sont destinés uniquement au support Informatica pour traiter les tickets d'assistance ouverts.

Vous pouvez utiliser l'outil Administrator tool pour effectuer les tâches suivantes avec le gestionnaire de journalisation :

- Configurer l'emplacement du journal. Configurez le nœud qui exécute le gestionnaire de journalisation, le chemin d'accès au répertoire pour les fichiers des événements du journal, les options de purge et le fuseau horaire pour les événements du journal.
- Configurer la gestion de la journalisation. Configurez le gestionnaire de journalisation pour purger les journaux automatiquement ou manuellement. Enregistrer les événements du journal dans les fichiers XML, texte ou binaires. Configurez le fuseau horaire pour l'horodatage dans les fichiers des événements du journal.
- Afficher les événements du journal. Affichez les événements du journal de fonctions, de services d'application et de l'activité utilisateur dans l'onglet Journaux. Filtrer les événements du journal par domaine, type de service d'application et utilisateur.

## Architecture du gestionnaire de journalisation

Le gestionnaire de service sur le nœud de passerelle principale contrôle le gestionnaire de service. Le gestionnaire de journalisation démarre au démarrage des services Informatica. Une fois le gestionnaire de service démarré, il écoute les événements du journal provenant du gestionnaire de service et des services d'application. Lorsque le gestionnaire de journalisation reçoit les événements du journal, il génère les fichiers d'événements du journal.

Le gestionnaire de journalisation démarre lorsque vous démarrez PowerCenter Express. Une fois le gestionnaire de service démarré, il écoute les événements du journal provenant du gestionnaire de service et des services d'application. Lorsque le gestionnaire de journalisation reçoit les événements du journal, il génère les fichiers d'événements du journal.

Le gestionnaire de service crée les types suivants de fichiers journaux :

- Fichiers d'événements du journal. Stocke les événements du journal au format binaire. Le gestionnaire de journalisation crée des fichiers d'événements du journal dans l'onglet Journaux. Lorsque vous affichez des événements dans l'outil Administrator tool, le gestionnaire de journalisation récupère les événements du journal à partir des nœuds d'événements.

Le gestionnaire de journaux stocke les fichiers par date.

Le gestionnaire de journaux stocke les fichiers par date et par nœud. Définissez le chemin de répertoire avec l'option -ld de la commande defineDomain des outils infasetup.



- Fichiers de remise garantie des messages. Stocke les événements du journal de domaine, de service d'application et d'activité utilisateur. Le gestionnaire de service consigne les événements du journal dans les fichiers temporaires de remise garantie des messages et envoie les événements du journal au gestionnaire de journalisation.

Si le gestionnaire de journaux devient indisponible, les fichiers de remise garantie des messages sont conservés dans le répertoire par défaut du nœud sur lequel le service s'exécute. Par défaut, le chemin du répertoire est `<Informatica_installation_directory>/logs/<Node_Name>`. Si le gestionnaire de journalisation devient disponible, le gestionnaire de service du nœud lit les événements du journal dans les fichiers temporaires, envoie les événements du journal au gestionnaire de service et supprime les fichiers temporaires.

## Événements du journal de sessions et de workflows de PowerCenter

Les journaux de sessions et de workflows de PowerCenter sont stockés dans un endroit distinct des journaux du domaine, du service d'applications et de l'activité utilisateur. Le PowerCenter Integration Service consigne les événements du journal de sessions et de workflows dans les fichiers binaires sur le nœud sur lequel il est exécuté.

Le gestionnaire de journaux effectue les tâches suivantes pour traiter les événements du journal de sessions et de workflows PowerCenter :

1. Pendant une session ou un workflow, le PowerCenter Integration Service consigne les fichiers journaux binaires sur le nœud. Il envoie des informations sur les journaux au gestionnaire de journalisation.
2. Le gestionnaire de journaux stocke des informations sur les journaux de workflows et de sessions dans la base de données du domaine. La base de données du domaine stocke les informations telles que le chemin d'accès à l'emplacement du fichier journal, le nœud qui contient le journal et le PowerCenter Integration Service qui a créé le journal.
3. Lorsque vous affichez une session ou un workflow dans la fenêtre Événements du journal du moniteur de workflow, le gestionnaire de journaux récupère les informations de la base de données du domaine. Le gestionnaire de journaux utilise les informations pour déterminer l'emplacement des journaux.
4. Le gestionnaire de journaux transmet un agent de journal pour récupérer les événements du journal sur chaque nœud à afficher dans la fenêtre Événements du journal.

## Événements du journal des tâches du service d'intégration de données

Les journaux des tâches exécutées par le service d'intégration de données sont stockés dans un autre emplacement que celui des journaux du domaine, du service d'application et de l'activité utilisateur. Le service d'intégration de données consigne les événements du journal des tâches dans des fichiers texte du nœud sur lequel il s'exécute.

Le service d'intégration de données et le gestionnaire de journaux effectuent les tâches suivantes pour traiter les événements du journal des tâches du service d'intégration de données :

1. Lorsque le service d'intégration de données exécute une tâche, il consigne les événements du journal dans des fichiers texte du nœud. Le service d'intégration de données envoie des informations sur les journaux au gestionnaire de journaux.
2. Celui-ci stocke les informations de journalisation dans la base de données du référentiel modèle. La base de données du référentiel modèle stocke des informations telles que le chemin d'accès à l'emplacement du fichier journal, le nœud qui contient le journal et le service d'intégration de données qui a créé le journal.

3. Lorsque vous affichez un journal des tâches dans l'onglet Surveiller de l'outil Administrator tool, le gestionnaire de journaux récupère les informations de la base de données du référentiel modèle. Le gestionnaire de journaux utilise ces informations pour déterminer l'emplacement des journaux.
4. Le gestionnaire de journaux envoie un agent d'enregistrement pour récupérer les événements du journal de chaque nœud afin d'afficher le journal.

## Récupération du gestionnaire de journalisation

Lorsqu'un service génère des événements du journal, il les envoie au gestionnaire de journalisation sur le nœud de passerelle principale. Lorsque vous disposez de l'option haute disponibilité et que le nœud de passerelle principale n'est plus disponible, les services d'application envoient les événements du journal au gestionnaire de journalisation sur un nouveau nœud de passerelle principale.

Le gestionnaire de service, les services d'application et le gestionnaire de journalisation effectuent les tâches suivantes :

1. Un processus de service d'application consigne les événements dans un fichier de remise garantie des messages.
2. Le processus du service d'application envoie les événements du journal au gestionnaire de service sur le nœud de passerelle pour le domaine.
3. Le gestionnaire de journalisation traite les événements du journal et consigne les fichiers d'événements du journal. Le processus du service d'application supprime le fichier temporaire.
4. Si le gestionnaire de journalisation n'est pas disponible, les fichiers de remise garantie des messages sont conservés sur le nœud exécutant le processus de service. Le gestionnaire de service du nœud envoie les événements du journal dans les fichiers de remise garantie des messages lorsque le gestionnaire de journalisation devient disponible, et le gestionnaire de journalisation consigne les fichiers des événements du journal.

## Résolution des problèmes du gestionnaire de journalisation

Les services de domaine et d'application écrivent les événements de journal dans les fichiers journaux du gestionnaire de service lorsque le gestionnaire de journaux ne peut pas traiter les événements de journal. Les fichiers journaux du gestionnaire de service se trouvent dans le répertoire de journaux par défaut. Les fichiers journaux du gestionnaire de service comprennent catalina.out, localhost\_<date>.txt et node.log. Les services consignent les événements du journal dans différents fichiers journaux en fonction du type d'erreur.

Utilisez les fichiers journaux du gestionnaire de journalisation pour résoudre les problèmes lorsque le gestionnaire de journalisation ne peut pas traiter les événements du journal. Vous devez également utiliser ces fichiers pour résoudre les problèmes lorsque vous contactez le Support client international Informatica.

**Remarque:** Vous pouvez résoudre les problèmes d'une installation Informatica en examinant les fichiers journaux générés lors de l'installation. Vous pouvez utiliser le fichier journal de récapitulatif de l'installation pour trouver les composants défectueux lors de l'installation.

## Emplacement du journal

Le gestionnaire de service du nœud principal de passerelle écrit les fichiers journaux d'événements dans le répertoire du fichier journal. Lorsque vous configurez un nœud pour qu'il serve de passerelle, vous devez

configurer le répertoire dans lequel le gestionnaire de service actif sur ce nœud écrit les fichiers journaux d'événements. Chaque nœud de passerelle doit avoir accès au chemin du répertoire.

Vous devez configurer l'emplacement du journal dans la vue Propriétés pour le domaine. Configurez un emplacement de répertoire accessible par le nœud de passerelle pendant l'installation ou lorsque vous définissez le domaine. Stockez les journaux sur un disque partagé lorsque vous avez plusieurs nœuds passerelles. Si le gestionnaire de journalisation est dans l'impossibilité d'écrire dans le chemin du répertoire, il écrit les journaux d'événements dans le fichier node.log sur le nœud principal de la passerelle.

Lorsque vous configurez l'emplacement des journaux, l'outil Administrator tool valide le répertoire lors de la mise à jour de la configuration. Si le répertoire n'est pas valide, la mise à jour échoue. Le gestionnaire de journaux vérifie au démarrage que le répertoire des journaux dispose d'autorisations d'accès en lecture/écriture. Les fichiers journaux peuvent contenir des incohérences si le répertoire des journaux n'est pas partagé dans un environnement hautement disponible.

Vous pouvez modifier le chemin du répertoire des journaux de domaine dans l'outil Administrator tool ou à l'aide du paramètre -ld du répertoire du service de journaux. Vous pouvez utiliser le paramètre -ld avec les commandes suivantes :

- infacmd isp SwitchToGatewayNode
- infasetup DefineDomain
- infasetup DefineGatewayNode
- infasetup UpdateGatewayNode

## Journaux système

Les journaux système contiennent des informations qui permettent au support Informatica de résoudre les problèmes que vous lui soumettez. En règle générale, vous n'avez pas besoin de les consulter.

Par défaut, le chemin du répertoire est `<Informatica_installation_directory>/logs/<Node_Name>/`. Vous pouvez modifier le chemin de répertoire par défaut à l'aide du paramètre de répertoire de journaux, -sld. Vous pouvez utiliser le paramètre -sld avec les commandes suivantes :

- infasetup DefineDomain
- infasetup DefineGatewayNode
- infasetup DefineWorkerNode
- infasetup UpdateGatewayNode
- infasetup UpdateWorkerNode

Lorsque vous créez un emplacement personnalisé, vous pouvez utiliser un emplacement local ou un emplacement partagé par tous les nœuds du domaine. Le gestionnaire de service ajoute le nom du nœud au chemin et crée un répertoire de journaux distinct pour chaque nœud.

Lorsque vous modifiez l'emplacement par défaut des journaux système pour le nœud de passerelle ou de travail, les journaux existants sont conservés tels quels. Le serveur crée les futurs journaux sur le nouvel emplacement et abandonne les anciens sur l'ancien emplacement.

Si vous spécifiez un nom de nœud lors de la modification du chemin par défaut, le gestionnaire de service l'ajoute au chemin. Par exemple, si vous spécifiez `C:/logs/node1/` comme répertoire de journaux système, le gestionnaire de service crée les journaux dans des répertoires sous `C:/logs/node1/node1/`.

S'il existe plusieurs domaines Informatica, vous devez configurer un chemin de répertoire différent pour le gestionnaire de journaux dans chaque domaine. Il est impossible que plusieurs domaines utilisent le même chemin de répertoire partagé.

**Remarque:** Lorsque vous modifiez le chemin du répertoire, vous devez redémarrer les services Informatica sur le nœud modifié.

**Remarque:** Lorsque vous modifiez le chemin d'accès au répertoire, vous devez redémarrer PowerCenter express.

## Configuration de la gestion des journaux

Le gestionnaire de service et les services d'application envoient en permanence des événements du journal au gestionnaire de journaux. La taille de l'emplacement du répertoire des journaux peut donc augmenter pour contenir un grand nombre d'événements de journal.

Vous pouvez purger les événements du journal régulièrement pour gérer la quantité d'événements de journal stockée par le gestionnaire de journaux. Vous pouvez exporter les journaux avant de les purger pour conserver une sauvegarde des événements du journal.

### Purge des événements du journal

Vous pouvez purger automatiquement ou manuellement les événements du journal. Le gestionnaire de service purge les événements du journal à partir du répertoire de journaux en fonction des propriétés de purge que vous avez configurées dans la boîte de dialogue Gestion de la journalisation. Vous pouvez purger manuellement les événements du journal pour remplacer les propriétés de purge automatiques.

#### Purge automatique des événements du journal

Le gestionnaire de service purge les événements du journal à partir du répertoire de journaux en fonction des propriétés de purge.

Lorsque le nombre de jours ou la taille du répertoire de journaux excède la limite, le gestionnaire de journalisation supprime les fichiers d'événements du journal en commençant par les événements du journal les plus anciens. Le gestionnaire de journalisation vérifie régulièrement les options de purge et purge les événements du journal. Le gestionnaire de journaux ne purge pas les fichiers et les dossiers d'événements du journal en cours.

Le tableau suivant répertorie les propriétés de purge :

Option	Description
Conserver les journaux pendant un certain nombre de jours	Nombre de jours de conservation des journaux. La valeur par défaut est 30.
Taille maximale des journaux en Mo	Nombre de mégaoctets de l'espace disque pour stocker les journaux. La valeur par défaut est 200.

**Remarque:** Le gestionnaire de journalisation ne purge pas les fichiers de journalisation de flux de travail et de session PowerCenter.

## Purge manuelle des événements du journal

Vous pouvez purger les événements du journal pour le domaine, les services d'application ou l'activité utilisateur. Lorsque vous purgez des événements du journal, le gestionnaire de journalisation supprime les fichiers d'événements du journal du répertoire du journal. Le gestionnaire de journalisation ne supprime pas les fichiers d'événements du journal actuellement consignés dans les journaux.

Vous pouvez éventuellement utiliser la commande *infacmd* PurgeLog pour purger les événements du journal.

Le tableau suivant présente les options de purge du journal :

Option	Description
Type de journal	Types d'événement du journal à purger. Vous pouvez purger les événements de journal du domaine, du service, de l'activité utilisateur ou tous.
Type de service	Lorsque vous purgez les événements de journal du service d'application, vous pouvez purger les événements du journal pour un type spécifique de service d'application ou tous les types de services d'application.
Purger les entrées	Période des événements du journal à purger. Vous pouvez sélectionner les options suivantes : - Toutes les entrées. Purge tous les événements du journal. - Avant la date. Purge les événements du journal survenus avant cette date. Utilisez le format <i>aaaa-mm-jj</i> lorsque vous saisissez une date. Vous pouvez éventuellement utiliser le calendrier pour choisir la date. Pour utiliser le calendrier, cliquez sur le champ <i>Date</i> .

## Fuseau horaire

Lorsque le gestionnaire de journalisation crée des fichiers d'événements de journal, il génère un horodatage en fonction du fuseau horaire de chaque événement de journal. Lorsque le gestionnaire de journalisation crée des dossiers de journalisation, il libelle les dossiers en fonction d'un horodatage. Lorsque vous exportez ou purgez les fichiers d'événements de journal, le gestionnaire de journalisation utilise cette propriété pour calculer les fichiers d'événements de journal à purger ou exporter. Définissez le fuseau horaire sur l'emplacement de la machine qui stocke les fichiers d'événements de journal.

Vérifiez que vous ne perdez pas les fichiers d'événements de journal lorsque vous configurez le fuseau horaire du gestionnaire de journalisation. Si le service d'application qui envoie les événements de journal au gestionnaire de journalisation se situe dans un fuseau horaire différent du nœud de passerelle principale, vous pouvez perdre des fichiers d'événements de journal que vous n'avez pas prévu de supprimer. Configurez le même fuseau horaire pour chaque nœud de passerelle.

**Remarque:** Lorsque vous modifiez le fuseau horaire, vous devez redémarrer les services Informatica sur le nœud que vous avez modifié.

## Configuration des propriétés de gestion des journaux

Configurez les propriétés de gestion des journaux dans la boîte de dialogue **Gestion des journaux** d'Informatica Administrator.

1. Dans la console Administrator, cliquez sur l'onglet **Journaux**.
2. **Actions du journal > Gestion des journaux**.
3. Entrez le nombre de jours pendant lequel le gestionnaire de journalisation doit conserver les événements du journal.
4. Entrez la taille de disque maximum du répertoire contenant les fichiers d'événement du journal.

5. Entrez le fuseau horaire au format suivant :

GMT (+|-) <hours> : <minutes>

Par exemple : GMT+08:00

6. Cliquez sur **OK**.

## Utilisation de l'onglet Journaux

Vous pouvez afficher les événements du journal pour le domaine, le service d'application et l'activité utilisateur dans l'onglet Journaux de l'outil Administrator. Lorsque vous affichez des événements du journal dans l'onglet Journaux, le gestionnaire de journalisation affiche les fichiers d'événements générés du journal dans le répertoire du journal. Quand un message d'erreur s'affiche dans l'outil Administrator, l'erreur fournit un lien vers l'onglet Journaux.

Vous pouvez utiliser l'onglet Journaux pour effectuer les tâches suivantes :

- Afficher les événements du journal et les erreurs opérationnelles de l'outil Administrator. Afficher les événements du journal pour le domaine, un service d'application ou une activité utilisateur.
- Filtrer les résultats des événements du journal. Après avoir affiché les événements du journal, vous pouvez afficher les événements du journal qui correspondent aux critères de filtre.
- Configurer les colonnes. Configurez les colonnes à afficher par l'onglet Journaux.
- Enregistrer les événements du journal. Vous pouvez enregistrer les événements du journal aux formats XML, texte et binaire.
- Purger les événements du journal. Vous pouvez purger manuellement les événements du journal.
- Copier les lignes des événements du journal. Vous pouvez copier les lignes des événements du journal.

## Affichage des événements du journal

Pour afficher les événements du journal dans l'onglet Journaux de l'outil Administrator, sélectionnez la vue Domaine, Service ou Activité utilisateur. Ensuite, configurez les options des filtres. Vous pouvez filtrer les événements du journal en fonction des attributs tels que le type de journal, la catégorie de fonction de domaine, le type de service d'application, le nom du service d'application, l'utilisateur, le code du message, le code d'activité, l'horodatage et le niveau de gravité. Les options disponibles dépendent de si vous choisissez d'afficher les événements du journal du domaine, du service d'application ou de l'activité utilisateur.

Pour afficher d'autres informations sur un événement du journal, cliquez sur l'événement du journal dans les résultats de la recherche.

Sur AIX et Linux, si le gestionnaire de journalisation reçoit un message d'erreur interne du service d'intégration PowerCenter, il enregistre une trace de la pile dans la fenêtre des événements du journal.

Vous pouvez afficher des journaux pour obtenir des informations supplémentaires sur les erreurs que vous recevez tout en travaillant dans l'outil Administrator.

1. Dans l'outil Administrator, cliquez sur l'onglet Journaux.
2. Dans le volet de contenu, sélectionnez la vue Domaine, Service ou Activité utilisateur.
3. Configurez les critères de filtre pour afficher un type spécifique d'événement du journal.

Le tableau suivant présente les options de demandes :

Type de journal	Option	Description
Domaine	Catégorie	Catégorie du service de domaine à afficher.
Service	Type de service	Service d'application à afficher.
Service	Nom du service	Nom du service d'application pour lequel afficher les événements du journal. Vous pouvez choisir un seul nom de service d'application ou tous les services d'application.
Domaine, Service	Gravité	Le Gestionnaire de journalisation renvoie les événements du journal avec ce niveau de gravité.
Activité utilisateur	Utilisateur	Nom d'utilisateur pour l'utilisateur de l'outil Administrator.
Activité utilisateur	Domaine de sécurité	Domaine de sécurité auquel l'utilisateur appartient.
Domaine, Service, Activité utilisateur	Horodatage	Période pour les événements du journal à afficher. Vous pouvez choisir les options suivantes : <ul style="list-style-type: none"> <li>- Vide. Afficher tous les événements du journal.</li> <li>- Au cours de la dernière journée</li> <li>- Au cours du mois dernier</li> <li>- Personnalisé. Spécifiez la date de début et de fin. La valeur par défaut est Au cours de la dernière journée.</li> </ul>
Domaine, Service	Thread	Les critères de filtre pour le texte qui s'affiche dans les données de thread. Vous pouvez utiliser les caractères génériques (*) dans ce champ de texte.
Domaine, Service	Code du message	Les critères de filtre pour le texte qui s'affiche dans le code du message. Vous pouvez également utiliser les caractères génériques (*) dans ce champ de texte.
Domaine, Service	Message	Les critères de filtre pour le texte qui s'affiche dans le message. Vous pouvez également utiliser les caractères génériques (*) dans ce champ de texte.
Domaine, Service	Nœud	Nom du nœud pour lequel vous voulez afficher les événements du journal.
Domaine, Service	Processus	Numéro d'identification de processus pour le processus de service Windows ou UNIX qui a généré l'événement du journal. Vous pouvez utiliser le numéro d'identification de processus pour identifier les événements du journal à partir d'un processus lorsqu'un service d'application exécute plusieurs processus sur le même nœud.

Type de journal	Option	Description
Activité utilisateur	Code d'activité	Les critères de filtre pour le texte qui s'affiche dans le code d'activité. Vous pouvez également utiliser les caractères génériques (*) dans ce champ de texte.
Activité utilisateur	Activité	Les critères de filtre pour le texte qui s'affiche dans l'activité. Vous pouvez également utiliser les caractères génériques (*) dans ce champ de texte.

4. Cliquez sur le bouton Filtre.

Le Gestionnaire de journalisation récupère les événements du journal et les affiche dans l'onglet Journaux avec les événements les plus récents du journal en priorité.

5. Cliquez sur le bouton Réinitialiser le filtre pour afficher un ensemble différent d'événements du journal.

**Astuce:** Pour rechercher des journaux associés à une erreur ou à un événement fatal du journal, notez l'horodatage de l'événement du journal. Ensuite, réinitialisez le filtre et utilisez un filtre personnalisé pour rechercher les événements du journal correspondant à l'horodatage de l'événement.

## Configuration des colonnes du journal

Vous pouvez configurer l'onglet Journaux pour afficher les colonnes suivantes :

- Catégorie
- Type de service
- Nom du service
- Gravité
- Utilisateur
- Domaine de sécurité
- Horodatage
- Thread
- Code du message
- Message
- Nœud
- Processus
- Code d'activité
- Activité

**Remarque:** Les colonnes s'affichent en fonction des options de requête que vous choisissez. Par exemple, lorsque vous affichez un type de service, le nom du service s'affiche dans l'onglet Journaux.

1. Dans l'outil Administrator, cliquez sur l'onglet **Journaux**.
2. Sélectionnez la vue **Domaine, Service** ou **Activité utilisateur**.
3. Pour ajouter une colonne, cliquez avec le bouton droit de la souris sur le nom d'une colonne, sélectionnez **Colonnes**, puis le nom de la colonne que vous souhaitez ajouter.
4. Pour supprimer une colonne, cliquez avec le bouton droit de la souris sur le nom d'une colonne, sélectionnez **Colonnes**, puis décochez la case en regard du nom de la colonne que vous souhaitez supprimer.



5. Pour déplacer une colonne, sélectionnez le nom d'une colonne, puis faites-le glisser à l'emplacement où vous souhaitez qu'il apparaisse.

Le gestionnaire de journalisation met à jour les colonnes de l'onglet Journaux selon vos sélections.

## Enregistrement des événements du journal

Vous pouvez enregistrer les événements du journal que vous filtrez et affichez dans la visionneuse du journal. Lorsque vous enregistrez les événements du journal, le gestionnaire de journalisation enregistre quels que soient les journaux que vous affichez en fonction des critères de filtrage. Pour enregistrer les événements du journal dans un fichier, cliquez sur Enregistrer les journaux dans le menu Action de journaux.

Le gestionnaire de journalisation ne supprime pas les événements du journal lorsque vous les enregistrez. L'outil Administrator vous invite à enregistrer ou à ouvrir le fichier d'événements de journal enregistrés.

Vous pouvez éventuellement utiliser la commande *infacmd* isp GetLog pour récupérer les événements du journal.

Le format que vous choisissez pour enregistrer les événements du journal dépend de l'utilisation prévue du fichier d'événements de journal exportés :

- Fichier XML. Utilisez le format XML si vous voulez analyser les événements du journal dans un outil externe qui utilise le format XML ou si vous souhaitez utiliser des outils XML tels que XSLT.
- Fichier texte. Utilisez un fichier texte si vous voulez analyser les événements du journal dans un éditeur de texte.
- Fichier binaire. Utilisez un format binaire pour sauvegarder les événements du journal dans ce format. Vous pourrez utiliser ce format pour envoyer des événements du journal au Support client international Informatica.

## Exportation des événements de journaux

Vous pouvez exporter des événements de journaux vers un fichier XML, un fichier texte ou un fichier binaire. Pour exporter des événements de journaux vers un fichier, cliquez sur Exporter les journaux dans le menu Action de journaux.

Lorsque vous exportez des événements de journaux, vous pouvez choisir quels journaux vous voulez sauvegarder. Lorsque vous choisissez des journaux de services, vous pouvez exporter des journaux pour un type de service particulier. Vous pouvez choisir l'ordre de tri des événements de journaux dans le fichier d'exportation.

Le gestionnaire de journalisation ne supprime pas les événements de journaux lorsque vous les exportez. L'outil Administrator vous invite à sauvegarder ou à ouvrir le fichier d'événements de journaux exporté.

Vous pouvez utiliser la commande *infacmd* GetLog pour récupérer les événements de journaux (facultatif).

Le format que vous choisissez pour les exporter dépend de comment vous projetez d'utiliser le fichier d'événements de journaux exporté.

- Fichier XML. Utilisez le format XML si vous voulez analyser les événements de journaux dans un outil externe qui utilise le format XML ou si vous souhaitez utiliser des outils XML tels que XSLT.
- Fichier texte. Utilisez un fichier texte si vous voulez analyser les événements de journaux dans un éditeur de texte.
- Fichier binaire. Utilisez un format binaire pour sauvegarder les événements de journaux dans ce format. Vous pourrez utiliser ce format pour envoyer des événements de journaux au Support client international Informatica.

Le tableau suivant décrit les options d'exportation pour chaque type de journal :

Option	Type de journal	Description
Type	Domaine, service, activité utilisateur	Type de journaux que vous voulez exporter.
Type de service	Service	Type de service d'application pour lequel exporter des événements de journaux. Vous pouvez également exporter des événements de journaux pour tous les types de services.
Exporter les entrées	Domaine, service, activité utilisateur	Période pour les événements de journaux à exporter. Vous pouvez sélectionner les options suivantes : <ul style="list-style-type: none"> <li>- Toutes les entrées. Exporte tous les événements de journaux.</li> <li>- Avant la date. Exporte les événements de journaux survenus avant cette date.</li> </ul> Utilisez le format yyyy-mm-dd lorsque vous saisissez une date. Vous pouvez également utiliser le calendrier pour choisir la date. Pour utiliser le calendrier, cliquez sur le champ Date.
Exporter les journaux dans l'ordre chronologique décroissant	Domaine, service, activité utilisateur	Exporte les événements de journaux en commençant par les plus récents.

## Format XML

Quand vous exportez des événements du journal dans un fichier XML, le gestionnaire de journalisation exporte chaque événement du journal comme élément distinct dans le fichier XML. L'exemple suivant illustre un extrait d'un fichier XML d'événements du journal :

```
<log xmlns:xsd="http://www.w3.org/2001/XMLSchema" xmlns:common="http://www.informatica.com/pcsf/common" xmlns:metadata="http://www.informatica.com/pcsf/metadata" xmlns:domainservice="http://www.informatica.com/pcsf/domainservice" xmlns:logservice="http://www.informatica.com/pcsf/logservice" xmlns:xsi="http://www.w3.org/2001/XMLSchema-instance">
<logEvent xsi:type="logservice:LogEvent" objVersion="1.0.0" timestamp="1129098642698" severity="3" messageCode="AUTHEN_USER_LOGIN_SUCCEEDED" message="User Admin successfully logged in." user="Admin" stacktrace="" service="authenticationservice" serviceType="PCSF" clientNode="sapphire" pid="0" threadName="http-8080-Processor24" context="" />
<logEvent xsi:type="logservice:LogEvent" objVersion="1.0.0" timestamp="1129098517000" severity="3" messageCode="LM_36854" message="Connected to node [garnet] on outbound connection [id = 2]." user="" stacktrace="" service="Copper" serviceType="IS" clientNode="sapphire" pid="4484" threadName="4528" context="" />
```

## Format texte

Lorsque vous exportez les événements du journal dans un fichier texte, le gestionnaire de journaux exporte les événements du journal dans le protocole ICE. L'exemple suivant montre un extrait d'un fichier texte d'événements du journal :

```
2006-02-27 12:29:41 : INFO : (2628 | 2768) : (IS | Copper) : sapphire : LM_36522 :
Started process [pid = 2852] for task instance Session task instance
[s_DP_m_DP_AP_T_DISTRIBUTORS4]:Executor - Master.
2006-02-27 12:29:41 : INFO : (2628 | 2760) : (IS | Copper) : sapphire : CMN_1053 :
Starting process [Session task instance [s_DP_m_DP_AP_T_DISTRIBUTORS4]:Executor -
Master].
2006-02-27 12:29:36 : INFO : (2628 | 2760) : (IS | Copper) : sapphire : LM_36522 :
```

```
Started process [pid = 2632] for task instance Session task instance
[s_DP_m_DP_AP_T_DISTRIBUTORS4]:Preparer.
2006-02-27 12:29:35 : INFO : (2628 | 2760) : (IS | Copper) : sapphire : CMN_1053 :
Starting process [Session task instance [s_DP_m_DP_AP_T_DISTRIBUTORS4]:Preparer].
```

## Format binaire

Lorsque vous exportez des événements de journal vers un fichier binaire, le gestionnaire de journalisation exporte les événements de journal vers un fichier que le support client international Informatica peut importer. Vous ne pouvez pas afficher le fichier tant que vous ne l'avez pas converti en texte. Vous pouvez utiliser la commande *infacmd ConvertLogFile* pour convertir des fichiers journaux binaires en fichiers textes, fichiers XML ou texte lisible à l'écran.

## Affichage des erreurs du journal de l'outil Administrator

Si vous recevez une erreur lors du démarrage, de la mise à jour ou de la suppression des services dans l'outil Administrator, un message d'erreur dans le volet de contenu du service fournit un lien vers l'onglet Journaux. Cliquez sur le lien dans le message d'erreur pour accéder aux informations détaillées sur l'erreur dans l'onglet Journaux.

# Événements du journal

Le gestionnaire de service et les services d'application envoient des événements du journal au gestionnaire de journalisation. Le gestionnaire de journalisation génère des événements du journal pour chaque type de service.

Les événements du journal incluent un horodatage en millisecondes et un nom de thread qui identifie l'événement.

Vous pouvez afficher les types d'événement suivants du journal dans l'onglet Journaux :

- Événements du journal de domaine. Les événements du journal générés depuis les fonctions du gestionnaire de service.
- Événements du journal du service Analyst. Les événements du journal sur chaque service Analyst exécuté dans le domaine.
- Événements du journal de service de gestion de contenu. Événements du journal concernant chaque service de gestion de contenu exécuté dans le domaine.
- Événements du journal du service d'intégration de données. Les événements du journal sur chaque service d'intégration de données exécuté dans le domaine.
- Événements du journal du service d'intégration de données. Événements du journal liés au service d'intégration de données exécuté dans le domaine.
- Événements du journal de service Metadata Manager. Les événements du journal sur chaque service Metadata Manager exécuté dans le domaine.
- Événements du journal de référentiel modèle. Les événements du journal sur chaque service de référentiel modèle exécuté dans le domaine.
- Événements du journal de référentiel modèle. Événements du journal liés au service de référentiel modèle exécuté dans le domaine.
- Événements du journal du service d'intégration PowerCenter. Les événements du journal sur chaque service d'intégration PowerCenter exécuté dans le domaine.

- Événements du journal du service de référentiel PowerCenter. Les événements du journal sur chaque service de référentiel PowerCenter exécuté dans le domaine.
- Événements du journal de service du gestionnaire de ressource. Événements du journal concernant le service du gestionnaire de ressource exécuté dans le domaine.
- Événements du journal du Service SAP BW. Les événements du journal sur l'interaction entre PowerCenter et le système SAP NetWeaver BI.
- Événements du journal du hub des services Web. Les événements du journal sur l'interaction entre les applications et le hub des services Web.
- Événements du journal du service Ultra Messaging. Événements de journal liés au service Ultra Messaging exécuté dans le domaine.
- Événements du journal de l'activité utilisateur. Les événements du journal sur les tâches de gestion de sécurité et de domaine qu'un utilisateur effectue.

## Composants des événements du journal

Le gestionnaire de journaux utilise un format standard pour stocker et afficher des événements du journal. Vous pouvez utiliser les composants des événements du journal pour résoudre les problèmes d'Informatica.

Chaque événement du journal comprend les composants suivants :

- Type de service, catégorie ou utilisateur. L'onglet Journaux classe les événements par catégorie de domaine, type de service ou utilisateur. Si vous affichez les journaux du service d'application, l'onglet Journaux affiche les noms du service d'application. Lorsque vous affichez les journaux du domaine, l'onglet Journaux affiche les catégories du domaine dans le journal. Lorsque vous affichez les journaux de l'activité utilisateur, l'onglet Journaux affiche les utilisateurs dans le journal.
- Message ou activité. Texte du message ou de l'activité pour l'événement du journal. Utilisez le texte du message pour obtenir plus d'informations sur les événements du journal pour les services de domaine et d'application. Utilisez le texte d'activité pour obtenir plus d'informations sur les événements du journal pour l'activité utilisateur. Certains événements du journal contiennent un événement de journal intégré dans le texte des messages. Par exemple, les événements suivants du journal contiennent un événement de journal intégré :

```
Client application [PmDTM], connection [59]: recv failed.
```

Dans cet événement de journal, l'événement de journal suivant est l'événement de journal intégré :

```
[PmDTM], connection [59]: recv failed.
```

Lorsque le gestionnaire de journalisation affiche l'événement du journal, il indique le niveau de gravité pour l'événement de journal intégré.

- Message ou activité. Texte du message ou de l'activité pour l'événement du journal. Utilisez le texte du message pour obtenir plus d'informations sur les événements du journal pour les services de domaine et d'application. Utilisez le texte d'activité pour obtenir plus d'informations sur les événements du journal pour l'activité utilisateur. Certains événements du journal contiennent un événement de journal intégré dans le texte des messages. Par exemple, les événements suivants du journal contiennent un événement de journal intégré :

```
Client application [PmDTM], connection [59]: recv failed.
```

Dans cet événement de journal, l'événement de journal suivant est l'événement de journal intégré :

```
[PmDTM], connection [59]: recv failed.
```

Lorsque le gestionnaire de journalisation affiche l'événement du journal, il indique le niveau de gravité pour l'événement de journal intégré.

- Message ou activité. Texte du message ou de l'activité pour l'événement du journal. Utilisez le texte du message pour obtenir plus d'informations sur les événements du journal pour les services de domaine et

d'application. Utilisez le texte d'activité pour obtenir plus d'informations sur les événements du journal pour l'activité utilisateur. Certains événements du journal contiennent un événement de journal intégré dans le texte des messages.

Lorsque le gestionnaire de journalisation affiche l'événement du journal, il indique le niveau de gravité pour l'événement de journal intégré.

- **Domaine de sécurité.** Lorsque vous affichez les journaux de l'activité utilisateur, l'onglet Journaux affiche le domaine de sécurité pour chaque utilisateur.
- **Code de message ou d'activité.** Code d'événement de journal. Si le type de message est Erreur ou Fatal, cliquez sur le code du message pour ouvrir la fonction de recherche de message dans la base de connaissances Informatica. Vous devez configurer les justificatifs d'identité du portail de prise en charge dans le compte d'utilisateur pour effectuer la recherche.
- **Processus.** Numéro d'identification de processus pour le processus de service Windows ou UNIX qui a généré l'événement du journal. Vous pouvez utiliser le numéro d'identification de processus pour identifier les événements du journal à partir d'un processus lorsqu'un service d'application exécute plusieurs processus sur le même nœud.
- **Nœud.** Nom du nœud exécutant le processus qui a généré l'événement du journal.
- **Thread.** Numéro d'identification ou nom d'un thread démarré par un processus de service.
- **Horodatage.** Date et heure de l'événement du journal.
- **Gravité.** Niveau de gravité de l'événement du journal. Lorsque vous affichez les événements du journal, vous pouvez configurer l'onglet Journaux pour afficher les événements du journal pour un niveau de gravité spécifique.

## Événements de journalisation du domaine

Les événements de journalisation du domaine sont des événements de journaux générés par des fonctions de domaine effectuées par le gestionnaire de service.

Utilisez des événements de journalisation du domaine pour afficher des informations sur le domaine et pour résoudre des problèmes. Vous pouvez utiliser les événements de journalisation du domaine pour résoudre des problèmes liés au démarrage et à l'initialisation de nœuds et de services d'application du domaine. Vous pouvez utiliser les événements de journalisation du domaine pour résoudre des problèmes liés au démarrage et à l'initialisation des services d'application du domaine.

Les événements de journalisation du domaine incluent des événements provenant des fonctions suivantes :

- **Autorisation.** Événements de journaux se produisant lorsque le gestionnaire de service autorise des demandes de services provenant d'utilisateurs. Les demandes peuvent provenir de l'outil Administrator.
- **Gestion de conteneur.** Événements de journaux qui se produisent lorsque le gestionnaire de service gère des conteneurs sur les nœuds dotés du rôle de calcul.
- **Configuration du domaine.** Événements de journaux se produisant lorsque que gestionnaire de service gère les métadonnées de configuration du domaine.
- **Gestion des licences.** Événements de journaux se produisant lorsque que gestionnaire de service enregistre les informations de licence.
- **Utilisation de licence.** Événements de journaux se produisant lorsque que gestionnaire de service vérifie les informations de licences provenant des services d'application.
- **Gestionnaire de journalisation.** Événements de journaux provenant du gestionnaire de journalisation. Le gestionnaire de journalisation est exécuté sur le nœud de passerelle principale. Il collecte et traite les événements de journaux pour les opérations de domaine du gestionnaire de service et pour les services d'application.

- Agent de journal. Événements de journaux provenant de l'agent de journal. L'agent de journal est exécuté sur tous les nœuds du domaine. Il récupère les événements de journal de session et du workflow PowerCenter afin de les afficher dans le contrôleur de workflow.
- Contrôle. Événements de journaux des fonctions de domaine.
- Configuration du nœud. Événements de journaux se produisant quand le gestionnaire de service gère les métadonnées de configuration des nœuds dans le domaine.
- Gestion des utilisateurs. Événements de journaux se produisant lorsque le gestionnaire de service gère les utilisateurs, les groupes, les rôles et les privilèges.
- Gestionnaire de service. Écrit dans un journal les événements du gestionnaire de service et signale les erreurs de traitement DTM. Le gestionnaire de service gère toutes les opérations de domaine. Si le niveau de gravité d'erreur d'un nœud est paramétré à Débogage lorsqu'un service démarre, les événements de journaux incluent les variables d'environnement utilisées par le service.

## Événements du journal du service Analyst

Les événements du journal du service Analyst contiennent les informations suivantes :

- Gestion des projets. Événements du journal relatifs à la gestion des projets dans Informatica Analyst, comme la création d'objets, de dossiers et de projets. Événements du journal relatifs à la création de profils, de fiches d'évaluation et de tables de référence.
- Exécution des travaux. Événements du journal relatifs à l'exécution des profils et fiches d'évaluation. Journaux relatifs à la prévisualisation des données.
- Autorisations de l'utilisateur. Événements du journal concernant la gestion des autorisations utilisateur sur les projets.

## Événements du journal du service d'intégration de données

Les journaux du service d'intégration de données contiennent des journaux concernant les événements suivants :

- Configuration. Événements de journal relatifs aux modifications de configuration du système ou du service, déploiement ou suppression d'applications, et journaux concernant l'entrepôt de données de profilage associé.
- Processus du service d'intégration de données. Journalisez les événements concernant le déploiement de l'application, l'actualisation du cache d'objet de données et les demandes utilisateur d'exécution de mappages, de tâches ou de flux de travail.
- Échecs de service. Événements de journaux relatifs aux interruptions entraînant l'indisponibilité du service d'intégration de données, comme les interruptions de connexion du référentiel modèle ou l'interruption du service au démarrage.

## Événements de journal du service d'écoute

Les journaux du programme d'écoute PowerExchange contiennent des informations sur le service d'application qui gère le programme d'écoute PowerExchange.

Les journaux du service d'écoute contiennent les informations suivantes :

- Communication client. Événements du journal relatifs à la communication entre un client PowerCenter ou PowerExchange et une source de données.
- Service d'écoute. Événements du journal concernant le service d'écoute, y compris la configuration, l'activation et la désactivation du service.

- Opérations du service d'écoute. Événements du journal pour les opérations comme la gestion des mouvements de données en bloc et la modification des captures de données.

## Événements du journal du service de journalisation

Le service de journalisation PowerExchange écrit les journaux relatifs au service d'application qui gère le programme de journalisation PowerExchange.

Les journaux du service de journalisation contiennent les informations suivantes :

- Connexions. Événements du journal relatifs aux connexions entre le service de journalisation et les bases de données source.
- Service de journalisation. Événements du journal concernant le service de journalisation, y compris la configuration, l'activation et la désactivation du service.
- Opérations du service de journalisation. Événements du journal pour les opérations comme la capture des données modifiées et l'écriture des données dans les fichiers du programme de journalisation PowerExchange.

## Événements du journal du service de référentiel modèle

Les événements du journal du service de référentiel modèle contiennent les informations suivantes :

- Connexions au référentiel modèle. Événements du journal concernant les connexions au référentiel depuis Informatica Developer, Informatica Analyst et le service d'intégration de données. Événements du journal concernant les connexions au référentiel depuis Informatica Developer et le service d'intégration de données.
- Service de référentiel modèle. Événements du journal concernant le service de référentiel modèle, y compris l'activation, la désactivation, le démarrage et l'arrêt du service.
- Opérations du référentiel. Événements du journal pour les opérations du référentiel comme la création et la suppression du contenu du référentiel, et l'ajout d'applications déployées.
- Autorisations de l'utilisateur. Événements du journal concernant la gestion des autorisations utilisateur sur le référentiel.

## Événements du journal du Metadata Manager Service

Les événements du journal du Metadata Manager Service contiennent des informations sur chaque Metadata Manager Service exécuté dans le domaine.

Les événements du journal du Metadata Manager Service contiennent les informations suivantes :

- Opérations du référentiel. Événements du journal pour l'accès aux métadonnées dans le référentiel Metadata Manager.
- Configuration. Événements du journal concernant la configuration du Metadata Manager Service.
- Processus d'exécution. Événements du journal pour exécuter un Metadata Manager Service, tel que des fichiers de bibliothèques natifs manquants.
- Événements du journal du PowerCenter Integration Service. État des sessions et workflows qui utilisent un processus PowerCenter Integration Service pour charger les données dans l'entrepôt Metadata Manager ou pour extraire des métadonnées sources.

Pour afficher les événements du journal sur la manière dont le PowerCenter Integration Service traite un workflow PowerCenter pour charger les données dans l'entrepôt de Metadata Manager, vous devez afficher le journal des sessions ou des workflows.

## Événements du journal du PowerCenter Integration Service

Les événements du journal du PowerCenter Integration Service contiennent des informations sur chaque PowerCenter Integration Service s'exécutant dans le domaine.

Les événements du journal du PowerCenter Integration Service contiennent les informations suivantes :

- Processus du PowerCenter Integration Service. Événements du journal du processus de PowerCenter Integration Service, y compris les ports de service, la page de code, le mode de fonctionnement, le nom du service et les statuts du référentiel et du PowerCenter Repository Service associés.
- Licences. Événements du journal concernant la vérification du PowerCenter Integration Service par le gestionnaire de services.

## Événements du journal du PowerCenter Repository Service

Les événements du journal du PowerCenter Repository Service contiennent des informations sur chaque PowerCenter Repository Service exécuté dans le domaine.

Les événements du journal du PowerCenter Repository Service contiennent les informations suivantes :

- Connexions au référentiel PowerCenter. Les événements du journal pour les connexions au référentiel à partir des applications du client PowerCenter, dont le nom d'utilisateur et le nom d'hôte et le numéro de port pour l'application client.
- Objets du référentiel PowerCenter. Les événements du journal pour les objets de référentiel verrouillés, extraits, insérés ou mis à jour par le PowerCenter Repository Service.
- Processus du PowerCenter Repository Service. Les événements du journal sur les processus du PowerCenter Repository Service, dont le démarrage et l'arrêt du PowerCenter Repository Service et les informations sur les bases de données de référentiel utilisées par les processus du PowerCenter Repository Service. Comprend également le mode de fonctionnement du référentiel, les nœuds sur lesquels le processus PowerCenter Repository Service est exécuté, les informations d'initialisation et les fonctions internes utilisées.
- Opérations du référentiel. Les événements du journal pour les opérations du référentiel, dont la création, la suppression, la restauration et la mise à niveau du contenu de référentiel, la copie du contenu du référentiel, ainsi que l'inscription et la désinscription des référentiels locaux.
- Licences. Les événements du journal concernant la vérification de licence du PowerCenter Repository Service.
- Suivi d'audit de sécurité. Les événements du journal pour les modifications apportées aux utilisateurs, groupes et autorisations. Pour inclure le suivi d'audit de sécurité dans les événements du journal du PowerCenter Repository Service, vous devez activer la propriété générale SecurityAuditTrail pour le PowerCenter Repository Service dans l'outil Administrator.

## Événements du journal du service du gestionnaire de ressource

Les événements du journal du service du gestionnaire de ressource contiennent les informations suivantes :

- Service du gestionnaire de ressource. Événements du journal concernant le service du gestionnaire de ressource, y compris l'activation, la désactivation, le démarrage et l'arrêt du service.
- Nœuds de calcul . Événements du journal concernant les nœuds dotés du rôle de calcul s'enregistrant sur le service du gestionnaire de ressource.



## Événements du journal du SAP BW Service

Les événements du journal de SAP BW Service contiennent des informations sur l'interaction entre PowerCenter et le système SAP NetWeaver BI.

Les événements du journal SAP NetWeaver BI contiennent les événements suivants du journal pour un SAP BW Service :

- Événements du journal de SAP NetWeaver BI. Requêtes provenant du système SAP NetWeaver BI pour démarrer un workflow et informations d'état du programme ZPMSSENDSTATUS ABAP dans la chaîne de processus.
- Événements du journal du PowerCenter Integration Service. État des sessions et workflows qui utilisent un processus PowerCenter Integration Service pour charger des données ou pour les extraire de SAP NetWeaver BI.

Pour afficher les événements du journal sur la manière dont le PowerCenter Integration Service traite un workflow SAP NetWeaver BI, vous devez afficher le journal des sessions ou des workflows.

## Événements de journaux du service de planificateur

Les journaux du service de planificateur contiennent des informations sur les événements suivants :

- Événements du service de planificateur. Événements de journaux concernant le service de planificateur, notamment l'activation, la désactivation, le démarrage et l'arrêt du service.
- Événements de l'objet planifié. Événements de journaux concernant le démarrage des exécutions de l'objet planifié.

## Événements du journal de hub de services Web

Les événements du journal du hub de services Web contiennent des informations sur l'interaction entre les applications et le hub de services Web.

Les événements du journal du hub de services Web contiennent les événements de journal suivants :

- Processus des services Web. Les événements du journal concernant les processus de services Web, dont le démarrage et l'arrêt du hub de services Web, les requêtes des services Web, l'état des requêtes, et les messages d'erreur pour les appels de services Web. Les événements du journal incluent des informations sur les workflows de services extraits du référentiel.
- Événements du journal du PowerCenter Integration Service. L'état des workflows et des sessions pour les workflows de services, dont les erreurs de workflows non valides.

## Événements du journal de l'activité utilisateur

Les événements du journal de l'activité utilisateur décrivent toutes les tâches de gestion de sécurité et de domaine effectuées par un utilisateur.

Utilisez les événements du journal de l'activité utilisateur pour déterminer quand un utilisateur a créé, mis à jour ou supprimé des services, nœuds, utilisateurs, groupes ou rôles. Utilisez les événements du journal de l'activité utilisateur pour déterminer quand un utilisateur a créé ou des services, nœuds, utilisateurs, groupes ou rôles.

Le gestionnaire de service consigne les événements du journal de l'activité utilisateur lorsque le gestionnaire de service doit autoriser un utilisateur à effectuer l'une des actions suivantes du domaine :

- Activer ou désactiver un processus de service.

- Démarrer, arrêter, activer ou désactiver un service.
- Ajouter, mettre à jour ou arrêter un nœud.
- Modifier les propriétés du domaine.
- Déplacer un dossier dans le domaine.

Le gestionnaire de service consigne également les événements du journal de l'activité utilisateur chaque fois qu'un utilisateur ajoute, met à jour ou supprime un utilisateur, un groupe ou un rôle. Le gestionnaire de service consigne également les événements du journal de l'activité utilisateur chaque fois qu'un utilisateur ajoute, met à jour ou supprime un utilisateur, un groupe, un profil de système d'exploitation ou un rôle. Le journal de l'activité utilisateur affiche des informations sur l'utilisateur qui a effectué l'action de sécurité, mais n'affiche pas l'horodatage de l'action.

Le gestionnaire de service consigne un événement du journal d'activité des utilisateurs à chaque fois qu'un compte utilisateur est verrouillé ou déverrouillé. Le gestionnaire de service écrit également un événement de journal d'activité des utilisateurs à chaque fois qu'un utilisateur essaie de se connecter au domaine avec une application cliente.

## Agrégateur de journal

Vous pouvez agréger les fichiers journaux d'un service d'application qui ne répond plus ou se ferme inopinément. Vous devrez peut-être analyser plusieurs fichiers journaux pour comprendre les problèmes concernant un service d'application.

Vous pouvez utiliser l'agrégateur de journal pour regrouper tous les fichiers journaux associés à un service d'application et compresser les fichiers journaux requis dans un fichier ZIP. Vous pouvez télécharger le fichier ZIP et analyser les fichiers journaux ou transférer le fichier ZIP au service clientèle international d'Informatica pour analyse.

Vous ne pouvez pas stocker l'historique des journaux agrégés. Vous devez télécharger le fichier ou l'envoyer au service clientèle international d'Informatica après avoir agrégé les fichiers journaux.

Vous pouvez agréger les journaux de blocage des services d'application suivants:

- Service Analyst
- Service d'intégration de données
- Service de référentiel modèle
- Service d'intégration PowerCenter
- Service de référentiel PowerCenter

Outre les journaux des services d'application, l'agrégateur de journal capture les informations de débogage pour les nœuds du domaine. L'agrégateur de journal agrège les fichiers journaux des services d'application associés lorsque vous agrégez les fichiers journaux d'un service d'application. Par exemple, lorsque vous agrégez les fichiers journaux d'un service Analyst, l'agrégateur de journal agrège les fichiers journaux du service d'intégration de données et du service de référentiel modèle associés au service Analyst.

Le répertoire de collecte de journaux du nœud principal de passerelle stocke les journaux du service d'application lorsque vous agrégez les journaux. Tous les processus de nœud du domaine doivent avoir un accès en lecture-écriture au répertoire de collecte de journaux. Si le nœud de processus ne peut pas accéder au répertoire de collecte de journaux, les journaux agrégés ne s'affichent pas dans les journaux agrégés listgrid. Le répertoire de vidage de la mémoire stocke les fichiers de vidage de la mémoire des nœuds du

domaine. Configurez le répertoire de collecte de journaux sur le nœud principal de passerelle et le répertoire de vidage de la mémoire pour chaque nœud du domaine.

Lorsque vous traitez les journaux agrégés, vous pouvez choisir les collecteurs depuis lesquels vous voulez collecter les informations de journal. Les collecteurs sont des services d'application et des nœuds associés au service d'application.

## Agrégation des journaux du service d'application

Vous pouvez agréger les fichiers journaux associés aux scénarios de blocage ou d'arrêt d'un service d'application.

1. Cliquez sur l'onglet **Journaux** dans l'outil Administrator.
2. Cliquez sur l'onglet **Agrégateur de journal**.
3. Sélectionnez le service d'application pour lequel vous voulez agréger les journaux.
4. Sélectionnez le scénario pour lequel vous voulez agréger les journaux.  
Vous pouvez choisir entre les scénarios d'arrêt ou de blocage du service d'application.
5. Sélectionnez l'intervalle de temps correspondant aux journaux à agréger.  
Vous pouvez choisir d'agréger les journaux émis entre 6 heures et 3 jours en arrière.
6. Cliquez sur **Suivant**.
7. Sélectionnez les collecteurs à partir desquels vous voulez agréger les journaux.  
L'agrégateur de journaux affiche les fichiers journaux et les collecteurs en fonction du nœud auquel ils appartiennent.
8. Cliquez sur **Terminer**.  
La liste des journaux associés au scénario s'affiche dans le volet de droite. Vous pouvez télécharger les journaux agrégés ou les envoyer au service clientèle international d'Informatica.

## Traitement des journaux agrégés du service d'application

Après avoir agrégé les journaux du service d'application, vous devez télécharger le fichier zip agrégé ou envoyer les journaux au service clientèle international d'Informatica.

Agrégez les journaux du service d'application en fonction de vos besoins.

1. Sélectionnez les journaux que vous voulez traiter.
2. Cliquez sur **Actions > Compresser les journaux**.  
La boîte de dialogue **Sortie de scénario compressée** s'affiche.
3. Dans l'onglet **Sortie compressée**, cliquez sur **Télécharger** pour télécharger les fichiers journaux agrégés sous forme de fichier ZIP.
4. Éventuellement, cliquez sur l'onglet **Envoyer au support**.
5. Entrez le nom d'utilisateur, le mot de passe et le répertoire TFTP du portail Mon Support Informatica.
6. Cliquez sur **Envoyer** pour envoyer les fichiers journaux agrégés au service clientèle international d'Informatica.

# CHAPITRE 15

## Rapports de domaine

Ce chapitre comprend les rubriques suivantes :

- [Présentation des rapports de domaine, 284](#)
- [Rapport de gestion des licences, 284](#)
- [Rapport des services Web, 291](#)

### Présentation des rapports de domaine

Vous pouvez exécuter les rapports de domaines suivants dans l'onglet Rapports de l'outil Administrator :

- **Rapport de gestion des licences.** Surveille le nombre d'options logicielles acquises pour une licence et le nombre de fois qu'une licence a dépassé ses limites d'utilisation. Le rapport de gestion des licences affiche des informations d'utilisation des licences, telles que l'utilisation du processeur et du référentiel, et des informations de configuration des nœuds.
- **Rapport des services Web.** Surveille les activités de services Web qui s'exécutent sur un hub de services Web. Le rapport des services Web affiche des informations d'exécution telles que le nombre de demandes réussies ou en échec, et la durée moyenne d'un service. Vous pouvez également afficher des statistiques historiques pour une période donnée.

**Remarque:** Si le nœud principal de la passerelle s'exécute sur une machine UNIX et que cette machine ne possède pas de serveur d'affichage de graphiques, vous devez installer le Tampon de cadre virtuel X sur la machine afin de pouvoir afficher les graphiques des rapports dans le rapport de licence ou dans le rapport de services Web. Si des nœuds de passerelles multiples s'exécutent sur des machines UNIX, installez le Tampon de cadre virtuel X sur chacune des machines UNIX.

### Rapport de gestion des licences

Vous pouvez surveiller la liste des options logicielles acquises avec une licence et le nombre de fois qu'une licence a dépassé ses limites d'utilisation. Le rapport de gestion de licence affiche les propriétés générales, l'utilisation du processeur et du référentiel, les informations utilisateurs, les informations matérielles et de configuration du nœud, et les options achetées avec chaque licence.

Vous pouvez enregistrer le rapport de gestion des licences dans un document PDF sur votre machine locale. Vous pouvez également envoyer par email une version PDF du rapport à la personne de votre choix.

Exécutez le rapport de gestion des licences pour surveiller les informations d'utilisation des licences suivantes :

- Détails de la licence. Affiche les propriétés générales de chaque licence assignée au domaine.
- Utilisation du processeur. Affiche le nombre de processeurs logiques utilisés pour exécuter les services d'application dans le domaine. Le rapport de gestion des licences fait le compte des processeurs logiques et non des processeurs physiques pour la mise en conformité des licences. Si le nombre de processeurs logiques dépasse celui des processeurs autorisés, le rapport de gestion des licences montre que le domaine a dépassé le nombre de processeurs autorisés.
- Utilisation du référentiel. Affiche le nombre de services de référentiel PowerCenters dans le domaine.
- Informations utilisateurs. Affiche les informations concernant les utilisateurs du domaine.
- Configuration matérielle. Affiche les informations concernant les machines utilisées dans le domaine.
- Configuration de nœud. Affiche les informations concernant tous les nœuds du domaine.
- Options sous licence. Affiche une liste d'options PowerCenter et Informatica achetées pour chaque licence.

## Gestion des licences

La section Gestion des licences du Rapport de gestion des licences fournit des informations sur chaque licence dans le domaine.

Le tableau suivant décrit les informations de gestion des licences dans le Rapport de gestion des licences :

Propriété	Description
Nom	Nom de la licence.
Édition	Édition de PowerCenter.
Version	Version de la plateforme Informatica.
Date d'expiration	Date à laquelle la licence expire.
Numéro de série	Numéro de série de la licence. Le numéro de série identifie le client ou le projet. Si le client comprend plusieurs installations PowerCenter, il existe un numéro de série distinct pour chaque projet. Les clés d'origine et incrémentielles d'une licence possèdent le même numéro de série.
Niveau de déploiement	Niveau de déploiement. Les valeurs sont Développement et Production.
Système d'exploitation/ BitMode	Le système d'exploitation et le bitmode pour la licence. Indique si la licence est installée sur un système d'exploitation 32 ou 64 bits.
Processeur	Nombre maximum de processeurs logiques autorisés.
Référentiel	Nombre maximum de référentiels PowerCenter autorisés.
Utilisateurs nommés AT	Nombre maximum d'utilisateurs auquel est attribué l'accès Licence du privilège Informatica Analyst.
BitMode produit	Bitmode des fichiers binaires du serveur qui sont installés. Les valeurs sont 32 bits ou 64 bits.

## Résumé sur le processeur

La section de résumé sur le processeur se trouvant dans le rapport de gestion de licence montre le nombre maximal de processeurs logiques utilisés pour exécuter des services d'application dans le domaine. Les informations du résumé sur le processeur permettent de déterminer si l'utilisation du processeur dépasse les limites de la licence. Si le nombre de processeurs logiques est supérieur au nombre total de processeurs autorisés par la licence, le rapport de gestion des licences indique que la limite du processeur a été dépassée.

Le rapport de gestion des licences détermine le nombre de processeurs logiques en se basant sur le nombre de processeurs, de cœurs et de threads. Utilisez la formule suivante pour calculer le nombre de processeurs logiques :

$N \times C \times T$ , où

N correspond au nombre de processeurs.

C correspond au nombre de cœurs dans chaque processeur.

T correspond au nombre de threads dans chaque cœur.

Par exemple, une machine possède 4 processeurs. Chaque processeur contient 2 cœurs. La machine contient 8 (4 x 2) cœurs physiques. L'hyperthreading est activé à chaque fois qu'un cœur contient 3 threads. Le nombre de processeurs logiques est 24 (4 x 2 x 3).

**Remarque:** Bien que le rapport de gestion des licences inclue les threads dans le calcul des processeurs logiques, la conformité de licence Informatica se base sur le nombre de cœurs physiques, et non pas sur le nombre de threads. Pour être conforme, le nombre de cœurs physiques doit être inférieur ou égal au nombre maximal de processeurs sous licence. Si le rapport de gestion des licences montre que vous avez dépassé la limite de la licence, mais que le nombre de cœurs physiques est inférieur ou égal au nombre maximal de processeurs sous licence, vous pouvez ignorer ce message. Si vous vous inquiétez au sujet de la conformité de votre licence, contactez votre responsable de compte Informatica.

Le tableau suivant décrit les informations du résumé sur le processeur dans le Rapport de gestion des licences :

Propriété	Description
Domaine	Nom du domaine sous lequel le rapport s'exécute.
Utilisation actuelle	Nombre maximum de processeurs logiques utilisés simultanément le jour de l'exécution du rapport.
Utilisation maximale	Nombre maximum de processeurs logiques utilisés simultanément lors des 12 derniers mois.
Date d'utilisation maximale	Nombre maximum de processeurs logiques utilisés simultanément lors des 12 derniers mois.
Jours de dépassement de la licence	Nombre de jours pendant lesquels l'utilisation du processeur a dépassé les limites de licence. Le domaine dépasse la limite de licence de processeur lorsque le nombre de processeurs logiques simultanés dépasse le nombre de processeurs autorisés.

## Détails du processeur

La section Détails du processeur du rapport de gestion des licences fournit des informations sur l'utilisation du processeur pour chaque hôte du domaine. La section Détails du processeur affiche le nombre maximum de processeurs logiques utilisés chaque jour sur une période sélectionnée.

Le rapport calcule le nombre de processeurs logiques sur chaque hôte qui exécute les services d'application dans le domaine. Le rapport regroupe le nombre total de processeurs logiques par nœud.

Le tableau suivant décrit les informations relatives aux détails du processeur dans le rapport de gestion des licences :

Propriété	Description
Nom d'hôte	Nom d'hôte de la machine.
Utilisation actuelle	Nombre maximum de processeurs logiques que l'hôte utilise simultanément le jour de l'exécution du rapport.
Utilisation maximale	Nombre maximum de processeurs logiques que l'hôte a utilisé simultanément lors des 12 derniers mois.
Date d'utilisation maximale	Date au cours des 12 derniers mois où l'hôte a utilisé simultanément le nombre maximum de processeurs logiques.
Licences assignées	Nom de toutes les licences assignées aux services qui s'exécutent sur le nœud.

## Résumé du référentiel

La section Résumé du référentiel du Rapport de gestion des licences fournit des informations sur l'utilisation du référentiel dans le domaine. Les informations du résumé du référentiel permettent de déterminer si l'utilisation du référentiel excède les limites des licences.

Le tableau suivant décrit les informations du résumé du référentiel dans le Rapport de gestion des licences :

Propriété	Description
Utilisation actuelle	Nombre maximum de référentiels utilisés simultanément dans le domaine le jour de l'exécution du rapport.
Utilisation maximale	Nombre maximum de référentiels utilisés simultanément dans le domaine au cours des 12 derniers mois.
Date d'utilisation maximale	Date au cours des 12 derniers mois où le nombre maximum de référentiels ont été utilisés simultanément.
Jours de dépassement de la licence	Nombre de jours pendant lesquels l'utilisation du référentiel a excédé les limites des licences.

## Résumé de l'utilisateur

La section Résumé de l'utilisateur du Rapport de gestion des licences fournit des informations sur les utilisateurs de l'outil Analyst dans le domaine.

Le tableau suivant décrit les informations du résumé de l'utilisateur dans le Rapport de gestion des licences :

Propriété	Description
Type d'utilisateur	Type d'utilisateur dans le domaine
Utilisateurs nommés actuels	Nombre maximum d'utilisateurs auquel est attribué l'accès Licence du privilège Informatica Analyst le jour de l'exécution du rapport.
Nombre maximum d'utilisateurs nommés	Nombre maximum d'utilisateurs auquel est attribué l'accès Licence du privilège Informatica Analyst au cours des 12 derniers mois.
Date des utilisateurs nommés maximum	Date à laquelle, au cours des 12 derniers mois, l'accès Licence du privilège Informatica Analyst a été attribué au nombre maximum d'utilisateurs.

## Détails de l'utilisateur

La section Détails de l'utilisateur du Rapport de gestion des licences fournit des informations sur chaque utilisateur de l'outil Analyst dans le domaine.

Le tableau suivant décrit les détails de l'utilisateur dans le Rapport de gestion des licences :

Propriété	Description
Type d'utilisateur	Type d'utilisateur dans le domaine.
Nom d'utilisateur	Nom d'utilisateur.
Jours de connexion	Nombre de jours durant lesquels l'utilisateur s'est connecté à l'outil Analyst et a effectué le profilage au cours des 12 derniers mois.
Nombre maximal d'adresses IP uniques en une journée	Nombre maximum de machines auxquelles l'utilisateur s'est connecté et dont il a effectué le profilage pendant un seul jour au cours des 12 derniers mois.
Nombre moyen d'adresses IP uniques	Nombre moyen journalier de machines auxquelles l'utilisateur s'est connecté et dont il a effectué le profilage au cours des 12 derniers mois.
Date maximale des adresses IP	Date à laquelle l'utilisateur s'est connecté et a effectué le profilage sur le nombre maximum de machines pendant un seul jour au cours des 12 derniers mois.
Nombre maximal de sessions quotidiennes	Nombre maximum de fois dans un seul jour au cours des 12 derniers mois où l'utilisateur s'est connecté à l'outil Analyst et a effectué le profilage.
Nombre moyen de sessions quotidiennes	Nombre moyen de fois par jour au cours des 12 derniers mois où l'utilisateur s'est connecté à l'outil Analyst et a effectué le profilage.
Date maximale des sessions	Date au cours des 12 derniers mois où l'utilisateur a eu le plus de sessions journalières dans l'outil Analyst.

## Configuration matérielle

La section Configuration matérielle du rapport de gestion des licences fournit des détails sur les machines utilisées dans le domaine.



Le tableau suivant décrit les informations de configuration matérielle du rapport de gestion des licences :

Propriété	Description
Nom d'hôte	Nom d'hôte de la machine.
Processeurs logiques	Nombre de processeurs logiques utilisés pour exécuter les services d'application dans le domaine.
Sockets	Nombre de sockets sur la machine.
Cœurs utilisés	Nombre de cœurs sur la machine.
Cœurs par socket	Nombre de cœurs pour chaque socket sur la machine.
Modèle de processeur	Modèle du processeur.
Hyperthreading activé	Indique si hyperthreading est activé.
Machine virtuelle	Indique si la machine est une machine virtuelle.

## Configuration de nœud

La section Configuration de nœud du rapport de gestion des licences fournit des détails sur chaque nœud du domaine.

Le tableau suivant décrit les informations de configuration de nœud du rapport de gestion des licences :

Propriété	Description
Nom des nœuds	Nom du ou des nœuds assignés à une machine pour un licence.
Nom d'hôte	Nom d'hôte de la machine.
Adresse IP	Adresse IP du nœud.
Système d'exploitation	Système d'exploitation de la machine sur laquelle le nœud est exécuté.
État	État du nœud.
Passerelle	Indique si le nœud est un nœud de passerelle.
Type de service	Type de service d'application configuré pour être exécuté sur le nœud.
Nom du service	Nom du service d'application configuré pour être exécuté sur le nœud.
État du service	État du service d'application.
Licence assignée	Licence assignée au service d'application.

## Options sous licence

La section Options sous licence du rapport de gestion des licence fournit des détails sur chaque option de licence attribuée au domaine.

Le tableau suivant décrit les informations des options sous licence dans le Rapport de gestion des licences :

Propriété	Description
Nom de licence	Nom de la licence.
Description	Nom de l'option sous licence.
État	État de l'option sous licence.
Émis le	Date à laquelle l'option de licence a été émise.
Expire le	Date à laquelle l'option de licence expire.

## Exécution du rapport de gestion des licences

Exécutez le rapport de gestion des licences à partir de l'onglet **Rapports** de l'outil Administrator.

1. Cliquez sur l'onglet **Rapports** dans l'outil Administrator.
2. Cliquez sur la vue **Rapport de gestion des licences**.  
Le rapport de gestion des licences s'affiche.
3. Cliquez sur **Enregistrer** pour enregistrer le rapport de gestion des licences au format PDF.  
Si le rapport de gestion des licences contient des caractères multioctets, vous devez configurer le gestionnaire de service pour qu'il utilise la police Unicode.
4. Cliquez sur **E-mail** pour envoyer une copie du rapport de gestion des licences par e-mail.  
La page **Envoyer le rapport de gestion des licences** s'affiche.

## Configuration d'une police Unicode pour le rapport

Pour pouvoir enregistrer un rapport de gestion des licences contenant des caractères multi-octets ou des caractères non anglais, configurez le gestionnaire de service pour qu'il utilise une police Unicode lors de la génération du fichier PDF.

1. Installez une police Unicode sur le nœud principal de passerelle.
2. Utilisez un éditeur de texte pour créer un fichier nommé `AcUtil.properties`.
3. Ajoutez les propriétés suivantes au fichier :

```
PDF.Font.Default=Unicode_font_name  
PDF.Font.MultibyteList=Unicode_font_name
```

`Unicode_font_name` est le nom de la police Unicode installée sur le nœud principal de passerelle.

Il se peut également que vous ayez besoin d'ajouter la propriété suivante si le fichier de police n'est pas disponible dans les paramètres régionaux :

```
Unicode_font_name_path=Unicode_font_file_location
```

Par exemple :

```
PDF.Font.Default=Arial Unicode MS  
PDF.Font.MultibyteList=Arial Unicode MS  
Arial Unicode MS_path=/usr/lib/X11/fonts/TrueType
```

4. Enregistrez le fichier `AcUtil.properties` à l'emplacement suivant :  
`InformaticaInstallationDir\services\AdministratorConsole\administrator`
5. Utilisez un éditeur de texte pour ouvrir le fichier `licenseUtility.css` à l'emplacement suivant :

`InformaticaInstallationDir\services\AdministratorConsole\administrator\css`

6. Ajoutez le nom de police Unicode à la valeur de chaque propriété font-family.

Par exemple :

font-family: Arial Unicode MS, Verdana, Arial, Helvetica, sans-serif ;

7. Redémarrez les services Informatica sur chaque nœud du domaine.

## Envoi du rapport de gestion des licences dans un e-mail.

Vous devez configurer les paramètres SMTP pour le domaine avant d'envoyer le rapport de gestion des licences dans un e-mail.

L'administrateur de domaine peut envoyer le rapport de gestion des licences dans un e-mail dans la page Envoyer le rapport de gestion de licences dans l'outil Administrator.

1. Renseignez les informations suivantes :

Propriété	Description
E-mail de destination	Adresse e-mail à laquelle envoyer le rapport de gestion des licences.
Objet	Objet de l'e-mail.
Nom du client	Nom de l'organisation qui a acheté la licence.
ID de requête	ID de requête qui identifie le projet pour lequel la licence a été achetée.
Nom du contact	Nom de la personne à contacter dans l'entreprise.
Numéro de téléphone du contact	Numéro de téléphone de la personne à contacter.
E-mail du contact	Adresse e-mail de la personne à contacter sur le site client.

2. Cliquez sur OK.

L'outil Administrator envoie le rapport de gestion des licences dans un e-mail.

## Rapport des services Web

Pour analyser les performances des services Web exécutés sur un hub de services Web, vous pouvez exécuter un rapport pour le hub de services Web ou pour un service Web exécuté sur le hub de services Web.

Le rapport des services Web fournit des informations d'exécution et historiques sur les requêtes de services Web gérées par le hub de services Web. Le rapport affiche des informations agrégées pour tous les services Web du hub de services Web et des informations pour chaque service Web exécuté sur le hub de services Web. Le rapport des services Web présente également des informations historiques.

## Comprendre le rapport des services Web

Vous pouvez exécuter le rapport des services Web pour un intervalle de temps que vous sélectionnez. Le hub de services Web collecte les informations sur les activités des services Web et conserve 24 heures

d'informations dans le cache pour utilisation dans le rapport des services Web. Il inscrit également les informations dans un fichier d'historique.

## Intervalle de temps

Par défaut, le rapport des services Web affiche les informations d'activité pour un intervalle de cinq minutes. Vous pouvez sélectionner un des intervalles de temps suivants pour afficher les informations d'activité d'un service Web ou du hub de services Web :

- 5 secondes
- 1 minute
- 5 minutes
- 1 heure
- 24 heures

Le rapport des services Web affiche les informations d'activité pour l'intervalle de temps se terminant à l'heure où vous exécutez le rapport. Par exemple, si vous exécutez le rapport des services Web à 8:05 pour un intervalle d'une heure, le rapport des services Web affiche l'activité du hub de services Web de 7:05 à 8:05.

## Mise en cache

Le hub de services Web met en cache 24 heures de données actives. Le cache est réinitialisé à chaque redémarrage du hub de services Web. Le rapport des services Web affiche les statistiques du cache pour l'intervalle de temps pour lequel vous exécutez le rapport.

## Fichier d'historique

Le hub de services Web écrit les données actives mises en cache dans un fichier d'historique. Le hub de services Web stocke les données dans le fichier d'historique pendant le nombre de jours que vous avez défini dans la propriété MaxStatsHistory du hub de services Web. Par exemple, si la valeur de la propriété MaxStatsHistory est 5, le hub de services Web conserve les données pendant 5 jours dans le fichier d'historique.

## Contenu du rapport de services Web

La vue Rapport de services Web contient des informations sur les services Web du domaine. Lorsque vous sélectionnez un hub des services Web dans le navigateur, vous pouvez afficher les informations suivantes sur les services Web qu'il contient :

- Vue Propriétés. Affiche les propriétés générales, le résumé et les statistiques d'historique du hub des services Web.
- Vue Services Web. Répertoire les services Web du hub des services Web. Lorsque vous sélectionnez un service Web, vous pouvez afficher ses propriétés, ses adresses IP principales et ses statistiques d'historique.

## Propriétés générales et récapitulatif du hub de services Web

Pour afficher les propriétés générales et les informations de récapitulatif du hub de services Web, sélectionnez la vue Propriétés dans le volet de contenu.

Le tableau suivant décrit les propriétés générales :

Propriété	Description
Nom	Nom du hub de services Web.
Description	Brève description du hub de services Web.
Type de service	Type de service. Pour un hub de services Web, le type de service est ServiceWSHubService.

Le tableau suivant décrit les propriétés de récapitulatif du hub de services Web :

Propriété	Description
Nombre de messages réussis	Nombre de requêtes traitées avec succès par le hub de services Web.
Nombre de réponses d'erreur	Nombre de réponses d'erreur générées par les services Web dans le hub de services Web. Les réponses d'erreur peuvent être dues à n'importe quelle erreur.
Nombre total de messages	Nombre total de requêtes reçues par le hub de services Web.
Heure du dernier redémarrage du serveur	Date et heure du dernier démarrage du hub de services Web.
Nombre moyen de partitions de service	Nombre moyen de partitions allouées pour tous les services Web dans le hub de services Web.
Pourcentage de partitions utilisées	Pourcentage des partitions de service Web en cours d'utilisation pour tous les services Web du hub de services Web.
Nombre moyen d'instances exécutées	Nombre moyen d'instances s'exécutant pour tous les services Web dans le hub de services Web.

## Statistiques historiques des services Web

Pour afficher les statistiques historiques des services Web du hub de services Web, sélectionnez la vue Propriétés dans le panneau de contenu. Le panneau d'informations affiche les données provenant du fichier d'historique du hub de services Web pour la date que vous avez indiquée.

Le tableau suivant décrit les statistiques historiques :

Propriété	Description
Heure	Heure de l'événement.
Service Web	Nom du service Web pour lequel les informations sont affichées. Lorsque vous cliquez sur le nom d'un service Web, le rapport des services Web affiche la fenêtre Statistiques du service.
Requêtes réussies	Nombre de requêtes correctement traitées par le service Web.
Réponses d'erreur	Nombre de réponses d'erreur envoyées par le service Web.
Durée moyenne de service	Délai moyen nécessaire pour traiter une requête de service reçue par le service Web.
Durée max de service	Le délai le plus long de traitement d'une requête par le service Web.
Durée min de service	Le délai le plus court de traitement d'une requête par le service Web.
Durée DTM moyenne	Nombre moyen de secondes nécessaires au PowerCenter Integration Service pour traiter les requêtes du hub de services Web.
Nombre moyen de partitions de services	Nombre moyen de partitions de sessions attribué pour le service Web.
Pourcentage de partitions utilisées	Pourcentage de partitions utilisées actuellement par le service Web.
Instances d'exécution moyennes	Nombre moyen d'instances exécutées pour le service Web.

## Statistiques d'exécution des services Web

Pour afficher les statistiques d'exécution de chaque service Web dans le hub de services Web, sélectionnez la vue Services Web dans le volet de contenu. La vue Service Web affiche la liste des statistiques de chaque service Web.

Le rapport contient les informations suivantes pour chaque service Web dans la période sélectionnée :

Propriété	Description
Nom du service	Nom du service Web pour lequel les informations sont affichées.
Requêtes réussies	Nombre de requêtes reçues par le service Web et correctement traitées par le hub de services Web.
Réponses d'erreur	Nombre de réponses d'erreur générées par les services Web dans le hub de services Web.

Propriété	Description
Durée moyenne de service	Délai moyen nécessaire pour traiter une requête de service reçue par le service Web.
Nombre moyen de partitions de service	Nombre moyen de partitions de sessions attribuées pour le service Web.
Nombre moyen d'instances d'exécution	Nombre moyen d'instances du service Web exécutées pendant l'intervalle.

## Propriétés du service Web

Pour afficher les propriétés d'un service Web, sélectionnez le service Web dans la vue Services Web du volet de contenu. Dans le panneau d'informations, la vue Propriétés affiche les propriétés du service Web.

Le rapport présente les informations suivantes pour le service Web sélectionné :

Propriété	Description
Nombre de requêtes réussies	Nombre de requêtes reçues par le service Web et correctement traitées par le hub de services Web.
Nombre de réponses d'erreur	Nombre de réponses d'erreur générées par les services Web dans le hub de services Web.
Nombre total de messages	Nombre total de requêtes reçues par le hub de services Web.
Heure du dernier redémarrage du serveur	Date et heure du dernier démarrage du hub de services Web
Durée du dernier service	Nombre de secondes nécessaires pour traiter la requête de service la plus récente
Durée moyenne du service	Délai moyen nécessaire pour traiter une requête de service reçue par le service Web.
Nombre moyen de partitions de service	Nombre moyen de partitions de sessions attribué pour le service Web.
Nombre moyen d'instances exécutées	Nombre moyen d'instances du service web exécutées pendant l'intervalle.

## Adresses IP principales du service Web

Pour afficher les principales adresses IP d'un service Web, sélectionnez ce dernier dans la vue Services Web du panneau de contenu et sélectionnez la vue Adresses IP principales dans le panneau d'informations. La

vue Adresses IP principales affiche les adresses IP les plus actives pour le service Web, indiquées dans l'ordre des durées de service de la plus longue à la plus courte.

Ce rapport présente les informations suivantes pour chacune des adresses IP les plus actives :

Propriété	Description
Les 10 principales adresses IP de clients	La liste des adresses IP de clients et la durée la plus longue nécessaire au service Web pour traiter une requête provenant du client. Les adresses IP de clients sont indiquées dans l'ordre des durées de service de la plus longue à la plus courte. Utilisez le lien <i>Cliquez ici</i> pour afficher la liste des adresses IP et des durées de service.

## Tableau de statistiques historiques des services Web

Pour afficher un tableau des statistiques historiques d'un service Web, sélectionnez le service dans la vue Services Web du panneau de contenu, puis sélectionnez la vue Tableau dans le panneau d'informations. Le panneau d'informations affiche un tableau des statistiques historiques pour le service Web.

Le tableau présente les informations suivantes pour le service Web sélectionné :

Propriété	Description
Heure	Heure de l'événement.
Service Web	Nom du service Web pour lequel les informations sont affichées.
Requêtes réussies	Nombre de requêtes correctement traitées par le service Web.
Réponses d'erreur	Nombre de requêtes reçues pour le service Web qui n'ont pas pu être traitées et qui ont généré des réponses d'erreur.
Durée moyenne de service	Délai moyen nécessaire pour traiter une requête de service reçue par le service Web.
Min. Durée du service	Le délai le plus court de traitement d'une requête par le service Web.
Max. Durée du service	Le délai le plus long de traitement d'une requête par le service Web.
Durée DTM moyenne	Délai moyen nécessaire au PowerCenter Integration Service pour traiter les requêtes du hub de services Web.
Nombre moyen de partitions de services	Nombre moyen de partitions de sessions allouées pour le service Web.
Pourcentage de partitions utilisées	Pourcentage de partitions utilisées par le service Web.
Nombre moyen d'instances d'exécution	Nombre moyen d'instances exécutées pour le service Web.

## Exécution du rapport des services Web

Exécutez le rapport des services Web à partir de l'onglet Rapports de l'outil Administrator.



Avant d'exécuter le rapport des services Web pour un hub de services Web, vérifiez que le hub de services Web est activé. Vous ne pouvez pas exécuter le rapport des services Web pour un hub de services Web désactivé.

1. Dans l'outil Administrator, cliquez sur l'onglet Rapports.
2. Cliquez sur Services Web.
3. Dans le navigateur, sélectionnez le hub de services Web pour lequel exécuter le rapport.  
Dans le volet de contenu, la vue Propriétés affiche les propriétés du hub de services Web. La vue des détails affiche les statistiques historiques des services dans le hub de services Web.
4. Pour indiquer une date des statistiques historiques, cliquez sur l'icône de filtre de la date dans le panneau d'informations, et sélectionnez la date.
5. Pour afficher des informations sur chaque service, sélectionnez la vue Services Web dans le volet de contenu.  
La vue Services Web affiche le résumé des statistiques pour chaque service du hub de services Web.
6. Pour afficher d'autres informations sur un service, sélectionnez le service dans la liste.  
Dans le panneau d'informations, la vue Propriétés affiche les propriétés du service.
7. Pour afficher les adresses IP principales du service, sélectionnez la vue Adresses IP principales dans le panneau d'informations.
8. Pour afficher les attributs de table du service, sélectionnez la vue Table dans le panneau d'informations.

## Exécution du rapport des services Web pour un hub de services Web sécurisé

Pour exécuter un hub de services Web sur HTTPS, vous devez avoir un fichier de certificat SSL pour l'authentification du transfert de messages. Lorsque vous créez un hub de services Web à exécuter sur HTTPS, vous devez indiquer l'emplacement du fichier d'entrepôt de clés qui contient le certificat du hub de services Web. Pour exécuter le rapport des services Web dans l'outil Administrator pour un hub de services Web sécurisé, vous devez importer le certificat SSL dans le fichier de certificat Java. Le fichier de certificat Java est nommé *cacerts* et est situé dans le répertoire `/lib/security` du répertoire Java. L'outil Administrator utilise le fichier de certificat *cacerts* pour déterminer s'il faut approuver le certificat SSL.

Dans un domaine qui contient plusieurs nœuds, le nœud où vous générez le certificat SSL affecte la méthode d'accès au rapport des services Web pour un hub de services Web sécurisé.

Utilisez les règles et directives suivantes pour exécuter le rapport des services Web pour un hub de services Web sécurisé dans un domaine avec plusieurs nœuds :

- Pour chaque hub de services Web exécuté dans un domaine, générez un certificat SSL et importez-le dans un fichier de certificat Java.
- L'outil Administrator recherche les certificats SSL dans le fichier de certificat d'un nœud de passerelle. Le certificat SSL d'un hub de services Web exécuté sur le nœud de travail doit être généré sur un nœud de passerelle et importé dans le fichier de certificat du même nœud de passerelle.
- Pour afficher le rapport des services Web d'un hub de services Web sécurisé, connectez-vous à l'outil Administrator à partir du nœud de passerelle qui a le fichier de certificat contenant le certificat SSL du hub de services Web pour lequel afficher des rapports.
- Si un hub de services Web sécurisé est exécuté sur un nœud de travail, le certificat SSL doit être généré et importé dans le fichier de certificat du nœud de passerelle. Si un hub de services Web sécurisé est exécuté sur un nœud de travail et un nœud de passerelle, le certificat SSL des deux nœuds doit être généré et importé dans le fichier de certificat du nœud de passerelle. Pour afficher des rapports d'un hub de services Web sécurisé, connectez-vous à l'outil Administrator à partir du nœud de passerelle.

- Si le domaine dispose de deux nœuds de passerelle et d'un hub de services Web sécurisé sur chaque nœud de passerelle, l'accès aux rapports des services Web dépend de l'emplacement du certificat SSL.

Par exemple, le nœud de passerelle GWN01 exécute le hub de services Web WSH01 et le nœud de passerelle GWN02 exécute le hub de services Web WSH02. Vous pouvez afficher les rapports des hubs de services Web en fonction de l'emplacement des certificats SSL :

- Si le certificat SSL pour WSH01 figure dans le fichier de certificat de GWN01 mais pas GWN02, vous pouvez afficher les rapports pour WSH01 si vous vous connectez à l'outil Administrator via GWN01. Vous ne pouvez pas afficher les rapports pour WSH01 si vous vous connectez à l'outil Administrator via GWN02. Si GWN01 tombe en panne, vous ne pouvez pas afficher les rapports pour WSH01.
  - Si le certificat SSL pour WSH01 figure dans les fichiers de certificat de GWN01 et de GWN02, vous pouvez afficher les rapports pour WSH01 si vous vous connectez à l'outil Administrator via GWN01 ou GWN02. Si GWN01 tombe en panne, vous pouvez afficher les rapports pour WSH01 si vous vous connectez à l'outil Administrator via GWN02.
- Pour garantir un basculement réussi quand un nœud de passerelle tombe en panne, générez et importez les certificats SSL de tous les hubs de services Web du domaine dans les fichiers de certificat de tous les nœuds de passerelle du domaine.

## CHAPITRE 16

# Diagnostics de nœud

Ce chapitre comprend les rubriques suivantes :

- [Présentation des diagnostics de nœuds, 299](#)
- [Connexion à Informatica Network, 300](#)
- [Génération de diagnostics de nœud, 301](#)
- [Téléchargement de diagnostics de nœud, 302](#)
- [Chargement de diagnostics de nœuds, 302](#)
- [Analyse des diagnostics de nœud, 303](#)

## Présentation des diagnostics de nœuds

Le gestionnaire de prise en charge de la configuration est une application Web que vous pouvez utiliser pour suivre les mises à jour d'Informatica et diagnostiquer les problèmes dans votre environnement.

Vous pouvez découvrir des informations détaillées sur votre environnement technique et diagnostiquer les problèmes avant qu'ils ne deviennent critiques.

Générez des diagnostics de nœuds à partir d'Informatica Administrator et chargez-les vers Configuration Support Manager sur le portail MySupport Informatica. Ensuite, vérifiez les diagnostics de nœuds par rapport aux règles de gestion et les recommandations dans le gestionnaire de prise en charge de la configuration.

L'image suivante montre le flux opérationnel pour générer et charger les diagnostics de nœuds :

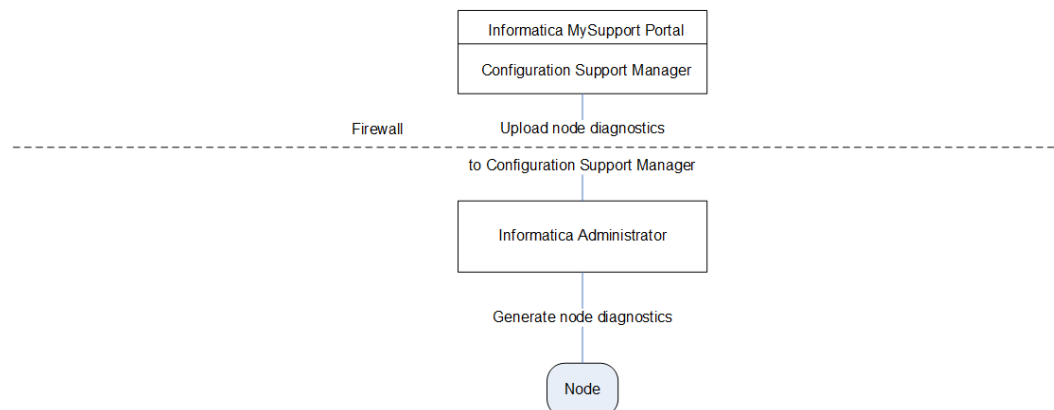

Effectuez les tâches suivantes pour générer et charger les diagnostics de nœuds :

1. Connectez-vous au portail MySupport Informatica.

2. Générez des diagnostics de nœuds. Le gestionnaire de service analyse les services du nœud et génère les diagnostics de nœuds dont les informations telles que les détails du système d'exploitation, les détails du processeur, les détails de base de données et les correctifs.
3. Éventuellement, téléchargez les diagnostics de nœuds vers votre lecteur local.
4. Chargez les diagnostics de nœuds vers le gestionnaire de prise en charge de la configuration, une application Web de diagnostic en dehors du pare-feu. Configuration Support Manager fait partie du portail MySupport Informatica. Le gestionnaire de service se connecte au gestionnaire de prise en charge de la configuration à travers le protocole HTTPS et charge les diagnostics de nœuds.
5. Examinez les diagnostics de nœuds dans le gestionnaire de prise en charge de la configuration pour trouver les informations de résolution des problèmes de votre environnement.

## Connexion à Informatica Network

Vous devez vous connecter à Informatica Network pour charger les diagnostics de nœud sur le Configuration Support Manager. Les justificatifs d'identité ne sont pas spécifiques à un utilisateur. Les mêmes justificatifs d'identité sont applicables pour tous les utilisateurs qui ont accès à l'outil Administrator. Inscrivez-vous sur <http://communities.informatica.com> si vous ne disposez pas des détails de connexion au portail client. Vous devez entrer les détails de connexion du portail client et enregistrer ensuite ces détails. Vous pouvez également saisir les détails du portail client chaque fois que vous chargez les diagnostics de nœud sur le gestionnaire de prise en charge de la configuration. Vous pouvez générer les diagnostics de nœud sans entrer les détails de connexion.

Pour maintenir la sécurité de la connexion, vous devez vous déconnecter des pages du gestionnaire de prise en charge de la configuration et Chargement des diagnostics de nœud de l'outil Administrator.

- Pour vous déconnecter du gestionnaire de prise en charge de la configuration, cliquez sur le lien de déconnexion.
- Pour vous déconnecter de la page Chargement, cliquez sur **Fermer la fenêtre**.

**Remarque:** Si vous fermez ces fenêtres via le bouton de fermeture du navigateur, vous restez connecté au gestionnaire de prise en charge de la configuration. D'autres utilisateurs peuvent alors accéder au gestionnaire de prise en charge de la configuration sans justificatifs d'identité valides.

## Connexion à Informatica Network

Avant de générer ou de charger des diagnostics de nœud, vous devez vous connecter à Informatica Network.

1. Dans l'outil Administrator tool, cliquez sur l'onglet **Gérer** > vue **Services et nœuds**.
2. Dans le navigateur de domaine, sélectionnez le domaine.
3. Dans le panneau de contenu, cliquez sur **Diagnostics**.  
Une liste de l'ensemble des nœuds du domaine s'affiche.

4. Cliquez sur le menu **Actions** dans le coin supérieur droit de la page et sélectionnez **Modifier les justificatifs d'identité de connexion à Informatica Network** :

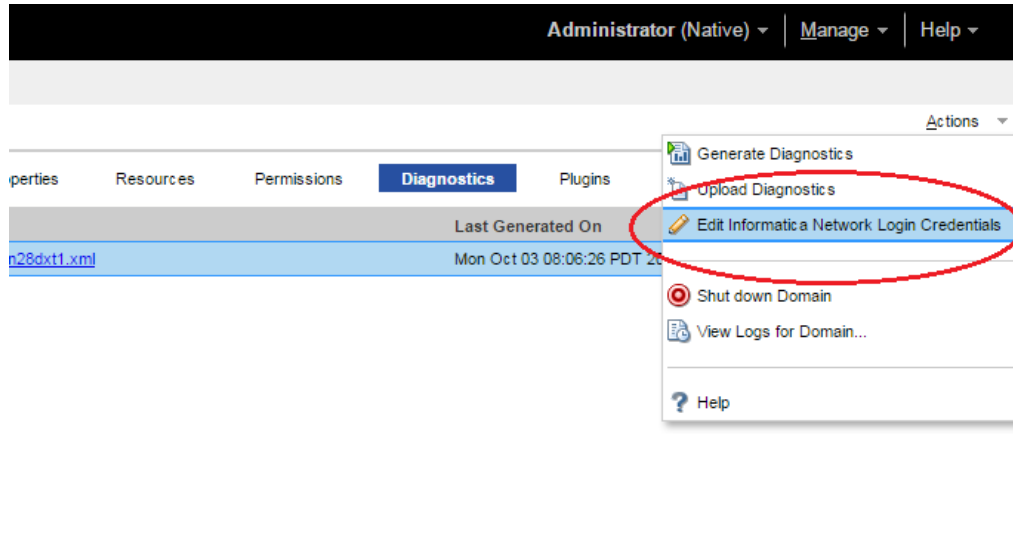

La boîte de dialogue **Modifier les justificatifs d'identité pour la connexion à Informatica Network** s'affiche.

5. Entrez les détails de connexion au portail client suivants :

Champ	Description
Adresse de courriel	Adresse de courriel avec laquelle vous avez enregistré votre compte sur le portail client.
Mot de passe	Mot de passe de votre compte sur le portail client.
ID de projet	ID unique attribué à votre projet d'assistance.

6. Cliquez sur **OK**.

## Génération de diagnostics de nœud

Lorsque vous générez des diagnostics de nœud, l'outil Administrator les crée dans un fichier XML.

Le fichier XML contient des détails sur les services, journaux, variables d'environnement, paramètres du système d'exploitation et clients de base de données. Les diagnostics de nœud de travail contiennent uniquement des métadonnées de nœud, ils ne contiennent pas de métadonnées de domaine.

1. Dans l'outil Administrator tool, cliquez sur l'onglet **Gérer** > vue **Services et nœuds**.
2. Dans le navigateur de domaine, sélectionnez le domaine.
3. Dans le volet de contenu, cliquez sur **Diagnostics**.  
Une liste de l'ensemble des nœuds du domaine s'affiche.
4. Sélectionnez le nœud.
5. Cliquez sur **Générer un fichier de diagnostics**.

6. Cliquez sur **Oui** pour confirmer que vous voulez générer les diagnostics de nœud.

**Remarque:** Vous pouvez également générer les diagnostics depuis le menu **Actions** de l'onglet **Diagnostics**.

Le fichier csmagent<nom d'hôte>.xml, qui contient les diagnostics de nœud, est généré à l'emplacement `INFA_HOME/server/csm/output`. Les diagnostics de nœud et l'horodatage du fichier généré s'affichent.

7. Pour exécuter les diagnostics de votre environnement, chargez le fichier csmagent<nom d'hôte>.xml dans le gestionnaire de prise en charge de la configuration.

Vous pouvez également télécharger le fichier XML sur votre lecteur local.

Après avoir généré les diagnostics de nœud pour la première fois, vous pouvez les générer à nouveau ou les charger.

## Téléchargement de diagnostics de nœud

Une fois que vous avez généré des diagnostics de nœud, vous pouvez télécharger le fichier sur votre disque local.

1. Dans l'outil Administrator tool, cliquez sur l'onglet **Gérer** > vue **Services et nœuds**.
2. Dans le navigateur de domaine, sélectionnez le domaine.
3. Dans le volet de contenu, cliquez sur **Diagnostics**.  
Une liste de l'ensemble des nœuds du domaine s'affiche.
4. Cliquez sur le nom du fichier de diagnostic du nœud.  
Le fichier s'ouvre dans une autre fenêtre du navigateur.
5. Cliquez sur **Fichier** > **Enregistrer sous**. Spécifiez ensuite un emplacement pour enregistrer le fichier.
6. Cliquez sur **Enregistrer**.  
Le fichier XML est enregistré sur votre disque local.

## Chargement de diagnostics de nœuds

Vous pouvez charger les diagnostics de nœuds dans le gestionnaire de prise en charge de la configuration via l'outil Administrator. Vous devez entrer les détails de connexion au portail client avant de charger les diagnostics de nœuds.

Lorsque vous chargez les diagnostics de nœuds, vous pouvez mettre à jour ou créer une configuration dans le gestionnaire de prise en charge de la configuration. Créez une configuration au prochain chargement des diagnostics de nœuds. Mettez à jour une configuration pour afficher les derniers diagnostics de la configuration. Pour comparer les configurations des nœuds actuel et précédent, chargez les diagnostics du nœud actuel en tant que nouvelle configuration.

**Remarque:** Si vous n'avez pas accès à Internet, vous pouvez télécharger le fichier et le charger ultérieurement. Vous pouvez également envoyer le fichier au Support client international Informatica par e-mail pour résoudre les problèmes ou pour charger.

1. Dans l'outil Administrator tool, cliquez sur l'onglet **Gérer** > vue **Services et nœuds**.

2. Dans le navigateur de domaine, sélectionnez le domaine.
3. Dans le volet de contenu, cliquez sur **Diagnostics**.  
Une liste de l'ensemble des nœuds du domaine s'affiche.
4. Sélectionnez le nœud.
5. Générez des diagnostics de nœuds.
6. Cliquez sur **Charger un fichier de diagnostic dans CSM**.  
Vous pouvez charger les diagnostics de nœuds comme nouvelle configuration ou comme mise à jour d'une configuration existante.
7. Pour charger une nouvelle configuration, passez à l'étape [10](#).  
Pour mettre à jour une configuration, sélectionnez **Mettre à jour une configuration existante**.
8. Sélectionnez la configuration à mettre à jour dans la liste de configurations.
9. Passez à l'étape [12](#).
10. Sélectionnez **Charger en tant que nouvelle configuration**.
11. Entrez le détails de configuration suivants :

Champ	Description
Nom	Nom de la configuration.
Description	Description de la configuration.
Type	Type de nœud, parmi les suivants : - Production - Développement - Test/AQ

12. Cliquez sur **Charger maintenant**.  
Après avoir chargé les diagnostics de nœuds, allez dans le gestionnaire de prise en charge de la configuration pour les analyser.
13. Cliquez sur **Fermer la fenêtre**.  
**Remarque:** Si vous fermez la fenêtre à l'aide du bouton Fermer du navigateur, la session d'authentification utilisateur ne se termine pas, et vous ne pouvez pas charger les diagnostics de nœuds dans le gestionnaire de prise en charge de la configuration avec un autre ensemble d'informations d'identification au portail client.

## Analyse des diagnostics de nœud

Utilisez le Configuration Support Manager pour analyser les diagnostics de nœud.

Utilisez le Configuration Support Manager pour effectuer les tâches suivantes :

- Diagnostiquer les problèmes avant qu'ils ne deviennent critiques.
- Identifier les correctifs de bogue.
- Identifier les recommandations qui peuvent réduire le risque d'interruption non programmée.
- Afficher les détails de votre environnement technique.

- Gérer vos configurations de manière efficace.
- S'abonner aux alertes proactives via e-mail et RSS.
- Exécuter des diagnostics avancés avec une configuration de comparaison.

## Identifier les correctifs de bogues

Vous pouvez utiliser le gestionnaire de prise en charge de la configuration pour résoudre les problèmes rencontrés pendant les opérations. Pour faciliter la résolution des problèmes pris en charge, vous pouvez générer et charger les diagnostics de nœud dans le gestionnaire de prise en charge de la configuration. Vous pouvez analyser les diagnostics de nœud dans le gestionnaire de prise en charge de la configuration et trouver une solution à votre problème.

Par exemple, lorsque vous exécutez une session Trieur qui traite un volume important de données, vous remarquez que des données sont perdues. Vous générez les diagnostics de nœud et les chargez dans le gestionnaire de prise en charge de la configuration. Lorsque vous consultez les diagnostics des alertes de correctif de bogue, vous voyez qu'un correctif de bogue, EBF178626, est disponible pour ce problème. Vous appliquez le correctif EBF178626 et exécutez à nouveau la session. Toutes les données sont chargées correctement.

## Identifier les recommandations

Vous pouvez utiliser le gestionnaire de prise en charge de la configuration pour éviter les problèmes dans votre environnement. Vous pouvez résoudre les problèmes qui se produisent après avoir modifié les propriétés de nœud en comparant différents diagnostics de nœud dans le gestionnaire de prise en charge de la configuration. Vous pouvez également utiliser le gestionnaire de prise en charge de la configuration pour identifier les recommandations ou mises à jour qui vous permettent d'améliorer les performances du nœud.

Par exemple, vous mettez à niveau la mémoire du nœud pour traiter un plus grand volume de données. Vous générez les diagnostics de nœud et les chargez dans le gestionnaire de prise en charge de la configuration. Lorsque vous consultez les diagnostics pour les avertissements du système d'exploitation, vous trouvez la recommandation permettant de définir une mémoire d'échange totale du nœud égale à deux fois la mémoire du nœud pour une performance optimale. Vous augmentez l'espace d'échange comme suggéré dans le gestionnaire de prise en charge de la configuration et évitez toute dégradation des performances.

**Astuce:** Chargez régulièrement les diagnostics de nœud sur le gestionnaire de prise en charge de la configuration et consultez les diagnostics de nœud pour maintenir l'efficacité de votre environnement.



# CHAPITRE 17

## Comprendre la globalisation

Ce chapitre comprend les rubriques suivantes :

- [Présentation de la globalisation, 305](#)
- [Paramètres régionaux, 307](#)
- [Modes de mouvement de données, 309](#)
- [Présentation des page de code, 311](#)
- [Compatibilité des pages de code, 313](#)
- [Validation de pages de code, 320](#)
- [Validation souple des pages de code, 321](#)
- [Conversion des pages de code PowerCenter, 323](#)
- [Étude de cas : Traitement des données ISO 8859-1, 324](#)
- [Étude de cas : Traitement des données Unicode UTF-16LE, 327](#)

### Présentation de la globalisation

Informatica peut traiter des données dans plusieurs langues. Certaines langues ont besoin de données codées sur un octet, alors que d'autres ont besoin de données multioctets. Pour traiter les données correctement dans Informatica, vous devez paramétrer les éléments suivants :

- Paramètres régionaux. Informatica a besoin que les paramètres régionaux des machines accédant aux applications Informatica soient compatibles avec la page de code du domaine. Vous devrez peut-être modifier les paramètres régionaux. Ces paramètres spécifient la langue, le territoire, le codage des ensembles de caractères et l'ordre de classement.
- Mode de mouvement de données. Le PowerCenter Integration Service peut traiter des données codées sur un octet ou des données multioctets, et les écrire dans les cibles. Utilisez le mode de mouvement de données ASCII pour traiter des données codées sur un octet. Utilisez le mode de mouvement de données Unicode pour les données multioctets.
- Pages de code. Les pages de code contiennent le codage permettant de spécifier les caractères dans un ensemble d'une ou plusieurs langues. Vous pouvez sélectionner une page de code en fonction du type de données de caractères que vous voulez traiter. Pour vous assurer de la précision des mouvements de données, vous devez vérifier la compatibilité entre les pages de code pour Informatica et ceux des composants de l'environnement. Vous pouvez utiliser des pages de code pour faire la distinction entre US-ASCII (ASCII 7 bits), ISO 8859-1 (ASCII 8 bits), et les caractères multioctets.

Pour vous assurer que les données transitent dans votre environnement sans erreurs, les composants suivants doivent travailler ensemble :

- Page de code de la base de données de configuration du domaine
- Page de code et paramètres régionaux de l'outil Administrator.
- Modes de mouvement de données du PowerCenter Integration Service.
- Page de code pour chaque processus de PowerCenter Integration Service.
- Page de code du client PowerCenter
- Page de code du référentiel PowerCenter
- Pages de code des bases de données sources et cibles
- Page de code du référentiel Metadata Manager

Vous pouvez configurer le PowerCenter Integration Service pour une validation souple de la page de code. La validation souple supprime les restrictions sur les pages de code sources et cibles.

## Unicode

Le standard Unicode est l'œuvre du Consortium Unicode, un organisme international qui encourage l'échange de données dans toutes les langues. Le standard Unicode est conçu pour prendre en charge toute langue, quel que soit le nombre d'octets que chaque caractère dans cette langue peut exiger. Actuellement, il prend en charge toutes les langues standard et fournit une prise en charge limitée pour les langues moins courantes. Le Consortium Unicode améliore continuellement le standard Unicode à l'aide de nouveaux encodages de caractères. Pour plus d'informations sur le standard Unicode, consultez <http://www.unicode.org>.

Le standard Unicode comprend plusieurs jeux de caractères. Informatica utilise les standards Unicode suivants :

- UCS-2 (Universal Character Set, double octet). Un jeu de caractères dans lequel chaque caractère utilise deux octets.
- UTF-16LE (Unicode Transformation Format). Un format d'encodage dans lequel chaque caractère peut utiliser de 1 à 4 octets.
- UTF-16 (Unicode Transformation Format). Un format d'encodage dans lequel chaque caractère utilise 2 à 4 octets.
- UTF-32 (Unicode Transformation Format). Un format d'encodage dans lequel chaque caractère utilise 4 octets.
- GB18030. Un format d'encodage Unicode défini par le gouvernement chinois dans lequel chaque caractère peut utiliser de 1 à 4 octets.

Informatica est une application Unicode. Le client PowerCenter, le PowerCenter Integration Service et le Data Integration Service utilisent UCS-2 en interne. Le client PowerCenter convertit la saisie utilisateur à partir de toute langue en UCS-2 et la convertit à partir de UCS-2 avant de l'enregistrer dans le référentiel PowerCenter. Le PowerCenter Integration Service et le Data Integration Service convertissent les données sources en UCS-2 avant de les traiter et de les convertir en UCS-2 après traitement. Le référentiel PowerCenter, le référentiel de modèle, le PowerCenter Integration Service et le Data Integration Service prennent en charge UTF-16LE. Vous pouvez utiliser Informatica pour traiter les données dans n'importe quelle langue.

## Utilisation d'un référentiel PowerCenter Unicode

La page de code du référentiel PowerCenter est la page de code des données dans le référentiel PowerCenter. Vous choisissez la page de code du référentiel PowerCenter lors de la création ou la mise à niveau d'un référentiel PowerCenter. Lorsque la page de code de la base de données du référentiel

PowerCenter est UTF-16LE, vous pouvez créer un référentiel PowerCenter à l'aide de la page de code UTF-16LE.

La base de données de configuration du domaine utilise la page de code UTF-16LE. Si vous devez stocker les métadonnées dans plusieurs langues, telles que le chinois, le japonais et l'arabe, vous devez utiliser la page de code UTF-16LE pour tous les services de ce domaine.

Le gestionnaire de service synchronise la liste des utilisateurs du domaine avec la liste des utilisateurs et des groupes de chaque service d'application. Si un nom d'utilisateur du domaine contient des caractères que la page de code du service d'application ne reconnaît pas, les caractères ne sont pas convertis correctement et des incohérences se produisent.

Utilisez les directives suivantes lorsque vous utilisez UTF-16LE comme page de code du référentiel PowerCenter :

- La page de code de base de données du référentiel PowerCenter doit être UTF-16LE.
- La page de code du référentiel PowerCenter doit être un sur-ensemble des pages de code du client PowerCenter et du processus PowerCenter Integration Service.
- Vous pouvez saisir tout caractère dans le jeu de caractères UCS-2. Par exemple, vous pouvez stocker les métadonnées en allemand, chinois et anglais dans un référentiel PowerCenter avec UTF-16LE activé.
- Installez les langues et polices sur la machine du client PowerCenter. Si vous utilisez un référentiel PowerCenter UTF-16LE, vous souhaitez peut-être activer les machines du client PowerCenter pour afficher plusieurs langues. Par défaut, les clients PowerCenter affichent le texte dans la langue définie dans les paramètres régionaux du système. Utilisez l'outil Options régionales dans le panneau de configuration pour ajouter des groupes de langues aux machines du client PowerCenter.
- Vous pouvez utiliser l'Éditeur de méthode d'entrée (IME) de Windows pour saisir des caractères multioctets de n'importe quelle langue sans devoir exécuter la version de Windows spécifique de cette langue.
- Choisissez une page de code du processus PowerCenter Integration Service qui peut traiter correctement toutes les métadonnées du référentiel PowerCenter. La page de code du processus PowerCenter Integration Service doit être un sous-ensemble de la page de code du référentiel PowerCenter. Si le PowerCenter Integration Service comprend plusieurs processus de service, assurez-vous que les pages de code pour tous les processus PowerCenter Integration Service sont des sous-ensembles de la page de code du référentiel PowerCenter. Si vous exécutez le processus PowerCenter Integration Service sur Windows, la page de code pour le processus PowerCenter Integration Service doit être identique à celle des paramètres régionaux du système ou de l'utilisateur. Si vous exécutez le processus PowerCenter Integration Service PowerCenter sur UNIX, utilisez la page de code UTF-16LE pour le processus PowerCenter Integration Service.

## Paramètres régionaux

Chaque machine possède des paramètres régionaux. Les paramètres régionaux sont un ensemble de préférences relatives à l'environnement de l'utilisateur, y compris la langue de saisie, la présentation du clavier, la manière dont les données sont triées et le format de la devise et des dates. Informatica utilise les paramètres régionaux sur chaque machine.

Vous pouvez définir les paramètres régionaux suivants sous Windows :

- Paramètres régionaux du système. Détermine la langue, les pages de code et les fichiers de police bitmap associés utilisés comme valeurs par défaut pour le système.

- Paramètres régionaux de l'utilisateur. Détermine les formats par défaut pour afficher la date, l'heure, la devise et les formats de chiffres.
- Paramètres régionaux de saisie. Décrit la méthode de saisie, comme le clavier, de la langue système.

Pour de plus amples informations sur la configuration des paramètres locaux sous Windows, consultez la documentation Windows.

## Paramètres régionaux du système

Les paramètres régionaux du système sont également appelés paramètres régionaux par défaut du système. Ils déterminent quelles pages de code ANSI et OEM, et quels fichiers de police bitmap sont utilisés comme valeurs par défaut pour le système. Les paramètres régionaux du système contiennent le paramètre de langue, qui détermine la langue d'affichage du texte dans l'interface utilisateur, notamment les boîtes de dialogue et les messages d'erreur. Un fichier de catalogue de message définit la langue d'affichage des messages. Par défaut, la machine utilise la langue indiquée pour les paramètres régionaux du système pour tous les processus, sauf si vous remplacez la langue pour un processus spécifique.

Les paramètres régionaux du système sont déjà définis sur votre système et vous n'aurez peut-être pas besoin d'en modifier les paramètres pour exécuter Informatica. Pour configurer les paramètres régionaux du système, vous les configurez sur une machine Windows dans la boîte de dialogue Options régionales. Sous UNIX, vous indiquez les paramètres régionaux dans la variable d'environnement LANG.

## Paramètres régionaux utilisateur

Les paramètres régionaux utilisateur affichent la date, l'heure, la monnaie et les formats de nombre de chaque utilisateur. Vous pouvez spécifier différents paramètres régionaux utilisateur sur une seule machine. Créez des paramètres régionaux utilisateur si vous travaillez avec des données sur un ordinateur configuré dans une autre langue que celle du système d'exploitation. Par exemple, vous pouvez être un utilisateur anglais travaillant à Honk-Kong sur un système d'exploitation chinois. Vous pouvez définir l'anglais comme paramètres régionaux utilisateur pour utiliser les normes anglaises dans votre travail à Honk-Kong. Lorsque vous créez un nouveau compte utilisateur, la machine utilise des paramètres régionaux utilisateur par défaut. Vous pouvez modifier ce paramètre une fois le compte créé.

## Paramètres régionaux d'entrée

Les paramètres régionaux d'entrée spécifient la présentation du clavier d'une langue particulière. Vous pouvez définir des paramètres régionaux d'entrée sur une machine Windows pour saisir des caractères d'une langue spécifique.

Vous pouvez utiliser l'Éditeur de méthode d'entrée (IME) de Windows pour saisir des caractères multioctets de n'importe quelle langue sans devoir exécuter la version de Windows spécifique de cette langue. Par exemple, si vous travaillez sur un système d'exploitation anglais et devez saisir du texte en chinois, vous pouvez utiliser l'IME pour définir les paramètres régionaux d'entrée sur Chinois sans avoir à installer la version chinoise de Windows. Vous pouvez vouloir utiliser un éditeur de méthode d'entrée pour saisir des caractères multioctets dans un référentiel PowerCenter qui utilise UTF-16LE.

# Modes de mouvement de données

Le mode de mouvement de données est une option du PowerCenter Integration Service que vous choisissez en fonction du type de données que vous souhaitez déplacer, des données à un ou plusieurs octets. Le mode de mouvement de données que vous sélectionnez dépend des facteurs suivants :

- Obligation de stocker les métadonnées à un ou plusieurs octets dans le référentiel PowerCenter
- Obligation d'accéder aux données sources contenant des données avec des caractères à un ou plusieurs octets.
- Besoins futurs en termes de données à un et plusieurs octets.

Le mode de mouvement de données affecte la manière dont le PowerCenter Integration Service applique les relations de la page de code de session et la validation de la page de code. Ceci peut également affecter la performance. Les applications peuvent traiter des caractères à un octet plus rapidement que les caractères à plusieurs octets.

## Modes de mouvement de données des caractères

Le PowerCenter Integration Service s'exécute dans les modes suivants :

- ASCII (American Standard Code for Information Interchange). La page de code ASCII U.S. contient un jeu de caractères ASCII 7 bits et est un sous-ensemble d'autres jeux de caractères. Lorsque le PowerCenter Integration Service s'exécute en mode de mouvement de données ASCII, chaque caractère nécessite un octet.
- Unicode. Norme universelle de codage de caractère prenant en charge toutes les langues. Lorsque le PowerCenter Integration Service s'exécute en mode de mouvement de données Unicode, il alloue jusqu'à deux octets à chaque caractère. Exécutez le PowerCenter Integration Service en mode Unicode lorsque la source contient des données multioctets.

**Astuce:** Vous pouvez également utiliser un mode de mouvement de données ASCII ou Unicode si la source possède des données ASCII 8 bits. Le PowerCenter Integration Service alloue un octet supplémentaire lors du traitement des données en mode de mouvement de données Unicode. Pour améliorer la performance, utilisez le mode de mouvement de données ASCII. Par exemple, si la source contient des caractères de la page de code ISO 8859-1, utilisez le mouvement de données ASCII.

Le mouvement de données que vous avez choisi affecte les conditions requises pour les pages de code. Vérifiez que les pages de code sont compatibles.

### Mode de mouvement de données ASCII

En mode ASCII, le PowerCenter Integration Service traite les caractères à un octet et n'effectue pas de conversion de page de code. Lorsque vous exécutez le PowerCenter Integration Service en mode ASCII, il n'applique pas les relations de page de code de session.

### Mode de mouvement de données Unicode

En mode Unicode, le PowerCenter Integration Service reconnaît les données de caractères multioctets et alloue jusqu'à deux octets pour chaque caractère. Le PowerCenter Integration Service effectue les conversions de page de codes des sources vers les cibles. Lorsque vous définissez le PowerCenter Integration Service en mode de mouvement de données Unicode, ce service utilise un jeu de caractères Unicode pour traiter les caractères d'une page de codes spécifiée, comme Shift-JIS ou UTF-16LE.

Lorsque vous exécutez le PowerCenter Integration Service en mode Unicode, il applique les relations de page de codes de session.

## Modification des modes de mouvement de données

Vous pouvez changer les modes de mouvement de données dans les propriétés du PowerCenter Integration Service de l'outil Administrator. Après avoir changé le mode de mouvement de données, le PowerCenter Integration Service s'exécute dans le nouveau mode de mouvement de données la prochaine fois que vous le démarrez. Lorsque le mode de mouvement de données change, le PowerCenter Integration Service gère différemment les données caractères. Pour éviter de créer des incohérences de données dans vos tables cibles, le PowerCenter Integration Service effectue des vérifications supplémentaires pour les sessions qui réutilisent des caches et des fichiers de session.

La table suivante décrit comment le PowerCenter Integration Service gère les fichiers et les caches de session après la modification du mode de mouvement de données :

Fichier ou cache de session	Heure de création ou d'utilisation	Comportement du PowerCenter Integration Service après la modification du mode de mouvement de données
Fichier journal de session (*.log)	Chaque session.	Pas de changement de comportement. Crée un nouveau journal de session pour chaque session qui utilise la page de code du processus de PowerCenter Integration Service.
Journal de workflow	Chaque workflow.	Pas de changement de comportement. Crée un nouveau journal de workflow pour chaque workflow qui utilise la page de code du processus de PowerCenter Integration Service.
Fichier de rejet (*.bad)	Chaque session.	Pas de changement de comportement. Ajoute des données rejetées au fichier de rejet existant qui utilise la page de code du processus de PowerCenter Integration Service.
Fichier de sortie (*.out)	Sessions écrivant dans un fichier plat.	Pas de changement de comportement. Crée un nouveau fichier de sortie pour chaque session qui utilise la page de code cible.
Fichier indicateur (*.in)	Sessions écrivant dans un fichier plat.	Pas de changement de comportement. Crée un nouveau fichier indicateur pour chaque session.
Fichiers d'agrégation incrémentielle (*.idx, *dat)	Session avec agrégation incrémentielle activée.	<p>Lorsque les fichiers sont déplacés ou supprimés, le PowerCenter Integration Service crée de nouveaux fichiers.</p> <p>Lorsque les fichiers ne sont pas déplacés ou supprimés, le PowerCenter Integration Service fait échouer la session avec le message d'erreur suivant :</p> <pre>SM_7038 Aggregate Error: ServerMode: [server data movement mode] and CachedMode: [data movement mode that created the files] mismatch.</pre> <p>Le déplacement ou la suppression de fichiers a entraîné l'utilisation d'une page de code différente.</p>

Fichier ou cache de session	Heure de création ou d'utilisation	Comportement du PowerCenter Integration Service après la modification du mode de mouvement de données
Fichiers de recherche persistants non nommés (*.idx, *.dat)	Sessions avec une transformation Recherche configurée pour un cache de recherche persistant non nommé.	Reconstruit le cache de recherche persistant.
Fichiers de recherche persistants avec nom (*.idx, *.dat)	Sessions avec une transformation Recherche configurée pour un cache de recherche persistant avec nom.	Lorsque les fichiers sont déplacés ou supprimés, le PowerCenter Integration Service crée de nouveaux fichiers. Lorsque les fichiers ne sont pas déplacés ou supprimés, le PowerCenter Integration Service fait échouer la session. Le déplacement ou la suppression de fichiers a entraîné l'utilisation d'une page de code différente.

## Présentation des page de code

Une page de code contient le codage permettant de spécifier les caractères dans un ensemble d'une ou plusieurs langues. Le codage est l'attribution d'un nombre à un caractère dans l'ensemble de caractères. Vous pouvez utiliser les pages de code pour identifier les données qui peuvent apparaître dans différentes langues. Par exemple, si vous créez un mappage pour traiter des données japonaises, vous devez sélectionner une page de code pour les données sources.

Lorsque vous sélectionnez une page de code, le programme ou l'application pour lesquels vous définissez la page de code fait référence à un ensemble spécifique de données qui décrit les caractères reconnus par l'application. Ceci influence la manière dont l'application stocke, reçoit et envoie des données caractères.

La plupart des machines utilisent l'une des pages de code suivantes :

- US-ASCII (ASCII 7 bits)
- MS Latin1 (MS 1252) pour systèmes d'exploitation Windows
- Latin1 (ISO 8859-1) pour systèmes d'exploitation UNIX
- IBM EBCDIC Anglais US (IBM037) pour les systèmes mainframe

La page de code US-ASCII est la page de code la plus basique de toutes, avec une prise en charge de l'anglais des États-Unis, et elle contient tous les caractères ASCII 7 bits. La page de code US-ASCII n'est compatible avec aucune autre page de code. Lorsque vous installez le client PowerCenter, le PowerCenter Integration Service ou le référentiel PowerCenter sur un système US-ASCII, vous devez installer tous les composants sur les systèmes US-ASCII et exécuter le PowerCenter Integration Service en mode ASCII.

MS Latin1 et Latin1 sont compatibles et prennent tous les deux en charge l'anglais et la plupart des langues d'Europe de l'ouest. Lorsque vous installez le client PowerCenter, le PowerCenter Integration Service ou le référentiel PowerCenter sur un système qui utilise une de ces pages de code, vous pouvez installer le reste des composants sur n'importe quelle machine utilisant les pages de code MS Latin1 ou Latin1.

Vous pouvez utiliser la page de code IBM EBCDIC pour le processus de PowerCenter Integration Service lorsque vous l'installez sur un serveur mainframe. Vous ne pouvez pas installer de client PowerCenter ou de référentiel PowerCenter sur des systèmes mainframe, ce qui signifie que vous ne pouvez pas utiliser une page de code EBCDIC pour l'installation du client PowerCenter ou du référentiel PowerCenter.

## Pages de code UNIX

Aux États-Unis, plusieurs pages de code sont installées sur les systèmes d'exploitation UNIX et ces systèmes utilisent par défaut la page de codes ASCII. Pour exécuter PowerCenter dans un environnement ASCII uniquement, vous pouvez utiliser la page de code ASCII et exécuter le PowerCenter Integration Service en mode ASCII.

Les systèmes UNIX permettent de changer la page de code en modifiant la variable d'environnement LANG, LC\_CTYPE ou LC\_ALL. Par exemple, vous voulez changer la page de code qu'une machine AIX utilise. Utilisez la commande suivante dans le shell C pour afficher votre environnement :

```
locale
```

Ceci entraîne la sortie suivante, dans laquelle « C implique « ASCII » :

```
LANG="C"  
LC_CTYPE="C"  
LC_NUMERIC="C"  
LC_TIME="C"  
LC_ALL="C"
```

Pour passer la langue en anglais et exiger que le système utilise la page de code Latin1, exécutez la commande suivante :

```
setenv LANG en_US.iso88591
```

Lorsque vous vérifiez à nouveau les paramètres régionaux, ils ont été changés pour utiliser Latin1 (ISO 8859-1) :

```
LANG="en_US.iso88591"  
LC_CTYPE="en_US.iso88591"  
LC_NUMERIC="en_US.iso88591"  
LC_TIME="en_US.iso88591"  
LC_ALL="en_US.iso88591"
```

Pour plus d'informations sur la modification des paramètres régionaux ou de la page de code d'un système UNIX, consultez la documentation d'UNIX.

## Pages de code Windows

Le système d'exploitation Windows est basé sur Unicode, mais n'affiche pas la page de code utilisée par le système d'exploitation dans les paramètres d'environnement. Cependant, vous pouvez faire une hypothèse fondée en fonction du pays dans lequel vous avez acheté le système et la langue que le système utilise.

Si vous achetez Windows aux États-Unis et utilisez l'anglais comme langue de saisie et d'affichage, votre page de code de système d'exploitation est par défaut MS Latin1 (MS1252). Toutefois, si vous installez d'autres langues d'affichage ou de saisie à partir du CD d'installation Windows et utilisez ces langues, il se peut que le système d'exploitation utilise une page de code différente.

Pour plus d'informations sur la page de code par défaut de votre système Windows, contactez Microsoft.

## Choix d'une page de code

Sélectionnez les pages de code en fonction des données de caractère que vous utilisez dans les mappages. Les données de caractère peuvent être représentées par des modes de caractère basés sur la taille des caractères. La taille de caractère correspond à l'espace de stockage dont un caractère a besoin dans la base de données. Les différentes tailles de caractère peuvent être définies comme de la façon suivante :

- Octet unique. Un caractère représenté par un nombre unique entre 0 et 255. Un octet représente huit bits. Les caractères ASCII sont des caractères à un seul octet.



- Double octet. Un caractère d'une taille de deux octets ou 16 bits représenté par un nombre unique de 256 ou plus. De nombreuses langues asiatiques, comme le chinois, possèdent des caractères à double octet.
- Multioctets. Un caractère d'une taille de deux octets ou plus représenté par un nombre unique de 256 ou plus. De nombreuses langues asiatiques, comme le chinois, possèdent des caractères multioctets.

## Compatibilité des pages de code

La compatibilité entre les pages de code est essentielle à la fiabilité des mouvements de données lorsque le PowerCenter Integration Service s'exécute en mode de mouvement de données Unicode.

Une page de code peut être compatible avec une autre page de code, ou elle peut être un sous-ensemble ou un sur-ensemble d'une autre :

- Compatible. Deux pages de code sont compatibles lorsque les caractères codés dans les deux pages de code sont quasiment identiques. Par exemple, les pages de code JapanEUC et JIPSE contiennent des caractères identiques et sont compatibles. Le référentiel PowerCenter et le processus de PowerCenter Integration Service peuvent utiliser l'une de ces pages de code et peuvent faire passer des données dans les deux sens sans perte de données.
- Sur-ensemble. Une page de code est un sur-ensemble d'une autre page de code lorsqu'elle contient tous les caractères codés dans l'autre page de code ainsi que des caractères supplémentaires non encodés dans l'autre page de code. Par exemple, MS Latin1 est un sur-ensemble de US-ASCII car elle contient tous les caractères présents dans la page de code US-ASCII.

**Remarque:** Informatica considère qu'une page de code est un sur-ensemble d'elle-même et de toutes les autres pages de code compatibles.

- Sous-ensemble. Une page de code est un sous-ensemble d'une autre page de code lorsque tous les caractères présents dans la première page de code sont aussi codés dans l'autre page de code. Par exemple, US-ASCII est un sous-ensemble de MS Latin1 car tous les caractères de la page de code US-ASCII sont aussi codés dans la page de code MS Latin1.

Pour garantir la précision des mouvements de données, la page de code cible doit être un sur-ensemble de la page de code source. Si la page de code cible n'est pas un sur-ensemble de la page de code source, le PowerCenter Integration Service peut ne pas être capable de traiter tous les caractères, ce qui aurait pour conséquence des données incorrectes ou manquantes. Par exemple, Latin1 est un sur-ensemble de US-ASCII. Si vous sélectionnez Latin1 comme page de code source et US-ASCII comme page de code cible, il se peut que vous perdiez des données caractères si la source contient des caractères qui ne sont pas inclus dans US-ASCII.

Lorsque vous installez ou faites la mise à niveau d'un PowerCenter Integration Service afin qu'il s'exécute en mode Unicode, vous devez vous assurer de la compatibilité des pages de code entre la base de données de configuration du domaine, l'outil Administrator, les clients Informatica, les nœuds de processus du PowerCenter Integration Service, le référentiel PowerCenter, le référentiel Metadata Manager, et les machines qui hébergent *pmrep* et *pmcmd*. En mode Unicode, le PowerCenter Integration Service assure la compatibilité des pages de code entre le client PowerCenter et le référentiel PowerCenter, et entre le processus de PowerCenter Integration Service et le référentiel PowerCenter. De plus, lorsque vous exécutez le PowerCenter Integration Service en mode Unicode, les pages de code associées aux sessions doivent avoir les relations appropriées :

- Pour chaque source dans la session, la page de code source doit être un sous-ensemble de la page de code cible. Le PowerCenter Integration Service n'a pas besoin que les pages de code soient compatibles entre la source et le processus de PowerCenter Integration Service, ou entre le PowerCenter Integration Service et la cible.

- Si la session contient une transformation Recherche ou Procédure stockée, la base de données ou la page de code du fichier doit être un sous-ensemble de la cible qui reçoit les données venant de la transformation Recherche ou Procédure stockée. Elles doivent également être un sur-ensemble de la source qui fournit les données à la transformation Recherche ou Procédure stockée.
- Si la session contient une transformation Procédure externe ou Personnalisée, la procédure doit transmettre les données dans une page de code qui est un sous-ensemble de la page de code cible pour les cibles qui reçoivent les données de la transformation Procédure externe ou Personnalisée.

Informatica utilise des pages de code pour les composants suivants :

- Base de données de configuration du domaine. La base de données de configuration du domaine doit être compatible avec les pages de code du référentiel PowerCenter et celles du référentiel Metadata Manager.
- Outil Administrator. Vous pouvez saisir des données dans n'importe quelle langue dans l'outil Administrator.
- Client PowerCenter. Vous pouvez saisir des métadonnées dans n'importe quelle langue dans le client PowerCenter.
- Processus de PowerCenter Integration Service. Le PowerCenter Integration Service peut transférer des données en mode ASCII et Unicode. Le mode de mouvement de données par défaut est ASCII, et transmet des données caractères ASCII 7 bits ou ASCII 8 bits. Pour faire passer des données caractères multioctets des sources vers les cibles, utilisez le mode de mouvement de données Unicode. Lorsque vous exécutez le PowerCenter Integration Service en mode Unicode, il utilise jusqu'à trois octets pour chaque caractère pour transférer des données et effectue une vérification supplémentaire au niveau de la session, afin d'assurer l'intégrité des données.
- Référentiel PowerCenter. Le référentiel PowerCenter peut stocker des données dans n'importe quelle langue. Vous pouvez utiliser la page de code UTF-8 pour stocker des données multioctets dans le référentiel PowerCenter. La page de code du référentiel PowerCenter est la même que celle de la base de données.
- Référentiel Metadata Manager. Le référentiel Metadata Manager peut stocker des données dans n'importe quelle langue. Vous pouvez utiliser la page de code UTF-8 pour que le référentiel Metadata Manager stocke des données multioctets dans le référentiel. La page de code pour le référentiel est la même que celle de la base de données.
- Sources et cibles. Les sources et les cibles stockent des données dans une ou plusieurs langues. On utilise des pages de code pour spécifier le type de caractères dans les sources et les cibles.
- Programmes de ligne de commande PowerCenter. Vous devez également vous assurer que la page de code pour *pmrep* est un sous-ensemble de la page de code du référentiel PowerCenter, et que la page de code pour *pmcmd* est un sous-ensemble de la page de code du processus de PowerCenter Integration Service.

La plupart des serveurs de base de données utilisent deux pages de code : une page de code client pour recevoir les données venant d'applications clientes et une page de code serveur pour stocker les données. Lorsque le serveur de base de données est en cours d'exécution, il convertit les données entre les deux pages de code si elles sont différentes. Dans ce type de configuration de base de données, le processus de PowerCenter Integration Service interagit avec la page de code client de la base de données. Ainsi, les pages de code utilisées par le processus de PowerCenter Integration Service, telles que les pages de code sources ou cibles du référentiel PowerCenter, doivent être identiques à celles de la page de code client de la base de données. La page de code du client de la base de données est habituellement identique à celle du système d'exploitation sur lequel le processus de PowerCenter Integration Service s'exécute. La page de code du client de la base de données est un sous-ensemble de la page de code du serveur de base de données.

Pour plus d'informations sur les pages de code de clients et serveurs de base de données spécifiques, veuillez vous référer à la documentation de votre base de données.

## Page de code de la base de données de configuration du domaine

La base de données de configuration du domaine doit être compatible avec les pages de code du référentiel PowerCenter, du référentiel Metadata Manager et du référentiel modèle.

Le gestionnaire de service synchronise la liste des utilisateurs du domaine avec la liste des utilisateurs et des groupes de chaque service d'application. Si un nom d'utilisateur du domaine contient des caractères que la page de code du service d'application ne reconnaît pas, les caractères ne sont pas convertis correctement et des incohérences se produisent.

## Page de code de l'outil Administrator

L'outil Administrator peut s'exécuter sur n'importe quel nœud dans un domaine Informatica. La page de code de l'outil Administrator représente la page de code du système d'exploitation du nœud. Chaque nœud du domaine doit utiliser la même page de code.

La page de code de l'outil Administrator doit être :

- Un sous-ensemble de la page de code du référentiel PowerCenter
- Un sous-ensemble de la page de code du référentiel Metadata Manager
- Un sous-ensemble de la page de code du référentiel modèle

## Page de code du client PowerCenter

La page de code du client PowerCenter représente la page du système d'exploitation du client PowerCenter. Pour communiquer avec le référentiel PowerCenter, la page de code du client PowerCenter doit être un sous-ensemble de la page de code du référentiel PowerCenter.

## Page de code des processus du service d'intégration PowerCenter

La page de code d'un processus de service d'intégration PowerCenter est la page de code du nœud qui exécute le processus de service d'intégration PowerCenter. Définissez la page de code pour chaque processus de service d'intégration PowerCenter dans l'outil Administrator de l'onglet Processus.

Toutefois, sous UNIX, vous pouvez modifier la page de code du processus de service d'intégration PowerCenter en changeant la variable d'environnement LANG, LC\_CTYPE ou LC\_ALL pour l'utilisateur qui démarre le processus.

La page de code du processus de service d'intégration PowerCenter doit être :

- Un sous-ensemble de la page de code du référentiel PowerCenter.
- Un sur-ensemble de la machine hébergeant *pmcmd* ou un sur-ensemble de la page de code indiquée dans la variable d'environnement INFA\_CODEPAGE\_NAME.

Les pages de code de tous les processus de service d'intégration PowerCenter doivent être compatibles entre elles. Par exemple, vous pouvez utiliser MS Windows Latin1 pour un nœud sous Windows et ISO-8859-1 pour un nœud sous UNIX.

Le service d'intégration PowerCenter configuré pour le mode Unicode valide les pages de code lorsque vous démarrez une session pour garantir un déplacement précis des données. Il utilise les pages de code de la session pour convertir les données de caractères. Lorsque le service d'intégration PowerCenter est exécuté en mode ASCII, il ne valide pas les pages de code de la session. Il lit toutes les données de caractères en tant que caractères ASCII et n'effectue pas de conversion de pages de code.

Des ordres de tri sont associés à chaque page de code. Lorsque vous configurez une session, vous pouvez sélectionner l'un des ordres de tri associés à la page de code du processus de service d'intégration

PowerCenter. Lorsque vous exécutez le service d'intégration PowerCenter en mode Unicode, il utilise l'ordre de tri de sessions sélectionné pour trier les données de caractères. Lorsque vous exécutez le service d'intégration PowerCenter en mode ASCII, il trie toutes les données de caractères à l'aide de l'ordre de tri binaire.

Si vous exécutez le service d'intégration PowerCenter aux États-Unis sous Windows, pensez à utiliser MS Windows Latin1 (ANSI) comme page de code du processus de service d'intégration PowerCenter.

Si vous exécutez le service d'intégration PowerCenter aux États-Unis sous UNIX, pensez à utiliser ISO 8859-1 comme page de code du processus de service d'intégration PowerCenter.

Si vous utilisez *pmcmd* pour communiquer avec le service d'intégration PowerCenter, la page de code du système d'exploitation hébergeant *pmcmd* doit être identique à celle du processus de service d'intégration PowerCenter.

Le service d'intégration PowerCenter génère le nom des fichiers journaux de sessions, des fichiers de rejet, des caches et des fichiers de caches, et des fichiers de détails des performances en fonction de la page de code du processus de service d'intégration PowerCenter.

## Page de code du référentiel PowerCenter

La page de code du référentiel PowerCenter est la page de code des données dans le référentiel. Le PowerCenter Repository Service utilise la page de code du référentiel PowerCenter pour enregistrer et récupérer les métadonnées dans la base de données du référentiel PowerCenter. Choisissez la page de code du référentiel PowerCenter lors de la création ou de la mise à niveau d'un référentiel PowerCenter. Lorsque la page de code de la base de données du référentiel PowerCenter est UTF-16LE, vous pouvez créer un référentiel PowerCenter en utilisant UTF-16LE comme page de code.

La page de code du référentiel PowerCenter doit être :

- Compatible avec la page de code de base de données de configuration du domaine,
- Un sur-ensemble de la page de code de l'outil Administrator,
- Un sur-ensemble de la page de code du client PowerCenter,
- Un sur-ensemble de la page de code pour le processus PowerCenter Integration Service,
- Un sur-ensemble de la machine hébergeant *pmrep* ou un sur-ensemble de la page de code indiquée dans la variable d'environnement `INFA_CODEPAGE`.

Une page de code du référentiel PowerCenter global doit être un sur-ensemble de la page de code du référentiel PowerCenter global si vous souhaitez créer des raccourcis dans le référentiel PowerCenter local qui font référence à un objet dans un référentiel PowerCenter global.

Si vous copiez des objets depuis un référentiel PowerCenter vers un autre référentiel PowerCenter, la page de code pour le référentiel PowerCenter cible doit être un sur-ensemble de la page de code pour le référentiel PowerCenter source.

## Page de code du référentiel Metadata Manager

La page de code du référentiel Metadata Manager est la page de code des données dans le référentiel. Le Metadata Manager Service utilise la page de code du référentiel Metadata Manager pour enregistrer et récupérer les métadonnées provenant de la base de données du référentiel. L'outil Administrator consigne les informations de groupes et d'utilisateurs dans le Metadata Manager Service. L'outil Administrator consigne également les informations de domaine dans la base de données du référentiel. Le processus PowerCenter Integration Service consigne les métadonnées dans la base de données du référentiel. Choisissez la page de code du référentiel lors de la création ou de la mise à niveau d'un référentiel Metadata Manager. Lorsque la page de code de la base de données du référentiel est UTF-16LE, vous pouvez créer un référentiel en utilisant UTF-16LE comme page de code.

La page de code du référentiel Metadata Manager doit être :

- Compatible avec la page de code de base de données de configuration du domaine,
- Un sur-ensemble de la page de code de l'outil Administrator,
- Un sous-ensemble de la page de code du référentiel PowerCenter,
- Un sur-ensemble de la page de code pour le processus PowerCenter Integration Service.

## Page de code source de PowerCenter

La page de code source dépend du type de source :

- Fichiers plats et fichiers VSAM. La page de code des données dans le fichier. Lorsque vous configurez le fichier plat ou la définition de source COBOL, choisissez une page de code qui correspond à celle des données dans le fichier.
- Fichiers XML. Le PowerCenter Integration Service convertit le code XML en Unicode quand il analyse une source XML. Lorsque vous créez une définition de source XML, le Concepteur PowerCenter assigne une page de code par défaut. Vous ne pouvez pas modifier la page de code.
- Bases de données relationnelles. La page de code du client de base de données. Lorsque vous configurez la connexion relationnelle dans le gestionnaire de workflow PowerCenter, choisissez une page de code compatible avec celle du client de base de données. Si vous définissez une variable d'environnement pour spécifier la langue de la base de données, assurez-vous que la page de code de la connexion est compatible avec la langue définie pour la variable. Par exemple, si vous définissez la variable d'environnement NLS\_LANG pour une base de données Oracle, vérifiez que la page de code de la connexion Oracle est identique à la valeur définie dans la variable NLS\_LANG. Si vous n'utilisez pas les pages de code compatibles, il se peut que les sessions bloquent, que les données ne soient plus compatibles, ou que vous receviez une erreur de base de données, telle que :

```
ORA-00911: Invalid character specified.
```

Indépendamment du type de source, la page de code source doit être un sous-ensemble de la page de code des transformations et cibles qui reçoivent les données provenant de la source. Il n'est pas nécessaire que la page de code source soit un sous-ensemble de transformations ou de cibles qui ne reçoivent pas les données de la source.

**Remarque:** Sélectionnez IBM EBCDIC comme page de code de connexion à la base de données source uniquement si vous avez accès aux données EBCDIC, telles les données d'un fichier d'extraction d'ordinateur central.

## Page de code cible de PowerCenter

La page de code cible dépend du type de cible :

- Fichiers plats. Lorsque vous configurez la définition cible du fichier plat, choisissez une page de code qui correspond à celle des données dans le fichier plat.
- Fichiers XML. Configurez la page de code cible XML après avoir créé la définition cible XML. L'assistant XML assigne une page de code par défaut à la cible XML. Le Concepteur PowerCenter n'applique pas la page de code qui s'affiche dans le schéma XML.
- Bases de données relationnelles. Lorsque vous configurez la connexion relationnelle dans le gestionnaire de workflow PowerCenter, choisissez une page de code compatible avec celle du client de base de données. Si vous définissez une variable d'environnement pour spécifier la langue de la base de données, assurez-vous que la page de code de la connexion est compatible avec la langue définie pour la variable. Par exemple, si vous définissez la variable d'environnement NLS\_LANG pour une base de données Oracle, vérifiez que la page de code de la connexion Oracle est compatible avec la valeur définie dans la variable

NLS\_LANG. Si vous n'utilisez pas des pages de code compatibles, il se peut que les sessions bloquent ou que vous receviez une erreur de base de données, telle que :

```
ORA-00911: Invalid character specified.
```

La page de code cible doit être un sur-ensemble de la page de code des transformations et sources qui fournissent les données à la cible. Il n'est pas nécessaire que la page de code cible soit un sur-ensemble de transformations ou de sources qui ne fournissent pas de données à la cible.

Le PowerCenter Integration Service crée des fichiers d'indicateur de sessions, des fichiers de sortie de sessions, et des fichiers de données et de contrôle de chargeur externe à l'aide de la page de code de fichier plat cible.

**Remarque:** Sélectionnez IBM EBCDIC comme page de code de connexion à la base de données cible uniquement si vous avez accès aux données EBCDIC, telles les données d'un fichier d'extraction d'ordinateur central.

## Pages de code de programmes de ligne de commande

Les programmes de ligne de commande *pmcmd* et *pmrep* nécessitent une compatibilité des pages de code. *pmcmd* et *pmrep* utilisent des pages de code lorsqu'ils envoient des commandes en Unicode. D'autres programmes de ligne de commande n'ont pas besoin de pages de code.

La compatibilité des pages de code pour *pmcmd* et pour *pmrep* dépend du fait que vous avez configuré ou non la variable d'environnement de page de code INFA\_CODEPAGENAME pour *pmcmd* ou pour *pmrep*. Vous pouvez définir cette variable pour chacun des programmes de ligne de commande ou pour les deux.

Si vous n'avez pas paramétré cette variable pour un programme de ligne de commande, assurez-vous que les conditions suivantes sont respectées :

- Si vous n'avez pas paramétré la variable pour *pmcmd*, la page de code de la machine hébergeant *pmcmd* doit être un sous-ensemble de la page de code pour le processus de PowerCenter Integration Service.
- Si vous n'avez pas paramétré la variable pour *pmrep*, la page de code de la machine hébergeant *pmrep* doit être un sous-ensemble de la page de code du référentiel PowerCenter.

Si vous paramétrez la variable d'environnement de page de code INFA\_CODEPAGENAME pour *pmcmd* ou pour *pmrep*, assurez-vous que les conditions suivantes sont respectées :

- Si vous paramétrez INFA\_CODEPAGENAME pour *pmcmd*, la page de code définie pour la variable doit être un sous-ensemble de la page de code pour le processus de PowerCenter Integration Service.
- Si vous paramétrez INFA\_CODEPAGENAME pour *pmrep*, la page de code définie pour la variable doit être un sous-ensemble de la page de code du référentiel PowerCenter.
- Si vous exécutez *pmcmd* et *pmrep* à partir de la même machine et que vous avez paramétré la variable INFA\_CODEPAGENAME, la page de code définie pour la variable doit être composée de sous-ensembles des pages de code pour le processus de PowerCenter Integration Service et le référentiel PowerCenter.

Si les pages de code ne sont pas compatibles, le processus de PowerCenter Integration Service peut ne pas être capable de récupérer le workflow, la session ou la tâche dans le référentiel PowerCenter.

## Résumé de la compatibilité des pages de code

L'image suivante montre la compatibilité des pages de code dans l'environnement Informatica :

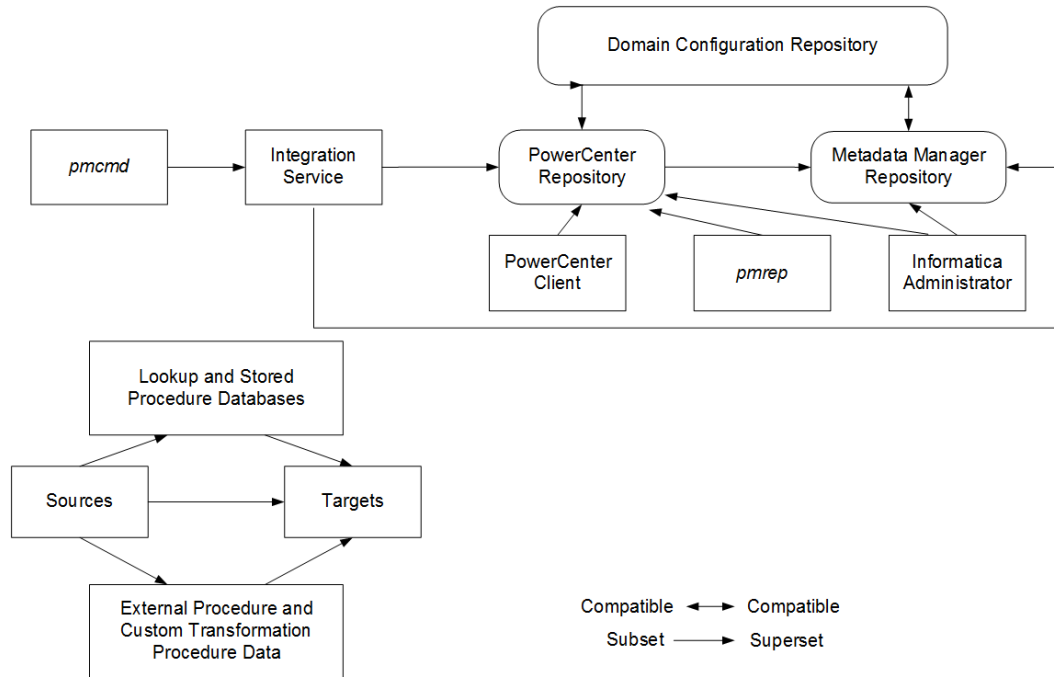

Le tableau suivant récapitule la compatibilité des pages de code entre les sources, les cibles, les référentiels, Informatica Administrator, le client PowerCenter et le processus du service d'intégration :

Page de code de composants	Compatibilité des pages de code
Source (dont le fichier relationnel, le fichier plat et le fichier XML)	<ul style="list-style-type: none"> <li>Sous-ensemble de la cible.</li> <li>Sous-ensemble de la base de données de recherche.</li> <li>Sous-ensemble des procédures stockées.</li> <li>Sous-ensemble de la procédure externe ou de la page de code de procédure de transformation personnalisée.</li> </ul>
Cible (dont le fichier relationnel, le fichier plat et le fichier XML)	<ul style="list-style-type: none"> <li>Sur-ensemble de la source.</li> <li>Sur-ensemble de la base de données de recherche.</li> <li>Sur-ensemble des procédures stockées.</li> <li>Sur-ensemble de la procédure externe ou de la page de code de procédure de transformation personnalisée</li> <li>Le processus du service d'intégration crée des fichiers de données et de contrôle de chargeur externe à l'aide de la page de code du fichier plat cible.</li> </ul>
Base de données de procédure stockée et de recherche.	<ul style="list-style-type: none"> <li>Sous-ensemble de la cible.</li> <li>Sur-ensemble de la source.</li> </ul>
Procédures externes et procédures de transformation personnalisées.	<ul style="list-style-type: none"> <li>Sous-ensemble de la cible.</li> <li>Sur-ensemble de la source.</li> </ul>

Page de code de composants	Compatibilité des pages de code
Base de données de configuration du domaine	Compatible avec le service de référentiel PowerCenter. Compatible avec le référentiel Metadata Manager.
Processus de Service d'intégration PowerCenter	Compatible avec son système d'exploitation. Sous-ensemble du référentiel PowerCenter. Sous-ensemble du référentiel Metadata Manager. Sur-ensemble de la machine hébergeant <i>pmcmd</i> . Identique aux autres nœuds exécutant les processus de Service d'intégration PowerCenter.
Référentiel PowerCenter	Compatible avec la base de données de configuration du domaine. Sur-ensemble du client PowerCenter. Sur-ensemble des nœuds la page de code pour le processus de Service d'intégration PowerCenter. Sur-ensemble du référentiel Metadata Manager. Une page de code du référentiel PowerCenter doit être un sous-ensemble d'un référentiel PowerCenter local.
Client PowerCenter	Sous-ensemble du référentiel PowerCenter.
Machine exécutant <i>pmcmd</i>	Sous-ensemble du processus de Service d'intégration PowerCenter.
Machine exécutant <i>pmrep</i>	Sous-ensemble du référentiel PowerCenter.
Outil Administrator	Sous-ensemble du référentiel PowerCenter. Sous-ensemble du référentiel Metadata Manager.
Référentiel Metadata Manager	Compatible avec la base de données de configuration du domaine. Sous-ensemble du référentiel PowerCenter. Sur-ensemble de l'outil Administrator. Sur-ensemble du processus de Service d'intégration PowerCenter.

## Validation de pages de code

Les machines qui hébergent le client PowerCenter, le processus de PowerCenter Integration Service et la base de données du référentiel PowerCenter doivent utiliser des pages de code appropriées. Ceci permet d'éliminer tout risque d'incohérence de données ou de référentiel. Lorsque le PowerCenter Integration Service s'exécute en mode de mouvement de données Unicode, il applique les relations de pages de code de la session. Lorsque le PowerCenter Integration Service s'exécute en mode ASCII, il n'applique pas les relations des pages de code de la session.

Le client PowerCenter et le PowerCenter Integration Service effectuent les validations de pages de code suivantes afin d'assurer la compatibilité :

- PowerCenter restreint l'utilisation de pages de code basées EBCDIC pour les référentiels. Étant donné que vous ne pouvez pas installer de client PowerCenter ou de référentiel PowerCenter sur des serveurs mainframe, vous ne pouvez pas sélectionner des pages de code basées EBCDIC (par exemple IBM EBCDIC) pour ce dernier.



- Le client PowerCenter peut se connecter au référentiel PowerCenter lorsque sa page de code est un sous-ensemble de la page de code du référentiel PowerCenter. Si la page de code du client PowerCenter n'est pas un sous-ensemble de la page de code du référentiel PowerCenter, l'erreur suivante se produit lorsque le client PowerCenter tente de se connecter à la page de code du référentiel PowerCenter :

```
REP_61082 <PowerCenter Client>'s code page <PowerCenter Client code page> is not one-way compatible to repository <PowerCenter repository name>'s code page <PowerCenter repository code page>.
```

- Une fois que vous avez défini la page de code du référentiel PowerCenter, vous ne pouvez pas la modifier. Une fois que vous avez créé ou mis à jour un référentiel PowerCenter, vous ne pouvez pas modifier sa page de code. Ceci permet d'éviter des pertes de données ou des incohérences dans le référentiel PowerCenter.
- Le processus de PowerCenter Integration Service peut démarrer si sa page de code est un sous-ensemble de la page de code du référentiel PowerCenter. La page de code du processus de PowerCenter Integration Service doit être un sous-ensemble de la page de code du référentiel PowerCenter afin d'éviter une perte de données ou des incohérences. Si elle n'est pas un sous-ensemble de la page de code du référentiel PowerCenter, le PowerCenter Integration Service écrit le message d'erreur suivant dans les fichiers de journaux :

```
REP_61082 <PowerCenter Integration Service>'s code page <PowerCenter Integration Service code page> is not one-way compatible to repository <PowerCenter repository name>'s code page <PowerCenter repository code page>.
```

- Lorsqu'il est en mode de mouvement de données Unicode, le PowerCenter Integration Service démarre le workflow avec les pages de code source et cible appropriées. Lorsque le PowerCenter Integration Service s'exécute en mode Unicode, la page de code pour chaque source dans une session doit être un sous-ensemble de la page de code de la cible. Ceci permet d'éviter les pertes de données pendant une session.

Si les pages de code source et cible n'ont pas les relations appropriées entre elles, le PowerCenter Integration Service fait échouer la session et écrit le message suivant dans le journal de session :

```
TM_6227 Error: Code page incompatible in session <session name>. <Additional details>.
```

- Le gestionnaire de workflow PowerCenter valide la source, la cible, la recherche et les relations de pages de code de procédures stockées pour chaque session. Le gestionnaire de workflow PowerCenter vérifie les relations des pages de code lorsque vous sauvegardez une session, sans tenir compte du mode de mouvement de données du PowerCenter Integration Service. Si vous configurez une session avec une source, une cible, une recherche ou des relations de pages de code de procédures stockées non valides, le gestionnaire de workflow PowerCenter émet un avertissement similaire à celui-ci lorsque vous sauvegardez la session :

```
CMN_1933 Code page <code page name> for data from file or connection associated with transformation <name of source, target, or transformation> needs to be one-way compatible with code page <code page name> for transformation <source or target or transformation name>.
```

Si vous voulez exécuter la session en mode ASCII, vous pouvez sauvegarder la session telle qu'elle est configurée. Si vous voulez exécuter la session en mode Unicode, modifiez la session pour utiliser les pages de code appropriées.

## Validation souple des pages de code

Il se peut que votre environnement exige que vous traitiez des données provenant de sources différentes utilisant des jeux de caractères provenant de différentes langues. Par exemple, vous devrez peut-être traiter des données provenant de sources en anglais et en japonais utilisant le même référentiel PowerCenter, ou vous souhaitez peut-être extraire des données sources utilisant un encodage Unicode tel que UTF-16LE. Vous pouvez configurer le PowerCenter Integration Service pour une validation souple de la page de code. La

validation souple de la page de code permet de traiter des données utilisant des sources et des cibles avec des pages de code incompatibles.

Bien que la validation souple de la page de code supprime les restrictions de page de code source et cible, elle applique néanmoins la compatibilité des pages de code entre le PowerCenter Integration Service et le référentiel PowerCenter.

**Remarque:** La validation souple de la page de code n'est pas une protection contre l'incompatibilité des données lorsque vous déplacez des données entre des pages de code incompatibles. Vous devez vérifier que les caractères que le PowerCenter Integration Service lit à partir de la source sont inclus dans la page de code cible.

Informatica supprime les restrictions suivantes lorsque vous assouplissez la validation de la page de code :

- Pages de code source et cible. Vous pouvez utiliser toute page de code prise en charge par Informatica pour vos données source et cible.
- Ordre de tri de la session. Vous pouvez utiliser tout ordre de tri pris en charge par Informatica lorsque vous configurez une session.

Lorsque vous exécutez une session avec une validation souple de la page de code, le PowerCenter Integration Service consigne le message suivant dans le journal de session :

```
TM_6185 WARNING! Data code page validation is disabled in this session.
```

Lorsque vous assouplissez la validation de la page de code, le PowerCenter Integration Service consigne les descriptions des pages de code de connexion de base de données dans le journal des sessions.

Le texte suivant montre des exemples de messages de pages de code dans le journal des sessions :

```
TM_6187 Repository code page: [MS Windows Latin 1 (ANSI), superset of Latin 1]
WRT_8222 Target file [$PMTargetFileDir\passthru.out] code page: [MS Windows Traditional
Chinese, superset of Big 5]
WRT_8221 Target database connection [Japanese Oracle] code page: [MS Windows Japanese,
superset of Shift-JIS]
TM_6189 Source database connection [Japanese Oracle] code page: [MS Windows Japanese,
superset of Shift-JIS]
CMN_1716 Lookup [LKP_sjis_lookup] uses database connection [Japanese Oracle] in code
page [MS Windows Japanese, superset of Shift-JIS]
CMN_1717 Stored procedure [J_SP_INCREMENT] uses database connection [Japanese Oracle] in
code page [MS Windows Japanese, superset of Shift-JIS]
```

Si le PowerCenter Integration Service ne peut pas convertir correctement les données, il consigne un message d'erreur dans le journal des sessions.

## Configuration du PowerCenter Integration Service

Pour configurer la souplesse de la page de code dans le PowerCenter Integration Service, exécutez les tâches suivantes dans l'outil Administrator :

- Désactivez la validation de la page de code. Désactivez l'option ValidateDataCodePages dans les propriétés du PowerCenter Integration Service.
- Configurez le PowerCenter Integration Service pour le mode de mouvement de données Unicode. Sélectionnez Unicode pour l'option Mode de mouvement de données dans les propriétés du PowerCenter Integration Service.
- Configurez le PowerCenter Integration Service pour qu'il écrive dans les journaux à l'aide du jeu de caractères UTF-16LE. Si vous configurez les sessions ou workflows pour écrire dans les fichiers journaux, activez l'option LogsInUTF8 dans les propriétés du PowerCenter Integration Service. Le PowerCenter Integration Service écrit tous les journaux en UTF-16LE lorsque vous activez l'option LogsInUTF8. Par défaut, le PowerCenter Integration Service écrit dans le gestionnaire de journalisation en UTF-16LE.

## Sélection de pages de codes source et cible compatibles

Bien que PowerCenter vous permette d'utiliser toute page de codes prise en charge, il est risqué d'utiliser des pages de codes incompatibles pour les sources et les cibles. Si votre page de codes cible n'est pas un sur-ensemble de votre page de codes source, des incohérences sont susceptibles d'exister dans les données cible car elles peuvent contenir des caractères non codés dans la page de codes cible.

Lorsque le PowerCenter Integration Service lit des caractères qui ne sont pas inclus dans la page de codes cible, des erreurs de transformation, des données incohérentes ou des échecs de session sont susceptibles de se produire.

**Remarque:** Si vous assouplissez la validation de la page de codes, il vous incombe de vérifier que la conversion de la source vers la cible s'effectue correctement.

## Résolution des problèmes de récupération de la page de codes

Le PowerCenter Integration Service a interrompu une session et écrit le message suivant dans le journal de session :

```
TM_6188 The specified sort order is incompatible with the PowerCenter Integration Service code page.
```

Si vous souhaitez valider les pages de codes, sélectionnez un ordre de tri compatible avec la page de codes du PowerCenter Integration Service. Si vous voulez récupérer la validation de la page de codes, configurez le PowerCenter Integration Service pour récupérer la validation de la page de code en mode de mouvement de données Unicode.

**J'ai essayé d'afficher la session ou le journal du workflow, mais il contient des caractères corrompus.**

Le PowerCenter Integration Service n'est pas configuré pour écrire une session ou des journaux de workflow à l'aide du jeu de caractères UTF-16LE.

Activez l'option `LogInUTF8` dans les propriétés du PowerCenter Integration Service.

## Conversion des pages de code PowerCenter

Quand le mode de mouvement de données est défini sur Unicode, le client PowerCenter accepte la saisie dans toute langue et la convertit en UCS-2. Le PowerCenter Integration Service convertit les données sources en UCS-2 avant tout traitement et convertit les données traitées de UCS-2 en page de code cible avant tout chargement.

Lorsque vous exécutez une session, le PowerCenter Integration Service convertit les requêtes source, cible et de recherche de la page de code du référentiel PowerCenter en page de code source, cible et de recherche. Le PowerCenter Integration Service convertit également le nom et le texte d'appel des procédures stockées de la page de code de référentiel PowerCenter en page de code de base de données de procédures stockées.

Lors de l'exécution, le PowerCenter Integration Service vérifie qu'il peut convertir les requêtes suivantes et le texte de procédure de la page de code de référentiel PowerCenter sans perte de données :

- Requête source. Conversion requise en page de code de base de données source.
- Requête de recherche. Conversion requise en page de code de base de données de recherche.
- Requête SQL cible. Conversion requise en page de code de base de données cible.

- Nom et texte d'appel des procédures stockées. Conversion requise en page de code de base de données de procédure stockée.

## Choisir des caractères pour les métadonnées du référentiel PowerCenter

Vous pouvez choisir n'importe quel caractère dans la page de code du référentiel PowerCenter lorsque vous entrez des métadonnées du référentiel PowerCenter. Si le référentiel PowerCenter utilise UTF-16LE, vous pouvez entrer n'importe quel caractère Unicode. Par exemple, vous pouvez stocker des métadonnées en allemand, en anglais et en japonais dans un référentiel PowerCenter dans lequel UTF-16LE est activé. Cependant, vous devez vous assurer que le PowerCenter Integration Service peut effectuer avec succès des transactions SQL avec des bases de données de procédures stockées, de recherche, sources et cibles. Vous devez aussi vous assurer que le PowerCenter Integration Service peut lire dans des fichiers sources et de recherche, et écrire dans des fichiers cibles et de recherche. Ainsi, lorsque vous exécutez une session, vous devez vous assurer que les caractères de métadonnées du référentiel PowerCenter sont codés dans les pages de code des procédures stockées, de recherche, source et cible.

### Exemple

Le PowerCenter Integration Service, le référentiel PowerCenter et le client PowerCenter utilisent la page de code Latin1 ISO 8859-1, et la base de données source contient des données en japonais codées en utilisant la page de code Shift-JIS. Chaque page de code contient des caractères qui ne sont pas codés dans l'autre. L'utilisation de caractères autres que ASCII 7 bits pour le référentiel PowerCenter et les métadonnées de la base de données source peut provoquer l'échec de la session ou l'absence de chargement de lignes dans la cible dans les situations suivantes :

- Vous créez un mappage qui contient un littéral de chaîne avec des caractères spécifiques à la plage de langue allemande ISO 8859-1 dans une requête. La base de données source peut rejeter la requête ou renvoyer des résultats incohérents.
- Vous pouvez utiliser le client PowerCenter pour générer des requêtes SQL contenant des caractères spécifiques à la plage de langue allemande ISO 8859-1. La base de données source ne peut pas convertir les caractères spécifiques allemands de la page de code ISO 8859-1 vers la page de code Shift-JIS.
- La base de données source a un nom de table qui contient des caractères allemands. Le concepteur PowerCenter ne peut pas convertir les caractères japonais de la page de code de la base de données source vers la page de code du client PowerCenter. Au lieu de cela, le concepteur PowerCenter importe les caractères japonais sous forme de points d'interrogation (?), et change le nom de la table. Le PowerCenter Repository Service sauvegarde le nom de la table source dans le référentiel PowerCenter sous forme de points d'interrogation. Si le PowerCenter Integration Service envoie une requête à la base de données source en utilisant le nom modifié de la table, la base de données source ne parvient pas à retrouver la table. Il renvoie alors une erreur ou aucune ligne au PowerCenter Integration Service, entraînant ainsi l'échec de la session.

Vous pouvez éviter ce genre d'incohérences de données en utilisant des caractères ASCII 7 bits pour toutes vos métadonnées, car la page de code US-ASCII est un sous-ensemble des pages de code ISO 8859-1 et Shift-JIS.

## Étude de cas : Traitement des données ISO 8859-1

Cette étude de cas décrit la manière de configurer un environnement pour traiter des données ISO 8859-1 multioctets. Vous voudrez peut-être configurer votre environnement de cette manière si vous devez traiter des données dans différentes langues de l'Europe de l'ouest avec des jeux de caractères contenus dans la

page de code ISO 8859-1. Cet exemple décrit un environnement qui traite les données de langue anglaise et allemande.

Pour cette étude de cas, l'environnement ISO 8859-1 est constitué des éléments suivants :

- Le PowerCenter Integration Service sous un système UNIX.
- Un client PowerCenter sous un système Windows, acheté au États-Unis
- Le référentiel PowerCenter stocké sur une base de données Oracle sous UNIX
- Une base de données source contenant des données de langue anglaise
- Une autre base de données source contenant des données de langue allemande et anglaise
- Une base de données cible contenant des données de langue allemande et anglaise
- Une base de données de recherche contenant des données de langue anglaise

L'environnement de données doit traiter les données de caractères anglais et allemands.

## Configuration de l'environnement ISO 8859-1

Utilisez les directives suivantes lorsque vous configurez un environnement similaire à cette étude de cas sur le traitement des données ISO 8859-1 :

1. Vérifiez la comptabilité de la page de code entre le client de base de données du référentiel PowerCenter et le serveur de base de données.
2. Vérifiez la compatibilité des pages de code entre le client PowerCenter et le référentiel PowerCenter, et entre le processus de PowerCenter Integration Service et le référentiel PowerCenter.
3. Définissez le mode de mouvement de données du PowerCenter Integration Service sur ASCII.
4. Vérifiez la compatibilité de la page de code de la session.
5. Vérifiez la compatibilité de la page de code de la base de données de procédure stockée et de recherche.
6. Vérifiez la compatibilité de la page de code de la procédure externe ou de la procédure de transformation personnalisée.
7. Configurez l'ordre de tri de la session.

### Étape 1. Vérifier la compatibilité du serveur et du client de base de données du référentiel PowerCenter

Le client et le serveur de base de données hébergeant le référentiel PowerCenter doivent pouvoir communiquer sans perte de données.

Le référentiel PowerCenter figure dans une base de données Oracle. Utilisez NLS\_LANG pour définir les paramètres régionaux (langue, territoire et jeu de caractères) que vous voulez que le client et le serveur de base de données utilisent avec votre identifiant de connexion :

```
NLS_LANG = LANGUAGE_TERRITORY.CHARACTERSET
```

Par défaut, Oracle configure NLS\_LANG pour l'anglais américain, le territoire américain et le jeu de caractères ASCII 7 bits :

```
NLS_LANG = AMERICAN_AMERICA.US7ASCII
```

Changez la configuration par défaut pour enregistrer les données ISO 8859-1 dans le référentiel PowerCenter à l'aide de la page de code Oracle WE8ISO8859P1. Par exemple :

```
NLS_LANG = AMERICAN_AMERICA.WE8ISO8859P1
```

Pour plus d'informations sur la vérification et modification de la page de code de base de données du référentiel PowerCenter, consultez la documentation de votre base de données.

## Étape 2. Vérifier la compatibilité des pages de code de PowerCenter

Les pages de code du PowerCenter Integration Service et du client PowerCenter doivent être des sous-ensembles de la page de code du référentiel PowerCenter. Étant donné que le client PowerCenter et le PowerCenter Integration Service utilisent chacun les pages de code système des machines sur lesquelles ils sont installés, vous devez vérifier que les pages de code système sont des sous-ensembles de la page de code du référentiel PowerCenter.

Dans ce cas précis, le client PowerCenter sur les systèmes Windows a été acheté aux États-Unis. Par conséquent, les pages de code système pour les machines du client PowerCenter sont définies par défaut sur MS Windows Latin1. Pour vérifier les langues d'affichage et de saisie du système, ouvrez la boîte de dialogue Options régionales dans le Panneau de configuration Windows. Pour les systèmes achetés aux États-Unis, les options Paramètres régionaux et Paramètres régionaux d'entrée doivent être configurés pour l'anglais (États-Unis).

Le PowerCenter Integration Service est installé sur une machine UNIX. La page de code par défaut des systèmes d'exploitation UNIX est ASCII. Dans cet environnement, passez la page de code du système UNIX en ISO 8859-1 Europe occidentale pour que ce soit un sous-ensemble de la page de code du référentiel PowerCenter.

## Étape 3. Configurer le PowerCenter Integration Service pour le mode de mouvement de données ASCII

Configurez le PowerCenter Integration Service pour traiter les données ISO 8859-1. Dans l'outil Administrator, définissez le mode de mouvement de données sur ASCII pour le PowerCenter Integration Service.

## Étape 4. Vérifier la compatibilité des pages de code de la session

Lorsque vous exécutez un workflow dans le mode de mouvement des données ASCII, le PowerCenter Integration Service applique les relations de la page de code source et cible. Pour garantir la conversion précise des données, la page de code source doit être un sous-ensemble de la page de code cible.

Dans ce cas, l'environnement contient des bases de données sources comportant des données en allemand et en anglais. Lorsque vous configurez une connexion de base de données source dans le gestionnaire de workflow PowerCenter, la page de code pour la connexion doit être identique à la page de code de base de données source et doit être un sous-ensemble de la page de code cible. Étant donné que les pages de code MS Windows Latin1 et ISO 8859-1 Europe occidentale contiennent des caractères en allemand, vous utiliserez fort probablement l'une de ces pages de code pour les connexions de base de données source.

Étant donné que la page de code cible doit être un sur-ensemble de la page de code source, utilisez MS Windows Latin1, ISO 8859-1 Europe occidentale ou UTF-16LE pour les pages de code de fichier plat ou de connexion de base de données cible. Pour garantir la cohérence des données, la page de code cible configurée doit correspondre à la page de code du système de fichier plat ou de base de données cible.

Si vous configurez le PowerCenter Integration Service pour la validation souple de la page de code, il supprime les restrictions sur la compatibilité des pages de code source et cible. Vous pouvez sélectionner n'importe quelle page de code prise en charge pour les données source et cible. Toutefois, vous devez vous assurer que les cibles reçoivent uniquement les données de caractères encodées dans la page de code cible.

## Étape 5. Vérifier la compatibilité des pages de codes de la base de données de procédure stockée et de recherche.

Les pages de codes de la base de données de procédure stockée et de recherche doivent être des sur-ensembles des pages de codes sources et des sous-ensembles des pages de codes cibles. Dans ce cas, toutes les connexions à la base de données de procédure stockée et de recherche doivent utiliser une page de codes compatible avec les pages de code ISO 8859-1 Europe de l'ouest ou MS Windows Latin1.

## Étape 6. Vérifier la compatibilité de la procédure externe ou de la procédure de transformation personnalisée.

La procédure externe et les procédures de transformation personnalisées doivent pouvoir traiter les données de caractère à partir des pages de codes sources et doivent transférer les caractères compatibles dans les pages de codes cibles. Dans ce cas, toutes les données traitées par la procédure externe ou les transformations personnalisées doivent être en pages de codes ISO 8859-1 Europe de l'ouest ou MS Windows Latin1.

## Étape 7. Configurer l'ordre de tri de la session.

Lorsque vous exécutez le PowerCenter Integration Service en mode ASCII, il utilise l'ordre de tri binaire pour toutes les sessions. Dans les propriétés de la session, le gestionnaire de workflow PowerCenter répertorie tous les ordres de tri associés à la page de codes du PowerCenter Integration Service. Vous pouvez sélectionner un ordre de tri pour la session.

# Étude de cas : Traitement des données Unicode UTF-16LE

Cette étude de cas décrit la manière de configurer un environnement pour traiter des données Unicode UTF-16LE multioctets. Vous voudrez peut-être configurer votre environnement de cette manière si vous devez traiter des données dans des langues d'Europe de l'ouest, du Moyen-Orient, d'Asie ou toute autre langue avec des caractères encodés en jeu de caractères UTF-16LE. Cet exemple décrit un environnement qui traite les données de langue allemande et japonaise.

Pour cette étude de cas, l'environnement UTF-16LE est constitué des éléments suivants :

- Le PowerCenter Integration Service sur une machine UNIX
- Les clients PowerCenter sous des systèmes Windows
- Le référentiel PowerCenter stocké sur une base de données Oracle sous UNIX
- Une base de données source contenant des données de langue allemande
- Une base de données source contenant des données de langue allemande et japonaise
- Une base de données cible contenant des données de langue allemande et japonaise
- Une base de données de recherche contenant des données de langue allemande

L'environnement de données doit traiter les données de caractères japonais et allemands.

## Configuration de l'environnement UTF-16LE

Utilisez les directives suivantes lorsque vous configurez un environnement similaire à cette étude de cas sur le traitement des données UTF-16LE :

1. Vérifiez la comptabilité des pages de code entre le client de base de données du référentiel PowerCenter et le serveur de base de données.
2. Vérifiez la compatibilité des pages de code entre le client PowerCenter et le référentiel PowerCenter, et entre le PowerCenter Integration Service et le référentiel PowerCenter.
3. Configurez le PowerCenter Integration Service pour le mode de mouvement de données Unicode.
4. Vérifiez la compatibilité de la page de code de la session.

5. Vérifiez la compatibilité de la page de code de la base de données de procédure stockée et de recherche.
6. Vérifiez la compatibilité de la page de code de la procédure externe ou de la procédure de transformation personnalisée.
7. Configurez l'ordre de tri de la session.

## Étape 1. Vérifier la compatibilité des pages de code du serveur et du client de base de données du référentiel PowerCenter

Le client et le serveur de base de données hébergeant le référentiel PowerCenter doivent pouvoir communiquer sans perte de données.

Le référentiel PowerCenter figure dans une base de données Oracle. Avec Oracle, vous pouvez utiliser NLS\_LANG pour définir les paramètres régionaux (langue, territoire et jeu de caractères) que vous voulez que le client et le serveur de base de données utilisent avec votre identifiant de connexion :

```
NLS_LANG = LANGUAGE_TERRITORY.CHARACTERSET
```

Par défaut, Oracle configure NLS\_LANG pour l'anglais américain, le territoire américain et le jeu de caractères ASCII 7 bits :

```
NLS_LANG = AMERICAN_AMERICA.US7ASCII
```

Changez la configuration par défaut pour enregistrer les données UTF-16LE dans le référentiel PowerCenter à l'aide du jeu de caractères Oracle UTF8. Par exemple :

```
NLS_LANG = AMERICAN_AMERICA.UTF8
```

Pour plus d'informations sur la vérification et modification de la page de code du référentiel PowerCenter, consultez la documentation de votre base de données.

## Étape 2. Vérifier la compatibilité des pages de code de PowerCenter

Les pages de code du PowerCenter Integration Service et du client PowerCenter doivent être des sous-ensembles de la page de code du référentiel PowerCenter. Étant donné que le client PowerCenter et le PowerCenter Integration Service utilisent chacun les pages de code système des machines sur lesquelles ils sont installés, vous devez vérifier que les pages de code système sont des sous-ensembles de la page de code du référentiel PowerCenter.

Dans ce cas précis, le client PowerCenter sur les systèmes Windows a été acheté en Suisse. Par conséquent, les pages de code système pour les machines du client PowerCenter sont définies par défaut sur MS Windows Latin1. Pour vérifier les langues d'affichage et de saisie du système, ouvrez la boîte de dialogue Options régionales dans le Panneau de configuration Windows.

Le PowerCenter Integration Service est installé sur une machine UNIX. La page de code par défaut des systèmes d'exploitation UNIX est ASCII. Dans cet environnement, le jeu de caractères du système UNIX doit être passé en UTF-16LE.

## Étape 3. Configurer le PowerCenter Integration Service pour le mode mouvement de données Unicode

Vous devez configurer le PowerCenter Integration Service pour traiter les données UTF-16LE. Dans l'outil Administrator, définissez le mode de mouvement de données sur Unicode pour le PowerCenter Integration Service. Le PowerCenter Integration Service alloue un octet supplémentaire pour chaque caractère lors du traitement des données multioctets.



## Étape 4. Vérifier la compatibilité des pages de code de la session

Lorsque vous exécutez un workflow PowerCenter dans le mode de mouvement des données Unicode, le PowerCenter Integration Service applique les relations de la page de code source et cible. Pour garantir la conversion précise des données, la page de code source doit être un sous-ensemble de la page de code cible.

Dans ce cas, l'environnement contient une base de données sources comportant des données en allemand et en japonais. Lorsque vous configurez une connexion de base de données source dans le gestionnaire de workflow PowerCenter, la page de code pour la connexion doit être identique à la page de code de la base de données source. Vous pouvez utiliser n'importe quelle page de code pour la base de données source.

Étant donné que la page de code cible doit être un sur-ensemble des pages de code sources, vous devez utiliser UTF-16LE pour les connexions de bases de données cibles ou les fichiers plats. Pour garantir une cohérence des données, la page de code cible configurée doit correspondre à la page de code du système de fichier plat ou de base de données cible.

Si vous configurez le PowerCenter Integration Service pour la validation souple de la page de code, il supprime les restrictions sur la compatibilité des pages de code source et cible. Vous pouvez sélectionner n'importe quelle page de code prise en charge pour les données source et cible. Toutefois, vous devez vous assurer que les cibles reçoivent uniquement les données de caractères encodées dans la page de code cible.

## Étape 5. Vérifier la compatibilité des pages de codes de la base de données de procédure stockée et de recherche.

Les pages de codes de la base de données de procédure stockée et de recherche doivent être des sur-ensembles des pages de codes sources et des sous-ensembles des pages de codes cibles. Dans ce cas, toutes les connexions à la base de données de procédure stockée et de recherche doivent utiliser une page de codes compatible UTF-16LE.

## Étape 6. Vérifier la compatibilité de la procédure externe ou de la procédure de transformation personnalisée.

La procédure externe et les procédures de transformation personnalisées doivent pouvoir traiter les données de caractère à partir des pages de codes sources et doivent transférer les caractères compatibles dans les pages de codes cibles.

Dans ce cas, la procédure externe ou les transformations personnalisées doivent pouvoir traiter les données allemandes ou japonaises à partir des sources. Cependant, le PowerCenter Integration Service transfère les données aux procédures en UCS-2. Par conséquent, toutes les données traitées par la procédure externe ou les transformations personnalisées doivent être en jeu de caractères UCS-2.

## Étape 7. Configurer l'ordre de tri de la session.

Lorsque vous exécutez le PowerCenter Integration Service en mode Unicode, il trie les données de session en utilisant l'ordre de tri configuré pour la session. Par défaut, les sessions sont configurées pour un ordre de tri binaire.

Pour trier les données allemandes et japonaises lorsque le PowerCenter Integration Service utilise UTF-16LE, vous préférerez probablement utiliser l'ordre de tri binaire.

## CHAPITRE 18

# Administration d'Informatica Cloud

Ce chapitre comprend les rubriques suivantes :

- [Présentation de l'administration d'Informatica Cloud , 330](#)
- [Organisations Informatica Cloud , 330](#)
- [Agent sécurisé d'Informatica Cloud, 332](#)
- [Connexions Informatica Cloud, 332](#)

## Présentation de l'administration d'Informatica Cloud

Si vous utilisez Informatica Cloud, vous pouvez ajouter les détails de votre organisation Informatica Cloud à l'outil Administrator.

Vous pouvez afficher les détails des organisations dans l'onglet **Cloud**. Vous devez disposer de privilèges suffisants pour afficher l'onglet **Cloud**.

Vous pouvez ajouter ou supprimer des organisations dans l'outil Administrator. Après avoir ajouté une organisation, vous pouvez afficher les agents sécurisés et les connexions Informatica Cloud qu'elle contient. Un agent sécurisé est un programme léger qui exécute toutes les tâches et permet la communication sécurisée sur le pare-feu entre votre société et Informatica Cloud. Les connexions Informatica Cloud sont les connexions que les utilisateurs créent dans l'organisation pour accéder aux données de différentes sources de données.

Vous pouvez contrôler le statut des agents sécurisés et afficher les propriétés des organisations, des agents sécurisés et des connexions. Vous ne pouvez pas apporter de modifications aux organisations, aux agents sécurisés ou aux connexions depuis l'outil Administrator.

## Organisations Informatica Cloud

Une organisation Informatica Cloud est une zone sécurisée dans le référentiel Informatica Cloud où vous stockez des informations et des objets.

Votre entreprise peut créer plusieurs organisations en fonction de ses besoins. Par exemple, l'administrateur Informatica Cloud peut créer une organisation sandbox et une organisation de production. Une organisation

peut également avoir plusieurs sous-organisations. Dans l'outil Administrator, vous pouvez ajouter des organisations pour afficher leurs propriétés, celles des agents sécurisés et celles des connexions, et pour contrôler le statut des agents sécurisés.

Vous ne pouvez modifier aucune propriété de l'organisation à partir de l'outil Administrator.

**Remarque:** Si les justificatifs d'identité de l'organisation expirent ou si un problème de connectivité à Informatica Cloud se produit, le nom de l'organisation s'affiche comme « Non identifié ».

## Propriétés des organisations Informatica Cloud

Dans l'outil Administrator, vous pouvez afficher les propriétés des organisations.

Vous pouvez afficher les détails suivants relatifs à une organisation :

### Détails de l'organisation

Les détails de l'organisation, par exemple le nom et l'adresse.

### Propriétés de l'organisation

Les propriétés associées à l'organisation, par exemple la date de création et l'ID de l'organisation.

### Options par défaut de notification par courriel

Adresses de courriel par défaut devant recevoir les notifications sur les tâches.

### Options d'authentification

Les détails de l'authentification utilisée par l'organisation.

### Sous-organisations

La liste des sous-organisations associées à l'organisation.

## Ajout d'une organisation

Pour ajouter une organisation dans l'outil d'administration, vous devez disposer de privilèges suffisants.

1. Cliquez sur l'onglet **Cloud**.
2. Dans le menu **Actions**, sélectionnez **Ajouter une organisation**.
3. Entrez le nom d'utilisateur et le mot de passe de l'organisation Informatica Cloud.  
L'utilisateur Informatica Cloud doit disposer de privilèges d'administrateur dans l'organisation.
4. Cliquez sur **OK**.

## Suppression d'une organisation

Vous pouvez supprimer une organisation si vous disposez de privilèges suffisants.

1. Cliquez sur l'onglet **Cloud**.
2. Dans le menu **Actions**, sélectionnez **Supprimer l'organisation**.  
La boîte de dialogue **Supprimer l'organisation** s'affiche.
3. Cliquez sur **Oui**.

## Modification de justificatifs d'identité de connexion d'Informatica Cloud

Vous pouvez mettre à jour les justificatifs d'identité de connexion d'Informatica Cloud d'une organisation pour utiliser de nouveaux justificatifs d'identité de connexion ou si les justificatifs d'identité de connexion existants expirent.

1. Cliquez sur l'onglet **Cloud**.
2. Sélectionnez l'organisation.
3. Dans le menu **Actions**, sélectionnez **Modifier la connexion**.  
La boîte de dialogue **Modifier les justificatifs d'identité de connexion** s'affiche.
4. Sélectionnez **Modifier le mot de passe** pour mettre à jour le mot de passe.
5. Entrez les nouveaux justificatifs d'identité de connexion.
6. Cliquez sur **OK**.

## Agent sécurisé d'Informatica Cloud

L'agent sécurisé d'Informatica Cloud est un programme léger qui exécute toutes les tâches et permet la communication sécurisée sur le pare-feu entre votre organisation et Informatica Cloud.

Après avoir ajouté une organisation dans l'outil Administrator, vous pouvez afficher les agents sécurisés qui lui sont associés. Vous pouvez contrôler le statut des agents sécurisés et lancer les actions appropriées par l'intermédiaire d'Informatica Cloud. Vous pouvez également afficher les propriétés d'un agent sécurisé.

Dans le navigateur de l'onglet **Cloud**, développez une organisation et sélectionnez **Agents sécurisés** pour afficher la liste des agents sécurisés.

Vous pouvez afficher les détails d'un agent sécurisé dans l'outil Administrator :

- Détails de l'agent sécurisé
- Détails de la version de l'agent sécurisé
- Détails du package
- Détails de configuration de l'agent sécurisé
- Autres propriétés

## Connexions Informatica Cloud

Une connexion Informatica Cloud est un objet Informatica Cloud que vous configurez pour vous connecter aux applications Cloud et sur site, aux plates-formes, aux bases de données et aux fichiers plats.

Après avoir ajouté une organisation dans l'outil Administrator, vous pouvez afficher les connexions que vous avez configurées pour cette dernière dans Informatica Cloud.

Dans le navigateur de l'onglet **Cloud**, développez une organisation et sélectionnez **Connexions** pour afficher la liste des connexions dans le volet de droite.

Dans l'outil Administrator, vous pouvez afficher les détails suivants relatifs à une connexion Cloud :

- Détails de la connexion
- Propriétés de la connexion

# ANNEXE A

## Pages de code

Cette annexe comprend les rubriques suivantes :

- [Pages de code prises en charge pour les services d'application, 334](#)
- [Pages de code prises en charge pour les sources et cibles, 336](#)

## Pages de code prises en charge pour les services d'application

Informatica prend en charge les pages de code pour l'internationalisation. Informatica utilise les composants internationaux pour Unicode (ICU) pour la prise en charge internationale. Pour connaître la liste des alias de page de code en ICU, voir <http://demo.icu-project.org/icu-bin/convexp>.

Lorsque vous attribuez une page de code du service d'application dans l'outil Administrator, vous sélectionnez la description de cette page de code.

Vous devez utiliser des pages de code compatibles UTF-8 pour le domaine, le service de référentiel modèle et pour chaque processus du service d'intégration de données.

Le tableau suivant présente le nom, la description et l'ID des pages de code prises en charge pour le service de référentiel PowerCenter, le service Metadata Manager et pour chaque processus de service d'intégration PowerCenter :

Nom	Description	Identifiant
IBM037	IBM EBCDIC Anglais US	2028
IBM1047	IBM EBCDIC Anglais US IBM1047	1047
IBM273	IBM EBCDIC Allemand	2030
IBM280	IBM EBCDIC Italien	2035
IBM285	IBM EBCDIC Anglais RU	2038
IBM297	IBM EBCDIC Français	2040
IBM500	IBM EBCDIC Latin-1 International	2044

Nom	Description	Identifiant
IBM930	IBM EBCDIC Japonais	930
IBM935	IBM EBCDIC Chinois simplifié	935
IBM937	IBM EBCDIC Chinois traditionnel	937
IBM939	IBM EBCDIC Japonais CP939	939
ISO-8859-10	ISO 8859-10 Latin 6 (Nordique)	13
ISO-8859-15	ISO 8859-15 Latin 9 (Europe de l'Ouest)	201
ISO-8859-2	ISO 8859-2 Europe de l'Est	5
ISO-8859-3	ISO 8859-3 Europe du Sud-Est	6
ISO-8859-4	ISO 8859-4 Balte	7
ISO-8859-5	ISO 8859-5 Cyrillique	8
ISO-8859-6	ISO 8859-6 Arabe	9
ISO-8859-7	ISO 8859-7 Grec	10
ISO-8859-8	ISO 8859-8 Hébreu	11
ISO-8859-9	ISO 8859-9 Latin 5 (Turque)	12
JapanEUC	Code UNIX Japonais étendu (incluant JIS X 0212)	18
Latin1	ISO 8859-1 Europe de l'Ouest	4
MS1250	MS Windows Latin 2 (Europe centrale)	2250
MS1251	MS Windows Cyrillique (Slave)	2251
MS1252	MS Windows Latin 1 (ANSI), sur-ensemble de Latin1	2252
MS1253	MS Windows Grec	2253
MS1254	MS Windows Latin 5 (Turc), sur-ensemble de ISO 8859-9	2254
MS1255	MS Windows Hébreu	2255
MS1256	MS Windows Arabe	2256
MS1257	MS Windows Pays du littoral baltique	2257
MS1258	MS Windows Vietnamien	2258
MS1361	MS Windows Coréen (Johab)	1361
MS874	MS-DOS Thaï, sur-ensemble de TIS 620	874

Nom	Description	Identifiant
MS932	MS Windows Japonais, Shift-JIS	2024
MS936	MS Windows Chinois simplifié, sur-ensemble de GB 2312-80, codage EUC	936
MS949	MS Windows Coréen, sur-ensemble de KS C 5601-1992	949
MS950	MS Windows Chinois simplifié, sur-ensemble de Big 5	950
US-ASCII	ASCII 7 bits	1
UTF-8	Encodage UTF-8 de Unicode	106

## Pages de code prises en charge pour les sources et cibles

Informatica prend en charge les pages de code pour l'internationalisation. Informatica utilise les composants internationaux pour Unicode (ICU) pour la prise en charge internationale. Pour une liste des alias de code page en ICU, voir <http://demo.icu-project.org/icu-bin/convexp>

Lorsque vous attribuez une page de codes source ou cible dans le client PowerCenter, vous sélectionnez la description de la page de code. Lorsque vous attribuez une page de code à l'aide de la commande *pmrep* CreateConnection ou que vous définissez une page de code dans un fichier de paramètres, vous entrez le nom de la page de code. Le tableau suivant répertorie le nom, la description et l'identifiant des pages de code prises en charge pour les sources et les cibles :

Nom	Description	Identifiant
Adobe-Standard-Encoding	Codage Adobe Standard	10073
BOCU-1	Compression ordonnée binairement pour Unicode (Binary Ordered Compression for Unicode - BOCU-1)	10010
CESU-8	Schéma de codage de compatibilité pour UTF-16 (Compatibility Encoding Scheme for UTF-16 - CESU-8)	10011
cp1006	ISO Ourdou	10075
cp1098	PC Farsi	10076
cp1124	ISO Cyrillique Ukraine	10077
cp1125	PC Cyrillique Ukraine	10078
cp1131	PC Cyrillique Biélorussie	10080
cp1381	PC Chinois simplifié (Données Ch-S mixtes)	10082



Nom	Description	Identifiant
cp850	PC Latin1	10036
cp851	PC DOS Grec (sans euro)	10037
cp856	PC Hébreu (ancien)	10040
cp857	PC Latin5 (sans mise à jour euro)	10041
cp858	PC Latin1 (avec mise à jour euro)	10042
cp860	PC Portugal	10043
cp861	PC Islande	10044
cp862	PC Hébreu (sans mise à jour euro)	10045
cp863	PC Français canadien	10046
cp864	PC Arabe (sans mise à jour euro)	10047
cp865	PC Nordique	10048
cp866	PC Russe (sans mise à jour euro)	10049
cp868	PC Ourdou	10051
cp869	PC Grec (sans mise à jour euro)	10052
cp922	PC Estonien (sans mise à jour euro)	10056
cp949c	PC Corée - KS	10028
ebcdic-xml-us	EBCDIC États-Unis (avec euro) - Extension pour XML4C(Xerces)	10180
EUC-KR	EUC Coréen	10029
GB_2312-80	Chinois simplifié (GB2312-80)	10025
GB18030	Page de code GB 18030 MBCS	1392
GB2312	EUC Chinois	10024
HKSCS	Jeu de caractères supplémentaires hongkongais	9200
hp-roman8	HP Latin1	10072
HZ-GB-2312	Chinois simplifié (HZ GB2312)	10092
IBM037	IBM EBCDIC Anglais US	2028
IBM-1025	EBCDIC Cyrillique	10127
IBM1026	EBCDIC Turquie	10128

<b>Nom</b>	<b>Description</b>	<b>Identifiant</b>
IBM1047	IBM EBCDIC Anglais US IBM1047	1047
IBM-1047-s390	EBCDIC IBM-1047 pour S/390 (lf et nl permutés)	10167
IBM-1097	EBCDIC Farsi	10129
IBM-1112	EBCDIC Balte	10130
IBM-1122	EBCDIC Estonie	10131
IBM-1123	EBCDIC Cyrillique Ukraine	10132
IBM-1129	ISO Vietnamien	10079
IBM-1130	EBCDIC Vietnamien	10133
IBM-1132	EBCDIC Laotien	10134
IBM-1133	ISO Laotien	10081
IBM-1137	EBCDIC Devanagari	10163
IBM-1140	EBCDIC États-Unis (avec mise à jour euro)	10135
IBM-1140-s390	EBCDIC IBM-1140 pour S/390 (lf et nl permutés)	10168
IBM-1141	EBCDIC Allemagne, Autriche (avec mise à jour euro)	10136
IBM-1142	EBCDIC Danemark, Norvège (avec mise à jour euro)	10137
IBM-1142-s390	EBCDIC IBM-1142 pour S/390 (lf et nl permutés)	10169
IBM-1143	EBCDIC Finlande, Suède (avec mise à jour euro)	10138
IBM-1143-s390	EBCDIC IBM-1143 pour S/390 (lf et nl permutés)	10170
IBM-1144	EBCDIC Italie (avec mise à jour euro)	10139
IBM-1144-s390	EBCDIC IBM-1144 pour S/390 (lf et nl permutés)	10171
IBM-1145	EBCDIC Espagne, Amérique latine (avec mise à jour euro)	10140
IBM-1145-s390	EBCDIC IBM-1145 pour S/390 (lf et nl permutés)	10172
IBM-1146	EBCDIC Royaume-Uni, Irlande (avec mise à jour euro)	10141
IBM-1146-s390	EBCDIC IBM-1146 pour S/390 (lf et nl permutés)	10173
IBM-1147	EBCDIC Français (avec mise à jour euro)	10142
IBM-1147-s390	EBCDIC IBM-1147 pour S/390 (lf et nl permutés)	10174
IBM-1147-s390	EBCDIC IBM-1147 pour S/390 (lf et nl permutés)	10174

Nom	Description	Identifiant
IBM-1148	EBCDIC Latin1 International (avec mise à jour euro)	10143
IBM-1148-s390	EBCDIC IBM-1148 pour S/390 (lf et nl permutés)	10175
IBM-1149	EBCDIC Islande (avec mise à jour euro)	10144
IBM-1149-s390	EBCDIC IBM-1149 pour S/390 (lf et nl permutés)	10176
IBM-1153	EBCDIC Latin2 (avec mise à jour euro)	10145
IBM-1153-s390	EBCDIC IBM-1153 pour S/390 (lf et nl permutés)	10177
IBM-1154	EBCDIC Cyrillique multilingue (avec mise à jour euro)	10146
IBM-1155	EBCDIC Turquie (avec mise à jour euro)	10147
IBM-1156	EBCDIC Balte multilingue (avec mise à jour euro)	10148
IBM-1157	EBCDIC Estonie (avec mise à jour euro)	10149
IBM-1158	EBCDIC Cyrillique Ukraine (avec mise à jour euro)	10150
IBM1159	IBM EBCDIC Taïwan, Chinois traditionnel	11001
IBM-1160	EBCDIC Thaï (avec mise à jour euro)	10151
IBM-1162	Thaï (avec mise à jour euro)	10033
IBM-1164	EBCDIC Vietnamien (avec mise à jour euro)	10152
IBM-1250	MS Windows Latin2 (sans mise à jour euro)	10058
IBM-1251	MS Windows Cyrillique (sans mise à jour euro)	10059
IBM-1255	MS Windows Hébreu (sans mise à jour euro)	10060
IBM-1256	MS Windows Arabe (sans mise à jour euro)	10062
IBM-1257	MS Windows Balte (sans mise à jour euro)	10064
IBM-1258	MS Windows Vietnamien (sans mise à jour euro)	10066
IBM-12712	EBCDIC Hébreu (mis à jour avec les caractères de contrôle euro et nouveau shekel)	10161
IBM-12712-s390	EBCDIC IBM-12712 pour S/390 (lf et nl permutés)	10178
IBM-1277	Codage Adobe Latin1	10074
IBM13121	IBM EBCDIC Coréen étendu CP13121	11002
IBM13124	IBM EBCDIC Chinois simplifié CP13124	11003

Nom	Description	Identifiant
IBM-1363	PC Coréen KSC MBCS étendu (avec mappage \ <-> Won)	10032
IBM-1364	EBCDIC Coréen étendu (SBCS IBM-13121 combiné avec DBCS IBM-4930)	10153
IBM-1371	EBCDIC Taïwanais étendu (SBCS IBM-1159 combiné avec DBCS IBM-9027)	10154
IBM-1373	Taiwan Big-5 (avec mise à jour euro)	10019
IBM-1375	MS Taïwan Big-5 avec extensions HKSCS	10022
IBM-1386	PC Chinois GBK (IBM-1386)	10023
IBM-1388	EBCDIC Chinois simplifié (Données S-Ch hébergées sur DBCS)	10155
IBM-1390	EBCDIC Japonais Katakana (avec euro)	10156
IBM-1399	EBCDIC Japonais Latin-Kanji (avec euro)	10157
IBM-16684	EBCDIC Japonais étendu (DBCS IBM-1390 combiné avec DBCS IBM-1399)	10158
IBM-16804	EBCDIC Arabe (avec mise à jour euro)	10162
IBM-16804-s390	EBCDIC IBM-16804 pour S/390 (lf et nl permutés)	10179
IBM-25546	Codage ISO-2022 pour le coréen (extension 1)	10089
IBM273	IBM EBCDIC Allemand	2030
IBM277	EBCDIC Danemark, Norvège	10115
IBM278	EBCDIC Finlande, Suède	10116
IBM280	IBM EBCDIC Italien	2035
IBM284	EBCDIC Espagne, Amérique latine	10117
IBM285	IBM EBCDIC Anglais RU	2038
IBM290	EBCDIC Japonais Katakana SBCS	10118
IBM297	IBM EBCDIC Français	2040
IBM-33722	EUC Japonais (avec mappage \ <-> Yen)	10017
IBM367	IBM367	10012
IBM-37-s390	EBCDIC IBM-37 pour S/390 (lf et nl permutés)	10166
IBM420	EBCDIC Arabe	10119

Nom	Description	Identifiant
IBM424	EBCDIC Hébreu (mis à jour avec les caractères de contrôle nouveau shekel)	10120
IBM437	PC États-Unis	10035
IBM-4899	EBCDIC Hébreu (avec euro)	10159
IBM-4909	ISO Grec (avec mise à jour euro)	10057
IBM4933	IBM Chinois simplifié CP4933	11004
IBM-4971	EBCDIC Grec (avec mise à jour euro)	10160
IBM500	IBM EBCDIC Latin-1 International	2044
IBM-5050	EUC Japonais (Format compressé)	10018
IBM-5123	EBCDIC Japonais Latin (avec mise à jour euro)	10164
IBM-5351	MS Windows Hébreu (version ancienne)	10061
IBM-5352	MS Windows Arabe (version ancienne)	10063
IBM-5353	MS Windows Balte (version ancienne)	10065
IBM-803	EBCDIC Hébreu	10121
IBM833	IBM EBCDIC Coréen CP833	833
IBM834	IBM EBCDIC Coréen CP834	834
IBM835	IBM Taïwan, Chinois traditionnel CP835	11005
IBM836	IBM EBCDIC Chinois simplifié étendu	11006
IBM837	IBM Chinois simplifié CP837	11007
IBM-838	EBCDIC Thaï	10122
IBM-8482	EBCDIC Japonais Katakana SBCS (avec mise à jour euro)	10165
IBM852	PC Latin2 (sans mise à jour euro)	10038
IBM855	PC Cyrillique (sans mise à jour euro)	10039
IBM-867	PC Hébreu (avec mise à jour euro)	10050
IBM870	EBCDIC Latin2	10123
IBM871	EBCDIC Islande	10124
IBM-874	PC Thaï (sans mise à jour euro)	10034

Nom	Description	Identifiant
IBM-875	EBCDIC Grec	10125
IBM-901	PC Balte (avec mise à jour euro)	10054
IBM-902	PC Estonien (avec mise à jour euro)	10055
IBM918	EBCDIC Ourdou	10126
IBM930	IBM EBCDIC Japonais	930
IBM933	IBM EBCDIC Coréen CP933	933
IBM935	IBM EBCDIC Chinois simplifié	935
IBM937	IBM EBCDIC Chinois traditionnel	937
IBM939	IBM EBCDIC Japonais CP939	939
IBM-942	PC Japonais syntaxe SJIS-78 (IBM-942)	10015
IBM-943	PC Japonais SJIS-90 (IBM-943)	10016
IBM-949	PC Corée - KS (par défaut)	10027
IBM-950	Taiwan Big-5 (sans mise à jour euro)	10020
IBM-964	EUC Taïwan	10026
IBM-971	EUC Coréen (DBCS uniquement)	10030
IMAP-mailbox-name	Nom de boîte aux lettres IMAP	10008
is-960	Israélien Standard 960 (codage hébreu 7 bits)	11000
ISO-2022-CN	Codage ISO-2022 pour le chinois	10090
ISO-2022-CN-EXT	Codage ISO-2022 pour le chinois (extension 1)	10091
ISO-2022-JP	Codage ISO-2022 pour le japonais	10083
ISO-2022-JP-2	Codage ISO-2022 pour le japonais (extension 2)	10085
ISO-2022-KR	Codage ISO-2022 pour le coréen	10088
ISO-8859-10	ISO 8859-10 Latin 6 (Nordique)	13
ISO-8859-13	ISO 8859-13 PC Balte (sans mise à jour euro)	10014
ISO-8859-15	ISO 8859-15 Latin 9 (Europe de l'Ouest)	201
ISO-8859-2	ISO 8859-2 Europe de l'Est	5
ISO-8859-3	ISO 8859-3 Europe du Sud-Est	6

Nom	Description	Identifiant
ISO-8859-4	ISO 8859-4 Balte	7
ISO-8859-5	ISO 8859-5 Cyrillique	8
ISO-8859-6	ISO 8859-6 Arabe	9
ISO-8859-7	ISO 8859-7 Grec	10
ISO-8859-8	ISO 8859-8 Hébreu	11
ISO-8859-9	ISO 8859-9 Latin 5 (Turque)	12
JapanEUC	Code UNIX Japonais étendu (incluant JIS X 0212)	18
JEF	Japonais EBCDIC Fujitsu	9000
JEF-K	Japonais EBCDIC-Kana Fujitsu	9005
JIPSE	NEC ACOS JIPSE Japonais	9002
JIPSE-K	NEC ACOS JIPSE-Japonais Kana	9007
JIS_Encoding	Codage ISO-2022 pour le japonais (extension 1)	10084
JIS_X0201	Codage ISO-2022 pour le japonais (JIS_X0201)	10093
JIS7	Codage ISO-2022 pour le japonais (extension 3)	10086
JIS8	Codage ISO-2022 pour le japonais (extension 4)	10087
JP-EBCDIC	EBCDIC Japonais	9010
JP-EBCDIK	EBCDIK Japonais	9011
KEIS	HITACHI KEIS Japonais	9001
KEIS-K	HITACHI KEIS-Japonais Kana	9006
KOI8-R	Internet IRussian	10053
KSC_5601	PC Coréen KSC MBCS étendu (KSC_5601)	10031
Latin1	ISO 8859-1 Europe de l'Ouest	4
LMBCS-1	Codage Lotus MBCS pour PC Latin1	10103
LMBCS-11	Codage Lotus MBCS pour MS-DOS Thaï	10110
LMBCS-16	Codage Lotus MBCS pour Windows Japonais	10111
LMBCS-17	Codage Lotus MBCS pour Windows Coréen	10112
LMBCS-18	Codage Lotus MBCS pour Windows Chinois (traditionnel)	10113

Nom	Description	Identifiant
LMBCS-19	Codage Lotus MBCS pour Windows Chinois (simplifié)	10114
LMBCS-2	Codage Lotus MBCS pour PC DOS Grec	10104
LMBCS-3	Codage Lotus MBCS pour Windows Hébreu	10105
LMBCS-4	Codage Lotus MBCS pour Windows Arabe	10106
LMBCS-5	Codage Lotus MBCS pour Windows Cyrillique	10107
LMBCS-6	Codage Lotus MBCS pour PC Latin2	10108
LMBCS-8	Codage Lotus MBCS pour Windows Turque	10109
Macintosh	Apple Latin 1	10067
MELCOM	MITSUBISHI MELCOM Japonais	9004
MELCOM-K	MITSUBISHI MELCOM-Japonais Kana	9009
MS1250	MS Windows Latin 2 (Europe centrale)	2250
MS1251	MS Windows Cyrillique (Slave)	2251
MS1252	MS Windows Latin 1 (ANSI), sur-ensemble de Latin1	2252
MS1253	MS Windows Grec	2253
MS1254	MS Windows Latin 5 (Turc), sur-ensemble de ISO 8859-9	2254
MS1255	MS Windows Hébreu	2255
MS1256	MS Windows Arabe	2256
MS1257	MS Windows Pays du littoral baltique	2257
MS1258	MS Windows Vietnamien	2258
MS1361	MS Windows Coréen (Johab)	1361
MS874	MS-DOS Thaï, sur-ensemble de TIS 620	874
MS932	MS Windows Japonais, Shift-JIS	2024
MS936	MS Windows Chinois simplifié, sur-ensemble de GB 2312-80, codage EUC	936
MS949	MS Windows Coréen, sur-ensemble de KS C 5601-1992	949
MS950	MS Windows Chinois simplifié, sur-ensemble de Big 5	950
SCSU	Schéma de compression standard pour Unicode (Standard Compression Scheme for Unicode - SCSU)	10009



Nom	Description	Identifiant
UNISYS	UNISYS Japonais	9003
UNISYS-K	UNISYS-Japonais Kana	9008
US-ASCII	ASCII 7 bits	1
UTF-16_OppositeEndian	Codage UTF-16 d'Unicode (Opposite Platform Endian)	10004
UTF-16_PlatformEndian	Codage UTF-16 d'Unicode (Platform Endian)	10003
UTF-16BE	Codage UTF-16 d'Unicode (Big Endian)	1200
UTF-16LE	Codage UTF-16 d'Unicode (Lower Endian)	1201
UTF-32_OppositeEndian	Codage UTF-32 de Unicode (Opposite Platform Endian)	10006
UTF-32_PlatformEndian	Codage UTF-32 de Unicode (Platform Endian)	10005
UTF-32BE	Codage UTF-32 de Unicode (Big Endian)	10001
UTF-32LE	Codage UTF-32 de Unicode (Lower Endian)	10002
UTF-7	Codage UTF-7 de Unicode	10007
UTF-8	Encodage UTF-8 de Unicode	106
windows-57002	ISCII (Indian Script Code for Information Interchange) - Devanagari	10094
windows-57003	ISCII (Indian Script Code for Information Interchange) - Bengali	10095
windows-57004	ISCII (Indian Script Code for Information Interchange) - Tamoul	10099
windows-57005	ISCII (Indian Script Code for Information Interchange) - Télougou	10100
windows-57007	ISCII (Indian Script Code for Information Interchange) - Oriya	10098
windows-57008	ISCII (Indian Script Code for Information Interchange) - Kannada	10101
windows-57009	ISCII (Indian Script Code for Information Interchange) - Malayalam	10102
windows-57010	ISCII (Indian Script Code for Information Interchange) - Gujarati	10097
windows-57011	ISCII (Indian Script Code for Information Interchange) - Gurmukhi	10096
x-mac-centraleuropean	Apple Europe centrale	10070
x-mac-cyrillic	Apple Cyrillique	10069

Nom	Description	Identifiant
x-mac-greek	Apple Grec	10068
x-mac-turkish	Apple Turc	10071

### Restrictions des pages de code pour les sources et les cibles

Tenez compte des restrictions suivantes lorsque vous attribuez une page de codes source ou cible :

- Sélectionnez IBM EBCDIC comme page de code de connexion à la base de données source uniquement si vous avez accès aux données EBCDIC, comme les données d'un fichier d'extraction central.
- Les pages de code suivantes ne sont pas prises en charge pour les connexions de base de données ou relationnelles :
  - Codage UTF-16 d'Unicode (Opposite Platform Endian)
  - Codage UTF-16 d'Unicode (Platform Endian)
  - Codage UTF-16 d'Unicode (Big Endian)
  - Codage UTF-16 d'Unicode (Lower Endian)

# ANNEXE B

## Rôles personnalisés

Cette annexe comprend les rubriques suivantes :

- [Rôle personnalisé du service Analyst, 347](#)
- [Rôles personnalisés du service Metadata Manager, 348](#)
- [Rôle personnalisé de l'opérateur, 349](#)
- [Rôles personnalisés du service de référentiel PowerCenter, 350](#)
- [Rôles personnalisés du Test Data Manager, 352](#)

### Rôle personnalisé du service Analyst

L'utilisateur de glossaire d'entreprise du service Analyst est un rôle de service Analyst personnalisé.

Le tableau suivant présente les privilèges par défaut attribués au rôle personnalisé d'utilisateur de glossaire d'entreprise du service Analyst :

Groupe de privilèges	Nom du privilège
Accès à l'espace de travail	Espace de travail Glossaire

# Rôles personnalisés du service Metadata Manager

Les rôles personnalisés du service Metadata Manager comprennent l'utilisateur avancé Metadata Manager, l'utilisateur de base Metadata Manager et l'utilisateur intermédiaire Metadata Manager

## Utilisateur avancé de Metadata Manager

Le tableau suivant présente les privilèges par défaut assignés au rôle personnalisé Utilisateur avancé de Metadata Manager :

Groupe de privilèges	Nom du privilège
Catalogue	<ul style="list-style-type: none"><li>- Partager des raccourcis</li><li>- Afficher le lignage</li><li>- Afficher les catalogues apparentés</li><li>- Afficher les rapports</li><li>- Afficher les résultats de profil</li><li>- Afficher le catalogue</li><li>- Afficher les relations</li><li>- Gérer les relations</li><li>- Afficher les commentaires</li><li>- Publier des commentaires</li><li>- Supprimer les commentaires</li><li>- Afficher les liens</li><li>- Gérer les liens</li><li>- Afficher le glossaire</li><li>- Gérer les objets</li></ul>
Charger	<ul style="list-style-type: none"><li>- Afficher la ressource</li><li>- Charger la ressource</li><li>- Gérer les planifications.</li><li>- Purger les métadonnées</li><li>- Gérer la ressource</li></ul>
Modèle	<ul style="list-style-type: none"><li>- Afficher le modèle</li><li>- Gérer le modèle</li><li>- Exporter/Importer des modèles</li></ul>
Sécurité	Gérer les autorisations du catalogue

## Utilisateur de base de Metadata Manager

Le tableau suivant présente les privilèges par défaut attribués au rôle personnalisé Utilisateur de base de Metadata Manager :

Groupe de privilèges	Nom du privilège
Catalogue	<ul style="list-style-type: none"><li>- Afficher le lignage</li><li>- Afficher les catalogues apparentés</li><li>- Afficher le catalogue</li><li>- Afficher les relations</li><li>- Afficher les commentaires</li><li>- Afficher les liens</li></ul>
Modèle	Afficher le modèle

## Utilisateur intermédiaire de Metadata Manager

Le tableau suivant présente les privilèges par défaut attribués au rôle personnalisé Utilisateur intermédiaire de Metadata Manager :

Groupe de privilèges	Nom du privilège
Catalogue	<ul style="list-style-type: none"><li>- Afficher le lignage</li><li>- Afficher les catalogues apparentés</li><li>- Afficher les rapports</li><li>- Afficher les résultats de profil</li><li>- Afficher le catalogue</li><li>- Afficher les relations</li><li>- Afficher les commentaires</li><li>- Publier des commentaires</li><li>- Supprimer les commentaires</li><li>- Afficher les liens</li><li>- Gérer les liens</li><li>- Afficher le glossaire</li></ul>
Charger	<ul style="list-style-type: none"><li>- Afficher la ressource</li><li>- Charger la ressource</li></ul>
Modèle	Afficher le modèle

## Rôle personnalisé de l'opérateur

Le rôle personnalisé de l'opérateur inclut les privilèges de gestion, de planification et de surveillance des services d'application.

Le tableau suivant présente les privilèges par défaut attribués au rôle personnalisé de l'opérateur :

Groupe de privilèges	Nom du privilège
Administration des applications	Gérer les applications
Administration de domaine	Gérer l'exécution des services
Administration du service de référentiel modèle	Gérer le développement basé sur l'équipe

Groupe de privilèges	Nom du privilège
Surveillance	<p>Le groupe de privilèges Surveillance comprend les privilèges suivants :</p> <ul style="list-style-type: none"> <li>- Vue : Afficher les tâches d'autres utilisateurs</li> <li>- Vue : Afficher les statistiques</li> <li>- Vue : Afficher les rapports</li> <li>- Accès à la surveillance : accéder à partir de l'outil Analyst tool</li> <li>- Accès à la surveillance : accéder à partir de l'outil Developer tool</li> <li>- Accès à la surveillance : accéder à partir de l'outil Administrator tool</li> <li>- Exécuter des actions sur des tâches</li> </ul> <p><b>Remarque:</b> Dans un domaine qui utilise l'authentification Kerberos, les utilisateurs doivent avoir le rôle d'administrateur pour le service de référentiel modèle qui est configuré pour la surveillance.</p>
Planificateur	<p>Le groupe de privilèges Planificateur comprend les privilèges suivants :</p> <ul style="list-style-type: none"> <li>- Gestion des tâches planifiées : Créer la planification</li> <li>- Gestion des tâches planifiées : Supprimer la planification</li> <li>- Gestion des tâches planifiées : Modifier la planification</li> <li>- Gestion des tâches planifiées : Afficher les planifications</li> </ul>
Outils	Accès à Informatica Administrator

## Rôles personnalisés du service de référentiel PowerCenter

Les rôles personnalisés du service de référentiel PowerCenter comprennent : Administrateur de connexion PowerCenter, Développeur PowerCenter, Opérateur PowerCenter et Administrateur de dossier de référentiel PowerCenter.

### Administrateur de connexion PowerCenter

Le tableau suivant présente les privilèges par défaut assignés au rôle personnalisé Administrateur de connexion PowerCenter :

Groupe de privilèges	Nom du privilège
Outils	Accéder au gestionnaire de flux de travail
Objets globaux	Créer des connexions

## Développeur PowerCenter

Le tableau suivant présente les privilèges par défaut attribués au rôle personnalisé Développeur PowerCenter :

Groupe de privilèges	Nom du privilège
Outils	<ul style="list-style-type: none"><li>- Accéder au Concepteur</li><li>- Accéder au gestionnaire de flux de travail</li><li>- Accéder au moniteur de flux de travail</li></ul>
Objets de conception	<ul style="list-style-type: none"><li>- Créer, modifier et supprimer</li><li>- Gérer les versions</li></ul>
Sources et cibles	<ul style="list-style-type: none"><li>- Créer, modifier et supprimer</li><li>- Gérer les versions</li></ul>
Objets d'exécution	<ul style="list-style-type: none"><li>- Créer, modifier et supprimer</li><li>- Exécuter</li><li>- Gérer les versions</li><li>- Surveiller</li></ul>

## Opérateur PowerCenter

Le tableau suivant présente les privilèges par défaut attribués au rôle personnalisé Opérateur PowerCenter :

Groupe de privilèges	Nom du privilège
Outils	Accéder au moniteur de flux de travail
Objets d'exécution	<ul style="list-style-type: none"><li>- Exécuter</li><li>- Gérer l'exécution</li><li>- Surveiller</li></ul>

## Administrateur de dossier de référentiel PowerCenter

Le tableau suivant présente les privilèges par défaut assignés au rôle personnalisé Administrateur de dossier du référentiel PowerCenter :

Groupe de privilèges	Nom du privilège
Outils	Accéder à Repository Manager
Dossiers	<ul style="list-style-type: none"><li>- Copier</li><li>- Créer</li><li>- Gérer les versions</li></ul>
Objets globaux	<ul style="list-style-type: none"><li>- Gérer les groupes de déploiement</li><li>- Exécuter les groupes de déploiement</li><li>- Créer des libellés</li><li>- Créer des requêtes</li></ul>

# Rôles personnalisés du Test Data Manager

Les rôles personnalisés du Test Data Manager incluent l'administrateur de données de test, le développeur de données de test, le DBA du projet de données de test, le développeur du projet de données de test, le propriétaire du projet de données de test, le gestionnaire des risques de données de test, le spécialiste de données de test et l'ingénieur de test.

## Administrateur de données de test

Le tableau suivant répertorie les privilèges par défaut attribués au rôle personnalisé Administrateur de données de test :

Groupe de privilèges	Nom du privilège
Projets	Effectuer l'audit d'un projet
Administration	<ul style="list-style-type: none"><li>- Afficher les connexions</li><li>- Gérer les connexions</li><li>- Gérer les préférences</li></ul>

## Développeur de données de test

Le tableau suivant répertorie les privilèges par défaut attribués au rôle personnalisé Développeur de données de test :

Groupe de privilèges	Nom du privilège
Stratégies	<ul style="list-style-type: none"><li>- Afficher des stratégies</li><li>- Gérer des stratégies</li></ul>
Domaines de données	<ul style="list-style-type: none"><li>- Afficher des domaines de données</li><li>- Gérer des domaines de données</li></ul>
Règles	<ul style="list-style-type: none"><li>- Afficher des règles de masquage</li><li>- Gérer des règles de masquage</li><li>- Afficher des règles de génération</li><li>- Gérer les règles de génération</li></ul>
Projets	Effectuer l'audit d'un projet



## DBA du projet de données de test

Le tableau suivant répertorie les privilèges par défaut attribués au rôle personnalisé DBA du projet des données de test :

Groupe de privilèges	Nom du privilège
Projets	<ul style="list-style-type: none"><li>- Afficher un projet</li><li>- Exécuter un projet</li><li>- Surveiller un projet</li><li>- Effectuer l'audit d'un projet</li></ul>
Administration	<ul style="list-style-type: none"><li>- Afficher les connexions</li><li>- Gérer les connexions</li></ul>
Ensembles de données	<ul style="list-style-type: none"><li>- Afficher l'ensemble de données</li><li>- Afficher les données de l'ensemble de données.</li></ul>

## Développeur du projet de données de test

Le tableau suivant répertorie les privilèges par défaut attribués au rôle personnalisé Développeur du projet de données de test :

Groupe de privilèges	Nom du privilège
Stratégies	Afficher des stratégies
Règles	<ul style="list-style-type: none"><li>- Afficher des règles de masquage</li><li>- Afficher des règles de génération</li><li>- Gérer les règles de génération</li></ul>
Domaines de données	Afficher des domaines de données
Projets	<ul style="list-style-type: none"><li>- Afficher un projet</li><li>- Découvrir un projet</li><li>- Exécuter un projet</li><li>- Surveiller un projet</li><li>- Effectuer l'audit d'un projet</li><li>- Importer des métadonnées</li></ul>
Data Masking	<ul style="list-style-type: none"><li>- Afficher Data Masking</li><li>- Gérer Data Masking</li></ul>
Sous-ensemble de données	<ul style="list-style-type: none"><li>- Afficher un sous-ensemble de données</li><li>- Gérer un sous-ensemble de données</li></ul>
Génération des données	<ul style="list-style-type: none"><li>- Afficher une génération des données</li><li>- Gérer une génération des données</li></ul>
Administration	<ul style="list-style-type: none"><li>- Afficher les connexions</li><li>- Gérer les connexions</li></ul>
Ensembles de données	<ul style="list-style-type: none"><li>- Afficher l'ensemble de données</li><li>- Afficher les données de l'ensemble de données</li></ul>

## Propriétaire du projet de données de test

Le tableau suivant répertorie les privilèges par défaut attribués au rôle personnalisé Propriétaire du projet de données de test :

Groupe de privilèges	Nom du privilège
Stratégies	Afficher des stratégies
Règles	<ul style="list-style-type: none"><li>- Afficher des règles de masquage</li><li>- Afficher des règles de génération</li><li>- Gérer les règles de génération</li></ul>
Domaines de données	Afficher des domaines de données
Projets	<ul style="list-style-type: none"><li>- Afficher un projet</li><li>- Gérer un projet</li><li>- Découvrir un projet</li><li>- Exécuter un projet</li><li>- Surveiller un projet</li><li>- Effectuer l'audit d'un projet</li><li>- Importer des métadonnées</li></ul>
Data Masking	<ul style="list-style-type: none"><li>- Afficher Data Masking</li><li>- Gérer Data Masking</li></ul>
Sous-ensemble de données	<ul style="list-style-type: none"><li>- Afficher un sous-ensemble de données</li><li>- Gérer un sous-ensemble de données</li></ul>
Génération des données	<ul style="list-style-type: none"><li>- Afficher une génération des données</li><li>- Gérer une génération des données</li></ul>
Administration	<ul style="list-style-type: none"><li>- Afficher les connexions</li><li>- Gérer les connexions</li></ul>
Ensembles de données	<ul style="list-style-type: none"><li>- Afficher l'ensemble de données</li><li>- Afficher les données de l'ensemble de données</li><li>- Gérer l'ensemble de données</li><li>- Gérer les données de l'ensemble de données</li><li>- Réinitialiser l'ensemble de données</li></ul>

## Gestionnaire des risques de données de test

Le tableau suivant répertorie les privilèges par défaut attribués au rôle personnalisé Gestionnaire des risques de données de test :

Groupe de privilèges	Nom du privilège
Stratégies	Afficher des stratégies
Règles	<ul style="list-style-type: none"><li>- Afficher des règles de masquage</li><li>- Afficher des règles de génération</li></ul>

Groupe de privilèges	Nom du privilège
Domaines de données	Afficher des domaines de données
Projets	Effectuer l'audit d'un projet

### Spécialiste de données de test

Le tableau suivant répertorie les privilèges par défaut affectés au rôle personnalisé Spécialiste de données de test :

Groupe de privilèges	Nom du privilège
Stratégies	Afficher des stratégies
Règles	<ul style="list-style-type: none"> <li>- Afficher des règles de masquage</li> <li>- Gérer des règles de masquage</li> <li>- Afficher des règles de génération</li> <li>- Gérer les règles de génération</li> </ul>
Domaines de données	<ul style="list-style-type: none"> <li>- Afficher des domaines de données</li> <li>- Gérer des domaines de données</li> </ul>
Projets	<ul style="list-style-type: none"> <li>- Afficher un projet</li> <li>- Gérer un projet</li> <li>- Découvrir un projet</li> <li>- Exécuter un projet</li> <li>- Surveiller un projet</li> <li>- Effectuer l'audit d'un projet</li> <li>- Importer des métadonnées</li> </ul>
Data Masking	<ul style="list-style-type: none"> <li>- Afficher Data Masking</li> <li>- Gérer Data Masking</li> </ul>
Sous-ensemble de données	<ul style="list-style-type: none"> <li>- Afficher un sous-ensemble de données</li> <li>- Gérer un sous-ensemble de données</li> </ul>
Génération des données	<ul style="list-style-type: none"> <li>- Afficher une génération des données</li> <li>- Gérer une génération des données</li> </ul>
Administration	<ul style="list-style-type: none"> <li>- Afficher les connexions</li> <li>- Gérer les connexions</li> </ul>
Ensembles de données	<ul style="list-style-type: none"> <li>- Afficher l'ensemble de données</li> <li>- Afficher les données de l'ensemble de données</li> <li>- Gérer l'ensemble de données</li> <li>- Gérer les données de l'ensemble de données</li> <li>- Réinitialiser l'ensemble de données</li> </ul>

## Ingénieur de test

Le tableau suivant répertorie les privilèges par défaut attribués au rôle personnalisé Ingénieur de test :

Groupe de privilèges	Nom du privilège
Projets	<ul style="list-style-type: none"><li>- Afficher un projet</li><li>- Surveiller un projet</li></ul>
Ensembles de données	<ul style="list-style-type: none"><li>- Afficher l'ensemble de données</li><li>- Gérer l'ensemble de données</li><li>- Réinitialiser l'ensemble de données</li><li>- Afficher les données de l'ensemble de données</li><li>- Gérer les données de l'ensemble de données</li></ul>

# ANNEXE C

## Connectivité de la plateforme Informatica

Cette annexe comprend les rubriques suivantes :

- [Présentation de la connectivité de la plateforme Informatica, 357](#)
- [Connectivité de domaine, 358](#)
- [Connectivité de PowerCenter, 360](#)
- [Connectivité native, 365](#)
- [Connectivité ODBC, 365](#)
- [Connectivité JDBC, 366](#)

## Présentation de la connectivité de la plateforme Informatica

La plateforme Informatica utilise les types suivants de connectivité pour assurer la communication entre les clients, les services et les autres composants du domaine :

### **Protocole réseau TCP/IP**

Les services d'application et les gestionnaires de service d'un domaine utilisent le protocole réseau TCP/IP pour communiquer avec d'autres nœuds et services. Les clients utilisent également TCP/IP pour communiquer avec les services d'application. Vous pouvez configurer le nom d'hôte et le numéro de port pour la communication TCP/IP sur un nœud lors de l'installation des services Informatica. Vous pouvez configurer les numéros de port utilisés pour les services sur un nœud lors de l'installation ou dans Informatica Administrator.

### **Pilotes natifs**

Le service d'intégration de données utilise des pilotes natifs pour communiquer avec les bases de données. Le service d'intégration PowerCenter et le service de référentiel PowerCenter utilisent des pilotes natifs pour communiquer avec les bases de données. Les pilotes natifs sont intégrés au serveur de base de données et au logiciel client. Installez et configurez le logiciel client de base de données natif sur les machines sur lesquelles les services sont exécutés.

### **ODBC**

Les pilotes ODBC sont installés avec les services et les clients Informatica. Les services d'intégration utilisent des pilotes ODBC pour communiquer avec les bases de données.

## JDBC

Le service de référentiel modèle utilise JDBC pour se connecter à la base de données du référentiel modèle. Le service Metadata Manager utilise JDBC pour se connecter au référentiel Metadata Manager et aux référentiels sources des métadonnées.

Les nœuds de passerelle dans le domaine Informatica utilisent JDBC pour se connecter au référentiel de configuration du domaine.

# Connectivité de domaine

Les services sur un nœud de domaine Informatica utilisent TCP/IP pour se connecter aux services d'autres nœuds. Comme les services peuvent s'exécuter sur plusieurs nœuds d'un domaine, ils s'appuient sur le gestionnaire de service pour router les requêtes. Le gestionnaire de service du nœud passerelle maître gère les requêtes des services et répond avec l'adresse du service requis.

Les nœuds communiquent via TCP/IP sur le port que vous avez sélectionné pour un nœud lorsque vous avez installé les services Informatica. Lorsque vous créez un nœud, vous sélectionnez un numéro de port pour le nœud. Le gestionnaire de service écoute les connexions TCP/IP entrantes sur ce port.

La figure suivante propose une présentation de la connectivité pour les composants de la plateforme :

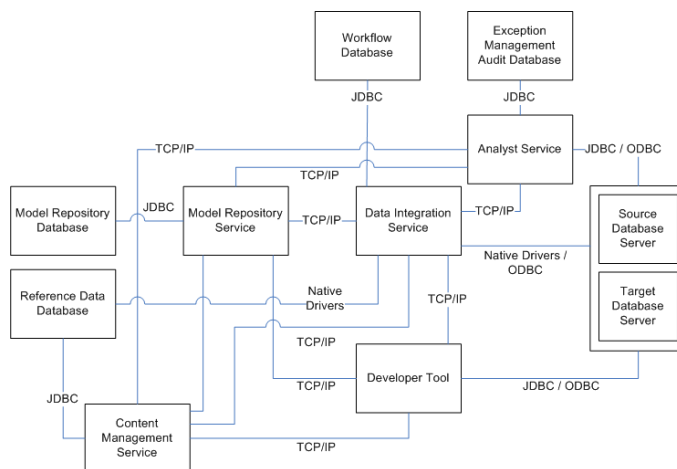

La plateforme utilise les objets de connexion pour définir les informations de connectivité pour les bases de données source et cible. Les objets de connexion peuvent utiliser la connectivité native ou ODBC. Le service d'intégration de données utilise les objets de connexion pour se connecter aux sources et aux cibles.

Les services et les clients se connectent des manières suivantes :

### Service de référentiel modèle

Le service de référentiel modèle utilise JDBC pour lire ou écrire des données et des métadonnées dans le référentiel modèle. Il utilise TCP/IP pour communiquer avec le service d'intégration de données et les clients.

### Service d'intégration de données

Le service d'intégration de données utilise les pilotes ODBC ou natifs pour se connecter et lire les données d'une base de données source et écrire des données dans une base de données cible. Il utilise TCP/IP pour communiquer avec le service de référentiel modèle, le service de gestion de contenu et les applications clientes.

### **Informatica Developer**

L'outil Developer utilise TCP/IP pour envoyer les demandes de transformation des données au service d'intégration de données. Il utilise TCP/IP pour communiquer avec le service de gestion de contenu pour gérer les tables de référence, les fichiers de modèle probabiliste et pour récupérer les fichiers de configuration et les informations de statut pour les fichiers de population d'identité et les fichiers de données de référence de validation des adresses. Lors de l'aperçu des mappages ou des objets de données dans l'outil Developer, il utilise les pilotes JDBC ou ODBC pour se connecter à la base de données source ou cible afin d'extraire les métadonnées requises pour l'aperçu.

### **Informatica Analyst**

Le service Analyst utilise TCP/IP pour envoyer des demandes au service d'intégration de données. Il utilise TCP/IP pour communiquer avec le service de gestion de contenu pour gérer les tables de référence. Lorsqu'un utilisateur de l'outil Analyst tool prévisualise des profils ou des objets, le service Analyst récupère les métadonnées dont la prévisualisation a besoin à partir de la base de données source ou cible. Le service Analyst utilise des pilotes JDBC ou ODBC pour se connecter à la base de données source ou cible.

Si vous utilisez ODBC pour vous connecter à la base de données source ou cible, installez le pilote ODBC sur le nœud sur lequel le service Analyst est exécuté.

Le service Analyst peut également se connecter à une base de données d'audit de gestion des exceptions. La base de données d'audit de gestion des exceptions est un suivi d'audit centralisé du travail que les utilisateurs de l'outil Analyst tool réalise sur les instances de tâche humaine. Le service Analyst utilise des pilotes JDBC pour se connecter à la base de données d'audit de gestion des exceptions.

### **Service de gestion de contenu**

Le service de gestion de contenu gère les emplacements et les autres propriétés pour les données de référence. Le service de gestion de contenu utilise TCP/IP pour communiquer avec le service d'intégration de données pour lire et écrire des données dans les tables de référence. Le service de gestion de contenu utilise JDBC pour communiquer directement avec l'entrepôt de données de référence lorsqu'il crée des tables de référence.

S'il existe plusieurs instances d'un service de gestion de contenu dans un domaine Informatica, le service de gestion de contenu principal met à jour le service d'intégration de données. Le service de gestion de contenu principal utilise TCP/IP pour communiquer avec le service de domaine afin d'identifier le service de référentiel modèle et le service d'intégration de données à utiliser.

## **Connectivité du référentiel Modèle**

Le Service de référentiel modèle se connecte au référentiel Modèle à l'aide des pilotes JDBC. Informatica Developer, Informatica Analyst, Informatica Administrator et le service d'intégration de données communiquent avec le Service de référentiel modèle par TCP/IP. Informatica Developer, Informatica Analyst et le service d'intégration de données sont des clients du référentiel Modèle.

La figure suivante illustre le mode de connexion d'un client de référentiel Modèle avec la base de données du référentiel Modèle :

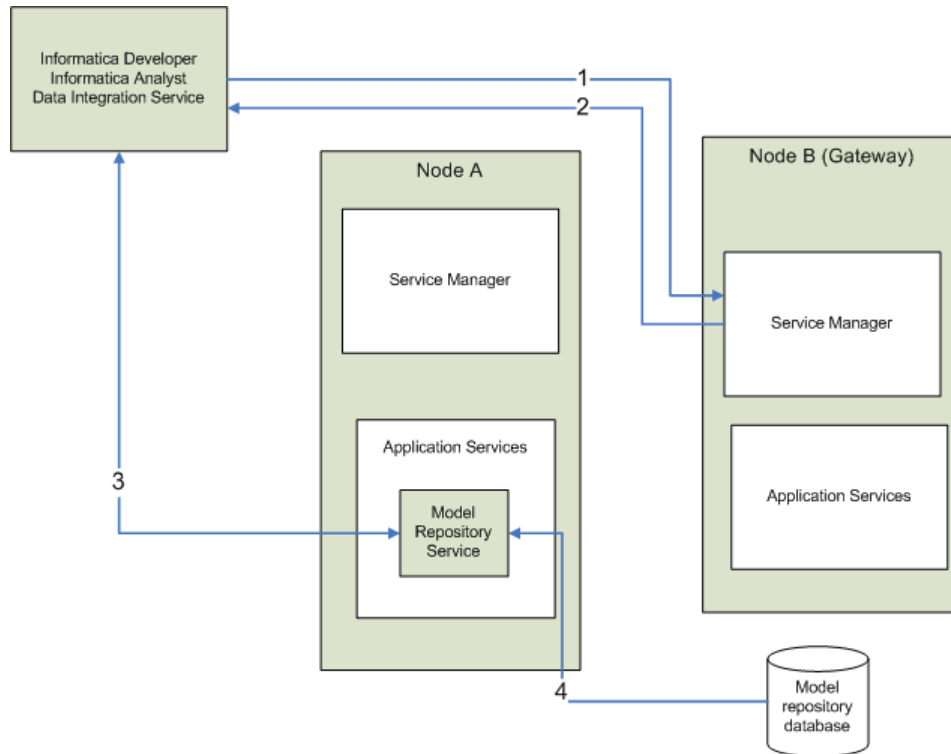

1. Un client de référentiel Modèle envoie une demande de connexion du référentiel au nœud de passerelle maître, qui est le point d'accès au domaine.
2. Service Manager renvoie le nom d'hôte et le numéro de port du nœud exécutant le Service de référentiel modèle. Dans le diagramme, le Service de référentiel modèle est exécuté sur le nœud A.
3. Le client de référentiel établit une connexion TCP/IP avec le processus de service de référentiel modèle sur le nœud A.
4. Le processus de service de référentiel modèle communique avec la base de données du référentiel Modèle par JDBC. Le processus de service de référentiel modèle stocke les objets ou les récupère depuis la base de données du référentiel Modèle selon les demandes provenant du client du référentiel Modèle.

**Remarque:** Les tables du référentiel Modèle ont une architecture ouverte. Bien que vous puissiez afficher les tables de référentiels, ne les éditez jamais manuellement par le biais d'autres utilitaires. Informatica n'est pas responsable des données endommagées à travers la modification par le client des tables de référentiels ou des données à l'intérieur de ces tables.

## Connectivité de PowerCenter

PowerCenter utilise le protocole réseau TCP/IP les pilotes de base de données natifs, ODBC et JDBC pour la communication entre les composants suivants de PowerCenter :

- **Service de référentiel PowerCenter.** Le Service de référentiel PowerCenter utilise les pilotes de base de données natifs pour communiquer avec le référentiel PowerCenter. Le Service de référentiel PowerCenter utilise TCP/IP pour communiquer avec d'autres composants de PowerCenter.



- **Service d'intégration PowerCenter.** Le Service d'intégration PowerCenter utilise la connectivité de base de données native et ODBC pour se connecter aux bases de données source et cible. Le Service d'intégration PowerCenter utilise TCP/IP pour communiquer avec d'autres composants de PowerCenter.
- **Service Metadata Manager.** Metadata Manager utilise JDBC et ODBC pour accéder aux sources de données et aux référentiels.
- **Client PowerCenter.** Client PowerCenter utilise ODBC pour se connecter aux bases de données source et cible. Le client PowerCenter utilise le protocole TCP/IP pour communiquer avec le service de référentiel PowerCenter et le service d'intégration PowerCenter.

La figure suivante illustre une présentation des composants et de la connectivité de PowerCenter :

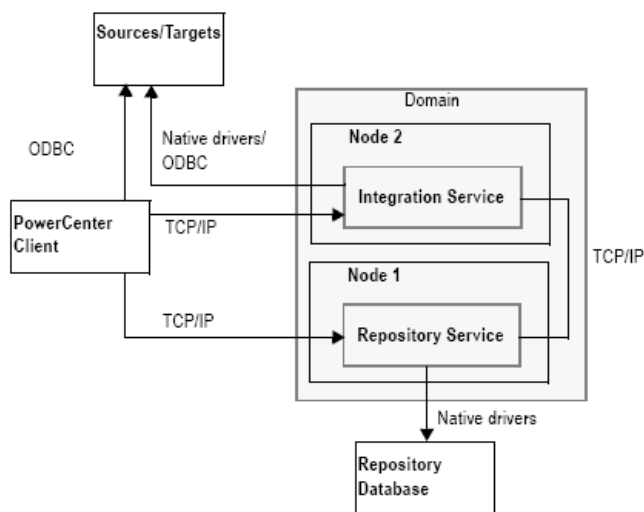

Le tableau suivant présente les pilotes utilisés par les composants de PowerCenter :

Composant	Base de données	Pilote
Service de référentiel PowerCenter	Référentiel PowerCenter	Natif
Service d'intégration PowerCenter	Source Cible Procédure stockée Recherche	Natif ODBC
Service Metadata Manager	Référentiel Metadata Manager	JDBC
Client PowerCenter	Référentiel PowerCenter	Natif
Client PowerCenter	Source Cible Procédure stockée Recherche	ODBC
Custom Metadata Configurator Client Metadata Manager	Référentiel Metadata Manager	JDBC

## Connectivité du service de référentiel

Le service de référentiel PowerCenter gère les métadonnées dans la base de données du référentiel PowerCenter. Toutes les applications qui se connectent au référentiel doivent se connecter au service de référentiel PowerCenter. Le service de référentiel PowerCenter utilise les pilotes natifs pour communiquer avec la base de données du référentiel.

Le tableau suivant décrit la connectivité requise pour connecter le le service de référentiel au référentiel et aux bases de données source et cible.

Connexion du service de référentiel	Spécifications de connectivité
Client PowerCenter	TCP/IP
Service d'intégration PowerCenter	TCP/IP
Base de données du référentiel PowerCenter	Pilotes de base de données natifs

Le service d'intégration PowerCenter se connecte au service de référentiel pour obtenir les métadonnées lorsqu'il exécute des flux de travail.

### Connexion depuis le client PowerCenter

Pour vous connecter au service de référentiel PowerCenter depuis le client PowerCenter, ajoutez un domaine et un référentiel dans l'outil client PowerCenter. Lorsque vous vous connectez au référentiel PowerCenter depuis un outil client PowerCenter, l'outil client envoie une requête de connexion au gestionnaire de service sur le nœud passerelle. Le gestionnaire de service retourne le nom d'hôte et le numéro de port du nœud où fonctionne le service de référentiel PowerCenter. Le client PowerCenter utilise TCP/IP pour se connecter au service de référentiel PowerCenter.

### Connexion aux bases de données

Pour définir une connexion du service de référentiel PowerCenter à une base de données du référentiel, configurez les propriétés de la base de données dans l'outil Informatica Administrator. Vous devez installer et configurer les pilotes natifs de la base de données pour la base de données de référentiel sur l'ordinateur où le service de référentiel PowerCenter est exécuté.

## Connectivité du service d'intégration

Le service d'intégration PowerCenter se connecte au référentiel pour lire les objets de référentiel. Le service d'intégration PowerCenter se connecte au référentiel par le biais du Service de référentiel PowerCenter. Utilisez Informatica Administrator pour configurer un référentiel associé pour le service d'intégration.

Le tableau suivant décrit la connectivité requise pour connecter le service d'intégration PowerCenter aux composants de la plate-forme, aux bases de données source et cible :

Connexion au service d'intégration PowerCenter	Connectivité requise
Client PowerCenter	TCP/IP
Autres processus de service d'intégration PowerCenter	TCP/IP

Connexion au service d'intégration PowerCenter	Connectivité requise
Service de référentiel	TCP/IP
Bases de données source et cible	Pilotes de base de données natifs ou ODBC. <b>Remarque:</b> Le service d'intégration PowerCenter sous Windows et UNIX peut utiliser les pilotes ODBC pour se connecter aux bases de données. Vous pouvez utiliser les pilotes natifs pour améliorer les performances.

Le service d'intégration PowerCenter comprend les bibliothèques ODBC que vous pouvez utiliser pour vous connecter à d'autres sources ODBC. L'installation d'Informatica comprend les pilotes ODBC.

Pour un fichier plat, XML, ou des sources COBOL, vous pouvez soit accéder aux données avec des connexions réseau (par exemple, NFS), soit transférer des données vers le nœud service d'intégration PowerCenter par le biais du logiciel FTP. Pour plus d'informations sur le logiciel de connectivité pour d'autres sources ODBC, consultez la documentation de la base de données.

## Connexion depuis le client PowerCenter

Le gestionnaire de flux de travail communique avec un processus de service d'intégration PowerCenter via une connexion TCP/IP. Le gestionnaire de flux de travail communique avec le processus de service d'intégration PowerCenter chaque fois que vous démarrez un flux de travail ou affichez les détails du flux de travail.

## Connexion au service de référentiel PowerCenter

Lorsque vous créez un service d'intégration PowerCenter, vous spécifiez le service de référentiel PowerCenter à associer au service d'intégration PowerCenter. Lorsque le service d'intégration PowerCenter exécute un flux de travail, il utilise TCP/IP pour se connecter au service de référentiel PowerCenter associé et récupérer les métadonnées.

## Connexion aux bases de données

Utilisez Workflow Manager pour créer des connexions aux bases de données. Vous pouvez créer des connexions à l'aide des pilotes de base de données natifs ou avec ODBC. Si vous utilisez des pilotes natifs, spécifiez le nom d'utilisateur de la base de données, le mot de passe et la chaîne de connexion native pour chaque connexion. Le service d'intégration PowerCenter utilise ces informations pour se connecter à la base de données lorsqu'il exécute une session.

**Remarque:** PowerCenter prend en charge les pilotes ODBC, comme ISG Navigator, qui ne nécessitent pas de nom d'utilisateur ni de mot de passe pour se connecter. Pour éviter d'utiliser des chaînes vides ou des nulls, utilisez les mots réservés PmNullUser et PmNullPasswd comme nom d'utilisateur et mot de passe quand vous configurez une connexion de base de données. Le service d'intégration PowerCenter traite PmNullUser et PmNullPasswd comme pas d'utilisateur et pas de mot de passe.

## Connectivité du client PowerCenter

Le client PowerCenter utilise les pilotes ODBC et le logiciel de connectivité du client de base de données natif pour communiquer avec les bases de données. Il utilise TCP/IP pour communiquer avec le service d'intégration et le référentiel.

Le tableau suivant décrit les types de connectivité requis pour connecter le client PowerCenter au service d'intégration, au référentiel et aux bases de données source et cible.

Connexion du client PowerCenter	Spécifications de connectivité
Service d'intégration	TCP/IP
Service référentiel	TCP/IP
Bases de données	Connexion ODBC pour base de données

## Connexion au référentiel

Vous pouvez vous connecter au référentiel en utilisant les outils clients PowerCenter. Tous les outils clients PowerCenter utilisent TCP/IP pour se connecter au référentiel via le service référentiel chaque fois que vous accédez au référentiel pour effectuer des tâches comme une connexion au référentiel, la création d'objets du référentiel et l'exécution de requêtes d'objet.

## Connexion aux bases de données

Pour se connecter aux bases de données depuis Designer, utilisez l'Administrateur de source de données ODBC Windows pour créer une source de données pour chaque base de données à laquelle vous voulez accéder. Sélectionnez les noms des sources de données dans Designer lorsque vous effectuez les tâches suivantes :

- **Importer une table ou une définition de procédure enregistrées depuis une base de données.** Utiliser Source Analyzer ou Target Designer pour importer la table d'une base de données. Utiliser Transformation Developer, Mapplet Designer ou Mapping Designer pour importer une procédure enregistrée ou une table pour une transformation Lookup.

Pour vous connecter à la base de données, vous devez aussi fournir votre nom d'utilisateur de base de données, votre mot de passe et le nom du propriétaire de la table ou de la procédure enregistrée.

- **Aperçu des données.** Vous pouvez sélectionner le nom de la source de données lorsque vous prévisualisez les données dans Source Analyzer ou Target Designer. Vous devez aussi fournir votre nom d'utilisateur de base de données, votre mot de passe et le nom du propriétaire de la table.

## Connexion au service d'intégration

Le gestionnaire de flux de travail et moniteur de flux de travail communiquent directement avec le service d'intégration sous TCP/IP chaque fois que vous effectuez des tâches liées à une session et à un flux de travail, comme exécuter un flux de travail. Lorsque vous vous connectez à un référentiel via le gestionnaire de flux de travail ou le moniteur de flux de travail, l'application cliente énumère les services d'intégration qui sont configurés pour ce référentiel dans l'outil Informatica Administrator.

## Connectivité du service Metadata Manager

Pour se connecter au référentiel Metadata Manager, le service Metadata Manager requiert un pilote JDBC. Le custom metadata configurator utilise un pilote JDBC pour se connecter au référentiel Metadata Manager.

Les pilotes JDBC sont installés avec les services Informatica et avec les clients Informatica. Vous pouvez utiliser les pilotes JDBC installés pour vous connecter au référentiel Metadata Manager.

Les programmes d'installation Informatica n'installent pas les pilotes ODBC ou la passerelle JDBC-ODBC pour le service Metadata Manager.

# Connectivité native

Pour établir une connectivité native entre un service d'application et une base de données, vous devez installer le logiciel client de base de données sur la machine où le service fonctionne.

Le service Data Integration utilise les pilotes natifs pour communiquer avec les bases de données source et cible.

Le service d'intégration PowerCenter et le service de référentiel PowerCenter utilisent des pilotes natifs pour communiquer avec les bases de données source et cible et les bases de données de référentiel.

Le tableau ci-dessous décrit la syntaxe des chaînes de connexion native pour chaque système de base de données pris en charge.

Base de données	Syntaxe de chaîne de connexion	Exemple
IBM DB2	<i>dbname</i>	mydatabase
Microsoft SQL Server	<i>servername@dbname</i>	sqlserver@mydatabase
Oracle	<i>dbname.world</i> (identique à l'entrée TNSNAMES)	oracle.world
Sybase ASE	<i>servername@dbname</i>	sambrown@mydatabase <b>Remarque:</b> Le nom de serveur Sybase ASE est le nom du serveur adaptatif du fichier d'interface.
Teradata	<i>ODBC_data_source_name</i> ou <i>ODBC_data_source_name@db_name</i> ou <i>ODBC_data_source_name@db_user_name</i>	TeradataODBC TeradataODBC@mydatabase TeradataODBC@sambrown <b>Remarque:</b> Utilisez les pilotes ODBC Teradata pour vous connecter aux bases de données source et cible.

# Connectivité ODBC

Open Database Connectivity (ODBC) fournit une méthode standard pour communiquer avec différents systèmes de base de données.

Le service d'intégration de données utilise des pilotes ODBC pour se connecter aux bases de données.

Le Client PowerCenter utilise les pilotes ODBC pour se connecter aux bases de données source, cible et de recherche et appeler les procédures stockées dans les bases de données. Le service d'intégration PowerCenter peut également utiliser les pilotes ODBC pour se connecter aux bases de données.

Pour utiliser la connectivité ODBC, vous devez installer les composants suivants sur l'ordinateur hébergeant le service Informatica ou l'outil client :

- **Logiciel client de base de données.** Installez le logiciel client pour le système de base de données. Ceci installe les bibliothèques du client nécessaires pour se connecter à la base de données.

**Remarque:** Certains pilotes ODBC contiennent des protocoles de bas niveau et n'exigent pas le logiciel client de la base de données.

- **Pilotes ODBC.** Les pilotes ODBC 32 bits ou 64 bits fermés de DataDirect sont installés en même temps que les services Informatica. Les pilotes ODBC 32 bits fermés de DataDirect sont installés lorsque vous installez les clients Informatica. Le serveur de base de données peut aussi comprendre un pilote ODBC.

Après avoir installé les composants nécessaires, vous devez configurer une source de données ODBC pour chaque base de données à laquelle vous connecter. Une source de données contient les informations dont vous avez besoin pour localiser la base de données et y accéder (par exemple, le nom de base de données, le nom d'utilisateur et le mot de passe de la base de données). Sous Windows, vous devez utiliser l'Administrateur de sources de données ODBC pour créer un nom de source de données. Sous UNIX, vous devez ajouter des entrées source au fichier `odbc.ini` disponible dans le répertoire `$ODBCHOME` du système.

Lors de la création de la source de données ODBC, vous devez également indiquer le pilote vers lequel le gestionnaire de pilotes ODBC envoie des appels de base de données.

Le tableau suivant décrit les pilotes ODBC recommandés à utiliser avec chaque base de données :

Base de données	Pilote ODBC	Exige le logiciel client de base de données.
Informix	Protocole de bas niveau DataDirect Informix	Non
Microsoft Access	Pilote Microsoft Access	Non
Microsoft Excel	Pilote Microsoft Excel	Non
Microsoft SQL Server	Protocole de bas niveau DataDirect SQL Server	Non
Netezza	Netezza SQL	Oui
Teradata	Pilote ODBC de Teradata	Oui
SAP HANA	Pilote SAP HANA ODBC	Oui

## Connectivité JDBC

JDBC (connectivité de base de données Java) est une API qui fournit la connectivité à des bases de données relationnelle. Les applications basées sur Java peuvent utiliser les pilotes JDBC pour se connecter aux bases de données.

Les services et les clients suivants utilisent JDBC pour se connecter aux bases de données :

- Service d'intégration de données
- Service de référentiel modèle
- Informatica Developer
- Informatica Analyst
- Service Metadata Manager

Les pilotes JDBC sont installés avec les services Informatica et avec les clients Informatica.

## ANNEXE D

# Configurer le navigateur Web

- [Configurer le navigateur Web, 367](#)

## Configurer le navigateur Web

Vous pouvez exécuter l'outil Administrator tool dans les navigateurs Web Microsoft Internet Explorer ou Google Chrome.

Pour utiliser l'outil Administrator tool, configurez les options suivantes dans le navigateur :

### Scripts et ActiveX

Activez les contrôles suivants dans Microsoft Internet Explorer :

- Active Scripting
- Autorisez l'accès au presse-papier programmatique
- Exécutez les contrôles ActiveX et les plug-ins
- Contrôles ActiveX reconnus sûrs pour l'écriture de scripts

Pour configurer les contrôles, cliquez sur **Outils > Options Internet > Sécurité > Personnaliser le niveau**.

### Sites de confiance

Si le domaine Informatica s'exécute sur un réseau avec l'authentification Kerberos, vous devez configurer le navigateur afin d'autoriser l'accès aux applications Web Informatica. Dans Microsoft Internet Explorer et Google Chrome, ajoutez l'URL de l'application Web Informatica à la liste des sites de confiance. Si vous utilisez Chrome version 41 ou ultérieure, vous devez également définir les stratégies `AuthServerWhitelist` et `AuthNegotiateDelegateWhitelist`.

# INDEX

## A

- Abonnement aux alertes
  - préférence de l'utilisateur [32](#)
- activité utilisateur
  - catégories d'événement du journal [281](#)
- affichage
  - dépendances des services et des nœuds [72](#)
- Afficher les propriétés personnalisées (propriété)
  - préférence de l'utilisateur [32](#)
- Agent d'enregistrement
  - événements du journal [277](#)
- Agent de journal
  - description [263](#)
- alertes
  - abonnement aux [80](#)
  - affichage [81](#)
  - configuration [80](#)
  - description [20](#)
  - e-mail de notification [81](#)
  - gestion [79](#)
  - suivi [81](#)
- applications
  - surveillance [242](#)
- arrêt
  - domaine Informatica [92](#)
- assouplissement de la page de codes
  - pages de codes compatibles, sélection [323](#)
- authentification
  - événements du journal [277](#)
- authentification Kerberos
  - dépannage [36](#)
- autorisation
  - événements du journal [277](#)
  - Gestionnaire de service [20](#)

## B

- basculement
  - domaine [114](#)
  - service d'application [115](#)
- base de données
  - configuration du domaine [88](#)
- base de données de configuration du domaine
  - base de données sécurisée [96](#)
  - connexion pour le nœud de passerelle [92](#)
  - description [88](#)
  - migration [90](#)
  - mise à jour [92](#)
  - page de code [315](#)
  - restauration [89](#)
  - sauvegarde [89](#)
- base de données de recherche
  - pages de code [319](#)

- bases de données cible
  - page de code [317](#)
- bases de données sources
  - page de code [317](#)

## C

- catalina.out
  - résolution des problèmes [266](#)
- catégorie
  - événements de journalisation du domaine [277](#)
- chaîne de connexion
  - exemples [365](#)
  - syntaxe [365](#)
- chaînes de connexion
  - connectivité native [365](#)
- cibles
  - pages de code [317](#), [336](#)
- cibles de l'application
  - page de code [317](#)
- clés de licence
  - incrémentiel [224](#)
  - incrémentielles [221](#)
  - originales [221](#)
- clés incrémentielles
  - licences [221](#)
- clés originales
  - licences [221](#)
- client PowerCenter
  - caractères multioctets, saisie [308](#)
- Client PowerCenter
  - connectivité [363](#)
  - ODBC (Open Database Connectivity) [357](#)
  - page de code [315](#)
  - protocole réseau TCP/IP [357](#)
  - résilience [111](#)
- COBOL
  - connectivité [362](#)
- code du message
  - Gestionnaire de journalisation [276](#)
- commande BackupDomain
  - description [89](#)
- compatibilité
  - entre les pages de code [313](#)
  - entre les pages de codes source et cible [323](#)
- compatible
  - défini pour la compatibilité de la page de code [313](#)
- comptes
  - gestion [31](#)
  - modification du mot de passe [32](#)
- comptes utilisateur
  - modification du mot de passe [32](#)
- comptes utilisateurs
  - gestion [31](#)



- configuration de nœud
  - Rapport de gestion des licences [289](#)
- configuration des journaux et de la passerelle
  - domaine Informatica [95](#)
- configuration du domaine
  - description [88](#)
  - événements du journal [277](#)
  - migration [90](#)
- configuration du nœud
  - événements du journal [277](#)
- configuration matérielle
  - Rapport de gestion des licences [288](#)
- Configuration SMTP
  - alertes [80](#)
- Configuration Support Manager
  - utilisation pour analyser les diagnostics de nœud [303](#)
- connectivité
  - Client PowerCenter [363](#)
  - COBOL [362](#)
  - diagramme de [357](#)
  - exemples de chaînes de connexion [365](#)
  - Informatica Analyst [358](#)
  - Informatica Developer [358](#)
  - Metadata Manager [364](#)
  - présentation [357](#)
  - Service d'intégration [362](#)
  - service d'intégration de données [358](#)
  - Service de gestion de contenu [358](#)
  - Service de référentiel modèle [358](#)
  - Service de référentiel PowerCenter [362](#)
- connexion
  - dépannage [36](#)
  - service de données SQL [126](#)
- Connexion à Microsoft Azure SQL Data Warehouse
  - propriétés [173](#)
- Connexion Amazon Redshift
  - propriétés [133](#)
- Connexion Amazon S3
  - propriétés [134](#)
- connexion aux bases de données
  - JDBC [364](#)
- Connexion JD Edwards EnterpriseOne
  - propriétés [169](#)
- Connexion LDAP
  - propriétés [170](#)
- connexions
  - propriétés [138](#)
  - actualisation [124](#)
  - ajout d'une sécurité d'intercommunication [127](#)
  - création de connexions de bases de données [123](#)
  - modification [125](#)
  - présentation [122](#)
  - propriétés d'identificateur de base de données [200](#)
  - propriétés des services Web [199](#)
  - sécurité d'intercommunication [126](#)
  - suppression [125](#)
  - test [125](#)
- connexions à la base de données
  - mise à jour pour la configuration du domaine [92](#)
  - propriétés d'identificateur [200](#)
- Connexions Adabas
  - propriétés [130](#)
- Connexions DataSift
  - propriétés [135](#)
- Connexions Facebook
  - propriétés [136](#)
- Connexions Greenplum
  - propriétés [137](#)

- Connexions HBase
  - propriétés [143](#)
  - Propriétés MapR-DB [146](#)
- Connexions HDFS
  - propriétés [144](#)
- Connexions Hive
  - propriétés [146](#)
- Connexions HTTP
  - propriétés [151](#)
- Connexions IBM DB2
  - propriétés [153](#)
- Connexions IBM DB2 for i5/OS
  - propriétés [156](#)
- Connexions IBM DB2 for z/OS
  - propriétés [160](#)
- Connexions IMS
  - propriétés [163](#)
- Connexions JDBC
  - Configuration Sqoop [166](#)
  - propriétés [166](#)
- Connexions LinkedIn
  - propriétés [171](#)
- Connexions MS SQL Server
  - propriétés [174](#)
- Connexions Netezza
  - propriétés [178](#)
- Connexions OData
  - propriétés [179](#)
- Connexions ODBC
  - propriétés [180](#)
- Connexions Oracle
  - propriétés [182](#)
- Connexions SAP
  - propriétés [185](#)
- Connexions séquentielles
  - propriétés [188](#)
- Connexions Teradata Parallel Transporter
  - propriétés [190](#)
- Connexions Twitter
  - propriétés [193](#)
- Connexions Twitter Streaming
  - propriétés [194](#)
- Connexions VSAM
  - propriétés [195](#)
- connexions Web
  - propriétés [151](#)
- Connexions Web Content-Kapow Katalyst
  - propriétés [198](#)

## D

- Data Analyzer
  - ODBC (Open Database Connectivity) [357](#)
- Data Integration Services
  - surveillance [236](#)
- délai KeepAlive TCP
  - haute disponibilité [120](#)
- dépannage
  - authentification Kerberos [36](#)
  - connexion [36](#)
- dépendances
  - affichage pour les services et les nœuds [72](#)
  - grilles [72](#)
  - nœuds [72](#)
  - services d'application [72](#)
- détails de l'utilisateur
  - Rapport de gestion des licences [288](#)

- Détails du processeur
  - Rapport de gestion des licences [287](#)
- diagnostics de nœud
  - analyse [303](#)
  - téléchargement [302](#)
- domaine
  - activité utilisateur, surveillance [284](#)
  - catégories d'événement du journal [277](#)
  - rapports [284](#)
  - sécurité des utilisateurs [83](#)
- domaine Informatica
  - alertes [80](#)
  - autorisations [83](#)
  - configuration des journaux et de la passerelle [95](#)
  - description [18](#)
  - état de fonctionnements [115](#)
  - fermeture [92](#)
  - plusieurs domaines [78](#)
  - privileges [83](#)
  - propriétés de la base de données [95](#)
  - propriétés du domaine [93](#)
  - propriétés générales [93](#)
  - redémarrage [92](#)
  - sécurité des utilisateurs [83](#)
- Domaine Informatica
  - base de données de configuration du domaine [96](#)
- domaines
  - plusieurs [78](#)
- domaines de PowerCenter
  - connectivité [360](#)
  - protocole réseau TCP/IP [357](#)
- domaines liés
  - plusieurs domaines [78](#)
- données actives
  - Rapport de services Web [292](#)
- données multioctets
  - saisie dans un client PowerCenter [308](#)
- dossiers
  - création [81](#), [82](#)
  - gestion [81](#)
  - objets, déplacement [82](#)
  - Outil Administrator tool [81](#)
  - présentation [45](#)
  - suppression [83](#)
- Durée moyenne de service (propriété)
  - Rapport de services Web [292](#)
- Durée moyenne DTM (propriété)
  - Rapport de services Web [292](#)

## E

- erreurs du journal
  - outil Administrator [275](#)
- état de fonctionnements
  - domaine [115](#)
  - Service d'intégration PowerCenter [115](#)
  - Service de référentiel PowerCenter [115](#)
- étude de cas
  - traitement des données ISO 8859-1 [324](#)
  - traitement des données Unicode UTF-16LE [327](#)
- événements de journaux
  - affichage [270](#)
  - enregistrement [273](#)
  - exportation vers Mozilla Firefox [273](#)
  - flux de travail [258](#)
  - fuseau horaire [269](#)

- événements du journal
  - activité utilisateur [281](#)
  - Agent de journal [277](#)
  - authentification [277](#)
  - autorisation [277](#)
  - catégories de la fonction de domaine [276](#)
  - code [276](#)
  - code du message [276](#)
  - composants [276](#)
  - configuration du domaine [277](#)
  - configuration du nœud [277](#)
  - description [264](#)
  - détails, affichage [270](#)
  - domaine [277](#)
  - enregistrement [273](#)
  - gestion des licences [277](#)
  - gestion des utilisateurs [277](#)
  - Gestionnaire de journaux [277](#)
  - Gestionnaire de service [277](#)
  - horodatage [276](#)
  - Hub de services Web [281](#)
  - journaux de licence [220](#)
  - licences [280](#)
  - message [276](#)
  - niveaux de gravité [276](#)
  - nœud [276](#)
  - nom du service [276](#)
  - octroi de licence [280](#)
  - PowerCenter Repository Service [280](#)
  - suivi d'audit de sécurité [280](#)
  - thread [276](#)
  - utilisation des licences [277](#)

## F

- fermeture
  - domaine Informatica [92](#)
- fichier de configuration de nœud
  - emplacement [102](#)
- fichiers d'événements du journal
  - description [264](#)
  - purge [268](#)
- Fichiers de remise garantie des messages
  - Gestionnaire de journaux [264](#)
- fichiers plats
  - connectivité [362](#)
  - exportation de journaux [274](#)
  - page de code cible [317](#)
  - page de code source [317](#)
- filtres personnalisés
  - date et heure [261](#)
  - sélection multiple [262](#)
  - temps écoulé [261](#)
- flux de travail
  - abandon [256](#)
  - annulation [256](#)
  - états [253](#)
  - journaux [258](#)
  - récupération [258](#)
  - surveillance [251](#)
- FTP
  - obtenir une haute disponibilité [120](#)
- fuseau horaire
  - Gestionnaire de journalisation [269](#)

## G

- GB18030
  - description [306](#)
- gestion
  - comptes [31](#)
  - comptes utilisateurs [31](#)
- gestion des licences
  - Rapport de gestion des licences [285](#)
- gestion des utilisateurs
  - événements du journal [277](#)
- Gestionnaire de journalisation
  - code du message [276](#)
  - composants des événements du journal [276](#)
  - configuration [269](#)
  - événements de journalisation du domaine [277](#)
  - événements du journal [277](#)
  - Événements du journal de SAP NetWeaver BI [281](#)
  - événements du journal du PowerCenter Repository Service [280](#)
  - événements du journal, enregistrement [273](#)
  - événements du journal, purge [268](#)
  - fuseau horaire [269](#)
  - horodatage [276](#)
  - journaux, affichage [270](#)
  - message [276](#)
  - niveaux de gravité [276](#)
  - nœud [276](#)
  - nom du service [276](#)
  - ProcessID [276](#)
  - propriétés de la purge [268](#)
  - récupération [266](#)
  - suivi d'audit de sécurité [280](#)
  - thread [276](#)
- Gestionnaire de journaux
  - architecture [264](#)
  - catalina.out [266](#)
  - emplacement du dossier, configuration [266](#), [267](#)
  - événements du journal de l'activité utilisateur [281](#)
  - Événements du journal du PowerCenter Integration Service [280](#)
  - node.log [266](#)
  - résolution des problèmes [266](#)
  - utilisation [263](#)
- Gestionnaire de prise en charge de la configuration
  - utilisation pour examiner les diagnostics de nœuds [299](#)
- Gestionnaire de service
  - autorisation [20](#)
  - description [20](#)
  - événements du journal [277](#)
- globalisation
  - présentation [305](#)
- gravité
  - événements du journal [276](#)
- grilles
  - dépendances [72](#)
  - onglets Informatica Administrator [52](#)
  - recherche [44](#)
- groupes
  - présentation [65](#)

## H

- haute disponibilité
  - basculement [114](#)
  - délai KeepAlive TCP [120](#)
  - description [29](#), [110](#)
  - récupération [115](#)
  - redémarrer [114](#)

- horodatage
  - Gestionnaire de journalisation [276](#)
- Hub de services Web
  - événements du journal [281](#)
  - service d'application [29](#)
  - statistiques [291](#)
- Hub des services Web
  - service d'application [45](#)

## I

- IBM DB2
  - syntaxe de chaîne de connexion [365](#)
- identificateurs
  - classiques [201](#)
  - délimités [201](#)
- identificateurs classiques
  - connexions à la base de données [201](#)
- identificateurs délimités
  - connexions à la base de données [201](#)
- identification de thread
  - onglet Journaux [276](#)
- IME (Éditeur de méthode d'entrée de Windows)
  - paramètres régionaux d'entrée [308](#)
- Informatica Administrator
  - connexion [35](#)
  - Navigateur [64](#)
  - onglet Gérer [37](#), [42](#)
  - Onglet Journaux [63](#)
  - onglet Rapports [63](#)
  - onglet Surveiller [54](#), [55](#)
  - onglets, affichage [34](#)
  - Page Sécurité [64](#)
  - présentation [34](#), [78](#)
  - processus de service, activation et désactivation [84](#)
  - recherche [64](#)
  - services, activation et désactivation [84](#)
  - Vue Services et nœuds [44](#)
- Informatica Analyst
  - connectivité [358](#)
- Informatica Cloud
  - connexions Cloud [332](#)
  - organisations Cloud [330](#), [332](#)
  - Présentation [330](#)
  - Propriétés des organisations Cloud [331](#)
- Informatica Data Explorer
  - connectivité [358](#)
- Informatica Data Quality
  - connectivité [358](#)
- Informatica Data Services
  - connectivité [358](#)
- Informatica Developer
  - connectivité [358](#)
- Informatica Network
  - connexion [300](#)

## J

- JDBC (Java Database Connectivity – Connectivité de base de données Java)
  - présentation [366](#)
- journaux
  - activité utilisateur [281](#)
  - affichage [270](#)
  - composants [276](#)
  - configuration [266](#), [267](#)

journaux (*a continué*)  
  domaine [277](#)  
  emplacement [266](#), [267](#)  
  enregistrement [273](#)  
  flux de travail [258](#)  
  PowerCenter Integration Service [280](#)  
  PowerCenter Repository Service [280](#)  
  purge [268](#)  
  SAP BW Service [281](#)  
journaux de licence  
  événements du journal [220](#)

## L

licence  
  annulation de l'attribution à un service [224](#)  
  attribution à un service [223](#)  
  clés [221](#)  
  création [222](#)  
  détails, affichage [226](#)  
  événements du journal [277](#), [280](#)  
  fichier de licence [222](#)  
  gestion [221](#)  
  mise à jour [224](#)  
  onglets Informatica Administrator [52](#)  
  propriétés générales [226](#)  
  suppression [225](#)  
  validation [220](#)  
licences  
  gestion [221](#)  
localhost.txt  
  résolution des problèmes [266](#)  
Longueur de file d'attente maximale d'exécution du processeur  
  propriété du nœud [104](#)

## M

Metadata Manager  
  connectivité [364](#)  
  ODBC (Open Database Connectivity) [357](#)  
Metadata Manager Service  
  événements du journal [279](#)  
  page de code [316](#)  
métadonnées  
  ajout au référentiel [324](#)  
  choisir des caractères [324](#)  
métadonnées du référentiel  
  choisir des caractères [324](#)  
Microsoft SQL Server  
  syntaxe de chaîne de connexion [365](#)  
migrer  
  configuration du domaine [90](#)  
mise en cache de l'objet de données  
  avec sécurité d'intercommunication [126](#)  
mode ASCII  
  présentation [309](#)  
Mode de déploiement Spark  
  Propriétés de connexion Hadoop [138](#)  
mode de fonctionnement  
  effet sur la résilience [119](#)  
mode de mouvement de données  
  ASCII [309](#)  
  description [309](#)  
  effet sur les fichiers et caches de session [310](#)  
  modification [310](#)  
  présentation [309](#)

mode de mouvement de données (*a continué*)  
  Unicode [309](#)  
mode désactivation  
  Services d'intégration PowerCenter et processus de service [84](#)  
Mode Unicode  
  présentation [309](#)  
modification  
  connexions [125](#)  
  mot de passe du compte utilisateur [32](#)  
  planifications [207](#)  
mot de passe  
  modification d'un compte utilisateur [32](#)  
Moteur Blaze  
  propriétés de connexion [138](#)  
Moteur Spark  
  propriétés de connexion [138](#)

## N

Navigateur  
  onglet Gérer [37](#), [42](#)  
  Page Sécurité [64](#)  
  recherche [44](#)  
NLS\_LANG  
  définition des paramètres régionaux [325](#), [328](#)  
node.log  
  résolution des problèmes [266](#)  
nodemeta.xml  
  emplacement [102](#)  
  pour nœud de passerelle [87](#)  
nœud de passerelle  
  configuration [87](#)  
  description [99](#)  
  journalisation [266](#)  
  répertoire des journaux [87](#)  
nœud de passerelle principale  
  description [99](#)  
nœud de travail  
  configuration en tant que passerelle [87](#)  
  description [99](#)  
nœuds  
  ajout à Informatica Administrator [102](#)  
  arrêt [107](#)  
  configuration [104](#)  
  définition [102](#)  
  démarrage [107](#)  
  dépendances [72](#)  
  description [18](#), [99](#)  
  Gestionnaire de journalisation [276](#)  
  nom de l'hôte et numéro de port, suppression [104](#)  
  numéro de port [104](#)  
  onglets Informatica Administrator [51](#)  
  passerelle [87](#), [99](#)  
  protocole réseau TCP/IP [357](#)  
  recherche [44](#)  
  redémarrage [107](#)  
  rôles [100](#)  
  suppression [108](#)  
  travail [99](#)  
  types [99](#)  
nom du service  
  événements du journal [276](#)  
Nombre maximal de processus  
  propriété du nœud [104](#)  
Nombre maximum de tentatives de redémarrage (propriété)  
  domaine Informatica [86](#)

- Nombre moyen d'instances d'exécution (propriété)
  - Rapport de services Web [292](#)
- Nombre moyen de partitions de service (propriété)
  - Rapport de services Web [292](#)
- numéro d'identification du processus
  - Gestionnaire de journalisation [276](#)

## O

- objets de données logiques
  - surveillance [245](#)
- octroi de licence
  - événements du journal [280](#)
- ODBC (Open Database Connectivity)
  - Client PowerCenter [357](#)
  - établissement de la connectivité [365](#)
  - Metadata Manager [357](#)
  - problèmes de pilotes DataDirect [365](#)
  - Service d'intégration [357](#)
  - spécifications pour le client PowerCenter [363](#)
- onglet Gérer
  - Informatica Administrator [37](#), [42](#)
  - Navigateur [37](#), [42](#)
  - vue Planifications [53](#)
  - Vue Services et nœuds [42](#)
- Onglet Gérer
  - Vue Connexions [52](#)
- Onglet Journaux
  - Informatica Administrator [63](#)
- onglet Rapports
  - Informatica Administrator [63](#)
- onglet Surveiller
  - Informatica Administrator [54](#), [55](#)
- Operator}
  - rôles personnalisés [349](#)
- options sous licence
  - Rapport de gestion des licences [289](#)
- Oracle
  - définition des paramètres régionaux avec NLS\_LANG [325](#), [328](#)
  - syntaxe de chaîne de connexion [365](#)
- ordre de tri
  - page de code [315](#)
- outil Administrator
  - erreurs du journal, affichage [275](#)
  - journaux, affichage [270](#)
  - page de code [315](#)
- Outil Administrator
  - rapports [284](#)

## P

- Page Sécurité
  - Informatica Administrator [64](#)
  - Navigateur [64](#)
- pages de code
  - base de données de configuration du domaine [315](#)
  - base de données de procédure stockée [319](#)
  - base de données de recherche [319](#)
  - choix [312](#)
  - cibles [317](#), [336](#)
  - cibles de fichiers plats [317](#)
  - cibles de l'application [317](#)
  - cibles relationnelles [317](#)
  - Client PowerCenter [315](#)
  - conversion [323](#)
  - descriptions [336](#)

- pages de code (*a continué*)
  - diagramme de compatibilité [319](#)
  - Identifiant [336](#)
  - Metadata Manager Service [316](#)
  - noms [336](#)
  - outil Administrator [315](#)
  - pages de code prises en charge [334](#), [336](#)
  - pmcmd [315](#)
  - présentation [311](#)
  - présentation de l'ordre de tri [315](#)
  - présentation de la compatibilité [313](#)
  - processus de Service d'intégration PowerCenter [334](#)
  - Processus de service d'intégration PowerCenter [315](#)
  - Processus du service d'intégration de données [334](#)
  - référentiel [316](#), [334](#)
  - relations [320](#)
  - sources [317](#), [336](#)
  - sources d'application [317](#)
  - sources de fichiers plats [317](#)
  - sources relationnelles [317](#)
  - Transformation de procédure externe [319](#)
  - Transformation personnalisée [319](#)
  - UNIX [312](#)
  - validation [320](#)
  - validation souple pour les sources et les cibles [321](#)
- Pages de code
  - Windows [312](#)
- Paramètres d'exécution Spark
  - Propriétés de connexion Hadoop [138](#)
- paramètres régionaux
  - présentation [307](#)
- paramètres régionaux d'entrée
  - configuration [308](#)
  - IME (Éditeur de méthode d'entrée de Windows) [308](#)
- paramètres régionaux du système
  - description [308](#)
- paramètres régionaux utilisateur
  - description [308](#)
- passerelle
  - gestion [87](#)
- Pendant la période de redémarrage (propriété)
  - domaine Informatica [86](#)
- pilotes de base de données
  - Service d'intégration [357](#)
  - Service de référentiel [357](#)
- pilotes JDBC
  - Data Analyzer [357](#)
  - domaine de PowerCenter [357](#)
  - Metadata Manager [357](#)
  - Reference Table Manager [357](#)
- Pilotes JDBC
  - connexion de Metadata Manager aux bases de données [364](#)
  - pilotes installés [364](#)
- pilotes ODBC DataDirect
  - pilotes spécifiques à la plate-forme requis [365](#)
- planification de tâche
  - présentation [204](#)
- planifications
  - création de planifications [205](#)
  - modification [207](#)
  - présentation [204](#)
  - suppression [208](#)
- pmcmd
  - communication avec le service d'intégration PowerCenter [315](#)
  - problèmes des pages de code [315](#)
- PmNullPasswd
  - mot réservé [363](#)

- PmNullUser
  - mot réservé [363](#)
- pooling de connexions
  - propriétés [127](#)
- port
  - nœud [104](#)
  - nombre maximal de nœuds [104](#)
  - nombre minimal de nœuds [104](#)
  - plage pour processus de service [104](#)
  - service d'application [24](#)
- Pourcentage de partitions utilisées (propriété)
  - Rapport de services Web [292](#)
- Pourcentage maximal de mémoire
  - propriété du nœud [104](#)
- PowerCenter
  - connectivité [357](#)
- PowerCenter Integration Service
  - événements du journal [280](#)
- PowerCenter Repository Service
  - événements du journal [280](#)
- préférences
  - surveillance [233](#)
- préférences de l'utilisateur
  - description [32](#)
- présentation
  - connexions [122](#)
- procédures stockées
  - pages de code [319](#)
- processeurs
  - dépassant la limite [286](#)
- processeurs logiques
  - calcul [286](#)
- ProcessID
  - code du message [276](#)
  - Gestionnaire de journalisation [276](#)
- processus de service d'application
  - activation [84](#)
  - affectation de port [24](#)
  - désactivation [84](#)
  - état [84](#)
  - état arrêté [84](#)
  - état de veille [84](#)
  - état échec [84](#)
- processus de service d'intégration de données
  - afficher l'état [102](#)
- processus de Service d'intégration PowerCenter
  - pages de code prises en charge [334](#)
- Processus de service d'intégration PowerCenter
  - activation et désactivation [84](#)
  - afficher l'état [102](#)
  - page de code [315](#)
  - redémarrage, configuration [86](#)
- Processus du service d'intégration de données
  - pages de code prises en charge [334](#)
- Profil du processeur
  - propriété du nœud [104](#)
- programmes de ligne de commande
  - résilience, configuration [119](#)
- propriétés de la base de données
  - domaine Informatica [95](#)
- propriétés de la purge
  - Gestionnaire de journalisation [268](#)
- propriétés du domaine
  - domaine Informatica [93](#)
- propriétés du nœud
  - configuration [104](#)
  - longueur de file d'attente maximale d'exécution du processeur [104](#)
  - nombre maximal de processus [104](#)

- propriétés du nœud (*a continué*)
  - pourcentage maximal de mémoire [104](#)
  - Profil du processeur [104](#)
  - répertoire de sauvegarde [104](#)
- propriétés générales
  - domaine Informatica [93](#)
  - licence [226](#)
- propriétés personnalisées
  - domaine [97](#)
- protocole réseau TCP/IP
  - Client PowerCenter [357](#)
  - domaines de PowerCenter [357](#)
  - nœuds [357](#)
  - Spécifications pur le service d'intégration [363](#)

## R

- Rapport de gestion des licences
  - caractères multioctets [290](#)
  - configuration de nœud [289](#)
  - configuration matérielle [288](#)
  - détails de l'utilisateur [288](#)
  - Détails du processeur [287](#)
  - e-mail [291](#)
  - exécution [284, 290](#)
  - gestion des licences [285](#)
  - options sous licence [289](#)
  - police Unicode [290](#)
  - résumé de l'utilisateur [287](#)
  - résumé du référentiel [287](#)
  - Résumé sur le processeur [286](#)
- Rapport de services Web
  - contenu [292](#)
  - données actives [292](#)
  - Durée moyenne de service (propriété) [292](#)
  - Durée moyenne DTM (propriété) [292](#)
  - Nombre moyen d'instances d'exécution (propriété) [292](#)
  - Nombre moyen de partitions de service (propriété) [292](#)
  - Pourcentage de partitions utilisées (propriété) [292](#)
  - statistiques d'exécution [294](#)
  - statistiques d'historique complet [296](#)
- rapports
  - domaine [284](#)
  - Licence [284](#)
  - Outil Administrator [284](#)
  - Services Web [284](#)
  - surveillance [60](#)
- rapports de domaine
  - exécution [284](#)
  - Rapport de gestion des licences [284](#)
  - Rapport des services Web [291](#)
- recupération
  - haute disponibilité [115](#)
  - Service d'intégration [115](#)
  - Service d'intégration de données [115](#)
  - Service de référentiel PowerCenter [115](#)
- recupération de flux de travail
  - exécution [258](#)
  - présentation [257](#)
- recupération de la page de codes
  - résolution des problèmes [323](#)
- redémarrage
  - configuration pour les processus de service d'intégration PowerCenter [86](#)
- redémarrer
  - service d'application [115](#)

## référentiels

- pages de code [316](#)
- pages de code prises en charge [334](#)
- répertoire de sauvegarde [104](#)
- Unicode [306](#)
- UTF-16LE [306](#)
- Refolement Hive
  - propriétés de connexion [138](#)
- répertoire de journalisation
  - emplacement, configuration [267](#)
- répertoire de sauvegarde
  - propriété du nœud [104](#)
- répertoire des journaux
  - emplacement, configuration [266](#)
  - pour nœud de passerelle [87](#)
- Répertoire du journal des événements Spark
  - Propriétés de connexion Hadoop [138](#)
- Répertoire intermédiaire HDFS Spark
  - Propriétés de connexion Hadoop [138](#)
- réseau
  - haute disponibilité [120](#)
- résilience
  - Client PowerCenter [111](#)
  - configuration de programmes de ligne de commande [119](#)
  - configuration du service d'application [117](#)
  - délai KeepAlive TCP [120](#)
  - en mode exclusif [119](#)
  - service d'application [112](#)
  - service d'intégration PowerCenter [112](#)
  - Service de référentiel PowerCenter [112](#)
- résolution des problèmes
  - catalina.out [266](#)
  - localhost\_.txt [266](#)
  - node.log [266](#)
  - recupération de la page de codes [323](#)
  - variables d'environnement [86](#)
- restauration
  - base de données de configuration du domaine [89](#)
- résumé de l'utilisateur
  - Rapport de gestion des licences [287](#)
- résumé des statistiques
  - surveillance [234](#)
- résumé du référentiel
  - Rapport de gestion des licences [287](#)
- Résumé sur le processeur
  - Rapport de gestion des licences [286](#)
- rôle de calcul
  - nœuds [100](#)
- rôle de service
  - nœuds [100](#)
- rôles
  - nœuds [100](#)
  - présentation [66](#)
- rôles des nœuds
  - calcul [100](#)
  - mise à jour [101](#)
  - service [100](#)
- rôles personnalisés
  - Opérateur [349](#)
  - Service Analyst [347](#)
  - Service de référentiel PowerCenter [350](#)
  - Service Metadata Manager [348](#)

## S

- SAP BW Service
  - événements du journal [281](#)

## sauvegarde

- base de données de configuration du domaine [89](#)
- Section Rechercher
  - Informatica Administrator [64](#)
- sécurité
  - autorisations [83](#)
  - privilèges [83](#)
  - suivi d'audit, affichage [280](#)
- sécurité d'intercommunication
  - ajout aux connexions [127](#)
  - connexion au service de données SQL [126](#)
  - mappage des opérations de service web [126](#)
- Sécurité d'intercommunication
  - activation de la mise en cache [126](#)
- Sécurité PowerCenter
  - gestion [64](#)
- sélection automatique
  - haute disponibilité du réseau [120](#)
- serveur d'affichage de graphiques
  - spécification [284](#)
- Service Analyst
  - événements du journal [278](#)
  - rôles personnalisés [347](#)
  - service d'application [45](#)
- Service d'écoute
  - événements du journal [278](#)
- Service d'écoute PowerExchange
  - service d'application [45](#)
- Service d'intégration
  - connectivité [362](#)
  - ODBC (Open Database Connectivity) [357](#)
- service d'intégration de données
  - connectivité [358](#)
- Service d'intégration de données
  - événements du journal [278](#)
  - recupération [115](#)
  - service d'application [45](#)
- service d'intégration PowerCenter
  - résilience [112](#)
- Service d'intégration PowerCenter
  - activation et désactivation [84](#)
  - configuration de la récupération [118](#)
  - configuration du basculement [118](#)
  - état de fonctionnements [115](#)
  - recupération [115](#)
  - service d'application [45](#)
  - tables de persistance de haute disponibilité [118](#)
- Service de gestion de contenu
  - connectivité [358](#)
  - service d'application [45](#)
- Service de gestionnaire de ressource
  - services système [50](#)
- Service de journalisation
  - événements du journal [279](#)
- Service de journalisation PowerExchange
  - service d'application [45](#)
- Service de planificateur
  - événements de journaux [281](#)
- Service de rapports
  - service d'application [45](#)
- Service de rapports et de tableaux de bord
  - service d'application [45](#)
- Service de référentiel modèle
  - connectivité [358](#)
  - événements du journal [279](#)
  - service d'application [45](#)
- Service de référentiel PowerCenter
  - état de fonctionnements [115](#)

- Service de référentiel PowerCenter (*a continué*)
  - récupération [115](#)
  - résilience [112](#)
  - rôles personnalisés [350](#)
  - service d'application [45](#)
  - spécifications de connectivité [362](#)
- Service du gestionnaire de ressource
  - événements du journal [280](#)
- service et nœuds
  - affichage des dépendances [72](#)
- Service Metadata Manager
  - rôles personnalisés [348](#)
  - service d'application [45](#)
- Service SAP BW
  - service d'application [45](#)
- Service Ultra Messaging
  - service d'application [45](#)
- services
  - recherche [44](#)
- services d'application
  - activation [84](#)
  - dépendances [72](#)
  - désactivation [84](#)
  - description [24](#)
  - Hub des services Web [45](#)
  - licences, annulation de la licence [224](#)
  - licences, attribution [223](#)
  - présentation [45](#)
  - recherche [44](#)
  - résilience, configuration [117](#)
  - Service Analyst [45](#)
  - Service d'écoute PowerExchange [45](#)
  - Service d'intégration de données [45](#)
  - Service d'intégration PowerCenter [45](#)
  - Service de gestion de contenu [45](#)
  - Service de journalisation PowerExchange [45](#)
  - Service de rapports [45](#)
  - Service de rapports et de tableaux de bord [45](#)
  - Service de référentiel modèle [45](#)
  - Service de référentiel PowerCenter [45](#)
  - Service Metadata Manager [45](#)
  - Service SAP BW [45](#)
  - Service Ultra Messaging [45](#)
  - suppression [86](#)
- services de données SQL
  - surveillance [246](#)
- services système
  - Service de gestionnaire de ressource [50](#)
- services Web
  - surveillance [249](#)
- sessions
  - ordre de tri [315](#)
- seuils de fourniture des ressources
  - paramétrage pour les nœuds [104](#)
- souplesse de la page de code
  - configuration du service d'intégration [322](#)
  - incompatibilité des données [321](#)
  - présentation [321](#)
- sources
  - pages de code [317](#), [336](#)
- sources d'application
  - page de code [317](#)
- sous-ensemble
  - défini pour la compatibilité de la page de code [313](#)
- statistiques
  - Hub de services Web [291](#)
  - pour la surveillance [59](#)

- statistiques d'exécution
  - Rapport de services Web [294](#)
- statistiques d'historique complet
  - Rapport de services Web [296](#)
- statistiques de l'historique
  - surveillance [237](#)
- statistiques détaillées
  - surveillance [237](#)
- statut de la tâche
  - basculement de domaine [260](#)
- suppression
  - connexions [125](#)
  - planifications [208](#)
- sur-ensemble
  - défini pour la compatibilité de la page de code [313](#)
- surveillance
  - affichage du résumé des statistiques [235](#)
  - applications [242](#)
  - configuration [231](#), [232](#)
  - Data Integration Services [236](#)
  - description [230](#)
  - exportation du résumé des statistiques [235](#)
  - flux de travail [251](#)
  - objets de données logiques [245](#)
  - préférences, configuration [233](#)
  - rapports [60](#)
  - résumé des statistiques [234](#), [237](#)
  - services de données SQL [246](#)
  - services Web [249](#)
  - statistiques [59](#)
  - statistiques de l'historique [237](#)
  - statistiques détaillées [237](#)
  - tâches [237](#)
  - tâches de mappage déployées [242](#)
- Sybase ASE
  - syntaxe de chaîne de connexion [365](#)

## T

- tables de persistance de haute disponibilité
  - Service d'intégration PowerCenter [118](#)
- tâches
  - états [255](#)
  - surveillance [237](#)
- tâches de mappage déployées
  - surveillance [242](#)
- tailles de caractère
  - double octet [312](#)
  - multioctets [312](#)
  - octet unique [312](#)
- Tampon de cadre virtuel X
  - pour un rapport de licence [284](#)
  - pour un rapport de services Web [284](#)
- Teradata
  - syntaxe de chaîne de connexion [365](#)
- test
  - connexions de base de données [125](#)
- threads
  - Gestionnaire de journalisation [276](#)
- traces de la pile
  - affichage [270](#)

## U

- UCS-2
  - description [306](#)



Unicode  
  GB18030 [306](#)  
  référentiels [306](#)  
  UCS-2 [306](#)  
  UTF-16 [306](#)  
  UTF-16LE [306](#)  
  UTF-32 [306](#)  
UNIX  
  pages de code [312](#)  
UTF-16  
  description [306](#)  
UTF-16LE  
  description [306](#)  
  référentiel [316](#)  
UTF-32  
  description [306](#)  
utilisateurs  
  activité de licence, surveillance [284](#)  
  présentation [65](#)  
utilisation de la licence  
  événements du journal [277](#)

## V

validation  
  licences [220](#)  
  pages de code [320](#)

validation de page de code  
  présentation [320](#)  
validation des pages de code  
  validation souple [321](#)  
variable d'environnement LANG\_C  
  définition des paramètres régionaux dans UNIX [312](#)  
variable d'environnement LC\_ALL  
  définition des paramètres régionaux dans UNIX [312](#)  
variables d'environnement  
  LANG\_C [312](#)  
  LC\_ALL [312](#)  
  LC\_CTYPE [312](#)  
  NLS\_LANG [325](#), [328](#)  
  résolution des problèmes [86](#)  
variables d'environnement UNIX  
  LANG\_C [312](#)  
  LC\_ALL [312](#)  
  LC\_CTYPE [312](#)  
Vue Services et nœuds  
  Informatica Administrator [44](#)

## X

XML  
  exportation de journaux au format [274](#)